

**Dell™ 1355cn/1355cnw  
Multifunction Color Printer  
Guida per l'utente**



# Contenuto

<b>Prima di iniziare .....</b>	<b>19</b>
A Indicazioni Nota, Avviso e Attenzione . . .	21
1 Dell™ 1355cn/1355cnw Multifunction Color Printer - Guida per l'utente	23
2 Individuazione delle informazioni . . . . .	25
3 Funzionalità del prodotto . . . . .	29
4 Informazioni sulla stampante . . . . .	33
<b>Vista anteriore . . . . .</b>	<b>33</b>
<b>Vista posteriore . . . . .</b>	<b>34</b>
<b>Requisiti di spazio . . . . .</b>	<b>34</b>
<b>Alimentatore automatico di documenti (ADF, Automatic Document         Feeder) . . . . .</b>	<b>36</b>
<b>Pannello operatore . . . . .</b>	<b>36</b>
<b>Proteggere la stampante . . . . .</b>	<b>37</b>
<b>Ordinare i materiali di consumo . . . . .</b>	<b>37</b>

# **Configurazione della stampante**

## **(Configurazione della stampante) .....39**

5	Rimozione del materiale di imballaggio . . . . .	41
6	Collegamento della stampante . . . . .	43
	<b>Collegamento della stampante al computer o alla rete</b> . . . . .	<b>44</b>
	Collegamento diretto . . . . .	44
	Connessione di rete . . . . .	45
	<b>Accensione della stampante</b> . . . . .	<b>47</b>
	<b>Collegamento della linea telefonica</b> . . . . .	<b>48</b>
7	Impostazione dell'indirizzo IP . . . . .	51
	<b>Configurazione delle impostazioni iniziali sul pannello operatore</b> . . . . .	<b>51</b>
	<b>Assegnazione di un indirizzo IP (per la modalità IPv4)</b> . . . . .	<b>53</b>
	Pannello operatore . . . . .	54
	Il programma Strumenti . . . . .	56
	<b>Verifica delle impostazioni IP</b> . . . . .	<b>56</b>
	<b>Stampa e controllo della pagina delle impostazioni della stampante</b>	<b>57</b>
	Pannello operatore . . . . .	57
	Il programma Strumenti . . . . .	58

8	Caricamento della carta . . . . .	59
	<b>Caricamento dei Supporti di stampa nell'alimentatore multifunzione (MPF) . . . . .</b>	<b>59</b>
	<b>Caricamento dei Supporti di stampa nell'inseritore primario (PSI) . . . . .</b>	<b>66</b>
9	Installazione dei driver della stampante su computer che operano sotto Windows . . . . .	69
	<b>Individuare lo stato di preinstallazione del driver della stampante (per Installazione con connessione di rete) . . . . .</b>	<b>69</b>
	Pannello operatore . . . . .	69
	Il programma Strumenti . . . . .	70
	Disabilitare il firewall prima di installare la stampante . . . . .	70
	<b>Inserire il CD Driver e programmi di utilità . . . . .</b>	<b>71</b>
	<b>Configurazione del collegamento diretto . . . . .</b>	<b>71</b>
	Per installare driver della stampante host-based . . . . .	71
	Installazione del driver della stampante XML Paper Specification (XPS) . . . . .	71
	<b>Configurazione della connessione di rete . . . . .</b>	<b>74</b>
	Configurazione della stampante di rete su una rete locale . . . . .	74
	Configurazione della stampante di rete su una rete remota . . . . .	80
	<b>Configurazione delle impostazioni wireless (solo per Dell 1355cnw Multifunction Color Printer) . . . . .</b>	<b>87</b>
	Uso del programma di configurazione per configurare le impostazioni wireless . . . . .	88
	Uso di Impostazione avanzata per configurare le impostazioni wireless . . . . .	90
	Configurazione di un ambiente di rete wireless per il computer (quando è necessario configurare la connettività wireless con il computer) . . . . .	99

<b>Configurazione della stampa condivisa</b> . . . . .	<b>109</b>
Point & Print . . . . .	112
Punto-Punto . . . . .	115

## 10 Installazione dei driver della stampante su computer Macintosh 119

<b>Installazione di driver e software</b> . . . . .	<b>119</b>
Aggiunta di una stampante su Mac OS X 10.5 o successivo	119
Aggiunta di una stampante a Mac OS X 10.4.11 . . .	121
Aggiunta di una stampante a Mac OS X 10.3.9 . . .	123

# Come usare la stampante .....125

## 11 Dell Printer Configuration Web Tool . . . 127

<b>Panoramica</b> . . . . .	<b>127</b>
<b>Utilizzo di Dell Printer Configuration Web Tool</b> . . . . .	<b>129</b>
<b>Impostazione di Dell Printer Configuration Web Tool</b> . . . . .	<b>131</b>
Configurazione dal browser . . . . .	131
Configurazione dal pannello operatore . . . . .	134
<b>Formato di visualizzazione della pagina</b> . . . . .	<b>134</b>
Frame superiore . . . . .	134
Frame di sinistra . . . . .	136
Frame di destra . . . . .	137
<b>Modifica delle impostazioni delle voci di menu</b> . . . . .	<b>138</b>
Dettagli delle voci di menu . . . . .	139
Stato della stampante . . . . .	142
Lavoro della Stampante . . . . .	143

Impostazioni Stampante . . . . .	145
Impostazioni del Server di Stampante . . . . .	170
Stampa volume . . . . .	190
Rubrica indirizzi . . . . .	190
Impostazioni Cassetto . . . . .	199

## 12 Istruzioni sull'uso dei supporti di stampa 201

<b>Carta . . . . .</b>	<b>201</b>
Caratteristiche della carta . . . . .	201
Carta consigliata . . . . .	203
Carta non idonea . . . . .	203
Selezione della carta . . . . .	204
Selezione di supporti prestampati e carta intestata	204
Stampa su carta intestata . . . . .	205
Caricamento di carta intestata . . . . .	205
Selezione della carta preforata . . . . .	206
<b>Buste . . . . .</b>	<b>206</b>
<b>Etichette . . . . .</b>	<b>207</b>
<b>Conservazione dei supporti di stampa . . . . .</b>	<b>209</b>
<b>Identificazione dei supporti e delle specifiche di stampa</b>	<b>209</b>
Dimensioni carta supportate . . . . .	209
Tipi di carta supportati . . . . .	211
Specifiche per tipo di carta . . . . .	212

## 13 Caricamento dei supporti di stampa . . . 213

<b>Capacità . . . . .</b>	<b>213</b>
<b>Dimensioni dei supporti di stampa . . . . .</b>	<b>213</b>

**Caricamento dei Supporti di stampa nell'alimentatore multifunzione (MPF) . . . . . 214**

Caricamento di buste nell'alimentatore multifunzione (MPF) 219

Caricamento di carta intestata . . . . . 222

**Caricamento dei Supporti di stampa nell'inseritore primario (PSI) 223**

Caricamento di una Busta nell'inseritore primario (PSI) 226

Caricamento di carta intestata . . . . . 229

**Stampa fonte-retro Manuale (solo per driver di stampa Windows) 230**

L'alimentatore multifunzione (MPF) . . . . . 230

L'inseritore primario (PSI) . . . . . 231

**Utilizzo dell'estensione del vassoio di uscita . . . . . 233**

**14 Pannello operatore . . . . . 235**

**Uso dei pulsanti del pannello operatore . . . . . 235**

**Stampa della pagina Impostazioni pannello . . . . . 237**

Pannello operatore . . . . . 237

Il programma Strumenti . . . . . 237

**Stampa, Copia, Scansione e Fax .....239**

**15 Stampa . . . . . 241**

**Suggerimenti per una stampa ottimale . . . . . 241**

Suggerimenti per la conservazione dei supporti di stampa 241

Come evitare gli inceppamenti carta . . . . . 241

**Invio di un lavoro alla stampa . . . . . 241**



<b>Annullamento di un lavoro di stampa</b> . . . . .	<b>242</b>
Cancellazione dal Pannello Operatore . . . . .	242
Annullamento di un lavoro da un computer Windows	243
<b>Stampa diretta tramite dispositivo di memorizzazione USB</b>	<b>244</b>
Formati file supportati . . . . .	244
<b>Stampa di un rapporto</b> . . . . .	<b>244</b>
Stampa di una pagina di impostazioni di sistema . . . . .	245
Pannello operatore . . . . .	245
<b>Impostazioni Stampante</b> . . . . .	<b>245</b>
Utilizzo del programma Strumenti per modificare le impostazioni della stampante . . . . .	245
Scelta della lingua . . . . .	246
<b>16 Copia</b> . . . . .	<b>249</b>
<b>Caricamento della carta per la copia</b> . . . . .	<b>249</b>
<b>Preparazione di un documento</b> . . . . .	<b>249</b>
<b>Esecuzione di copie dal vetro documenti</b> . . . . .	<b>249</b>
<b>Esecuzione di copie dall'alimentatore automatico di documenti     (ADF)</b> . . . . .	<b>251</b>
<b>Impostazione delle opzioni di copia</b> . . . . .	<b>252</b>
Numero di copie . . . . .	252
Colore . . . . .	253
Fascicolate . . . . .	253
Riduci/Allarga . . . . .	255
DimensioneDocumento . . . . .	256
Tipo originale . . . . .	257
PiùChiaro/PiùScuro . . . . .	258
Nitidezza . . . . .	259

Esposizione automatica . . . . .	260
Up Multiplo . . . . .	260
Margine superiore/inferiore . . . . .	262
Margine sinistro/destro . . . . .	263
Margine centrale . . . . .	264
<b>Modifica delle impostazioni predefinite . . . . .</b>	<b>265</b>
<b>Impostazione dell'opzione Timer risparmio energetico</b>	<b>266</b>
<b>17 Scansione . . . . .</b>	<b>267</b>
<b>Panoramica sulla scansione . . . . .</b>	<b>267</b>
<b>Scansione dal pannello operatore . . . . .</b>	<b>268</b>
<b>Scansione tramite il driver TWAIN . . . . .</b>	<b>270</b>
<b>Scansione tramite il driver WIA (Windows Image Acquisition)</b>	<b>271</b>
<b>Utilizzo di uno scanner in rete . . . . .</b>	<b>274</b>
Panoramica . . . . .	274
Conferma di un nome di accesso e una password	276
Specificare una destinazione di memorizzazione del documento	278
Configurazione delle impostazioni della stampante	288
Invio del file scansionato sulla rete . . . . .	296
<b>Scansione in dispositivo di memorizzazione USB . . . . .</b>	<b>297</b>
<b>Invio di un'e-mail con l'immagine scansionata . . . . .</b>	<b>299</b>
Impostazione di una rubrica di indirizzi e-mail . . . . .	299
Invio di un'e-mail con il file scansionato . . . . .	300

## 18 Trasmissione fax . . . . . 303

### **Utilizzo della la tastierina numerica per inserire i caratteri 303**

Lettere e numeri della tastierina numerica . . . . .	303
Modifica di numeri e nomi . . . . .	304
Inserimento di una pausa . . . . .	304

### **Configurazione delle impostazioni fax iniziali . . . . . 304**

Impostazione del paese . . . . .	304
Impostazione dell'ID della stampante . . . . .	305
Impostazione di ora e data . . . . .	306
Modifica della Modalità orologio . . . . .	307

### **Impostazione dei suoni acustici . . . . . 307**

Volume altoparlante . . . . .	307
Volume suoneria . . . . .	308

### **Configurazione delle impostazioni fax . . . . . 308**

Modifica delle opzioni di impostazione fax . . . . .	308
Opzioni di impostazione fax disponibili . . . . .	309
Impostazioni fax avanzate . . . . .	313

### **Invio di un fax . . . . . 315**

Caricamento di un documento originale nell'alimentatore ADF	315
Caricamento di un documento originale sul vetro documenti	316
Risoluzione . . . . .	317
Tipo di documento . . . . .	317
Più chiaro/Più scuro . . . . .	318
Invio di un fax automaticamente . . . . .	318
Invio di un fax manualmente . . . . .	320
Conferma delle trasmissioni . . . . .	321
Ricomposizione automatica . . . . .	321

### **Invio di un fax differito . . . . . 321**

<b>Invio di un fax dal driver (Direct Fax)</b> . . . . .	<b>322</b>
Esempio . . . . .	323
<b>Ricezione di un fax</b> . . . . .	<b>327</b>
Informazioni sulle modalità di ricezione . . . . .	327
Caricamento della carta per la ricezione dei fax . . . . .	327
Ricezione di un fax automaticamente in Modalità FAX . . . . .	328
Ricezione di un fax manualmente in Modalità TEL . . . . .	328
Ricezione di un fax automaticamente in modalità Tel/Fax o Resp./Fax . . . . .	328
Ricezione di un fax manualmente tramite un telefono esterno . . . . .	328
Ricezione di fax utilizzando la modalità DRPD . . . . .	329
Ricezione di fax in memoria . . . . .	330
Ricezione in polling . . . . .	330
<b>Composizione automatica</b> . . . . .	<b>330</b>
Composizione rapida (Velocità di connessione) . . . . .	330
Memorizzazione di un numero per la composizione rapida . . . . .	331
Invio di un fax utilizzando la composizione rapida . . . . .	331
Composizione di gruppo . . . . .	333
Impostazione di composizione di gruppo . . . . .	333
Modifica di composizione di gruppo . . . . .	334
Invio di un fax utilizzando la composizione di gruppo (trasmissione a più destinatari) . . . . .	335
Stampa di un Elenco rubrica indirizzi . . . . .	335
<b>Altri metodi per inviare fax</b> . . . . .	<b>336</b>
Utilizzo della modalità di ricezione protetta . . . . .	336
Utilizzo di una segreteria telefonica . . . . .	337
Utilizzo di un modem . . . . .	338
<b>Stampa di un rapporto</b> . . . . .	<b>339</b>
<b>Modifica delle opzioni di impostazione</b> . . . . .	<b>339</b>

# Conoscere la stampante .....341

## 19 Funzionamento dei menu del programma Strumenti 343

<b>Rapporto Impostazioni Stampante</b> . . . . .	<b>343</b>
Informazioni su Stampante . . . . .	343
Impostazioni Menu . . . . .	344
Rapporti . . . . .	349
Impostazioni TCP/IP . . . . .	349
Impostazioni Cassetto . . . . .	350
Imp. Predefinite . . . . .	350
Impostazioni fax . . . . .	352
<b>Manutenzione stampante</b> . . . . .	<b>354</b>
Impostazioni di sistema . . . . .	355
Data e ora . . . . .	358
Densità carta . . . . .	358
Regola BTR . . . . .	359
Regola fusore . . . . .	360
Regolazione Registrazione . . . . .	361
Regola altezza . . . . .	362
Rip. Predef. . . . .	363
Toner non-Dell . . . . .	363
Modo aggiornamento BTR . . . . .	364
Customizzazione link web . . . . .	364
Impostazioni TCP/IP . . . . .	365
Impostazioni Cassetto . . . . .	365
EWS (Embedded Web Server o Dell Printer Configuration Web Tool) . . . . .	368
Scansione predefinit . . . . .	368
Fax Predefiniti . . . . .	371
Copia predefiniti . . . . .	372

Impostazioni fax . . . . .	376
<b>Diagnosi . . . . .</b>	<b>381</b>
Tabella stampa . . . . .	381
Info sensore ambientale . . . . .	382
Pulisci sviluppatore . . . . .	382
Modalità Aggiorna . . . . .	382
<b>Ripristino dei valori predefiniti . . . . .</b>	<b>383</b>
<b>20 Informazioni sui menu della stampante</b>	<b>385</b>
<b>Imp. Predefinite . . . . .</b>	<b>385</b>
Copia predefiniti . . . . .	385
Scansione predefinit . . . . .	390
Fax Predefiniti . . . . .	395
Valori predefiniti di stampa da USB . . . . .	397
<b>Impostazioni Cassetto . . . . .</b>	<b>398</b>
MPF . . . . .	398
<b>Report /elenco . . . . .</b>	<b>400</b>
Impostazioni di sistema . . . . .	400
Impostazioni pannello . . . . .	401
Cronologia lavori . . . . .	401
Cronologia errori . . . . .	401
Pag. test col. . . . .	401
Protocollo monitor . . . . .	401
Rubrica indirizzi . . . . .	401
Attività Fax . . . . .	401
<b>Menu Ammin. . . . .</b>	<b>402</b>
Rubrica . . . . .	402
Rete . . . . .	402
Impostazioni fax . . . . .	408

Impostazioni di sistema . . . . .	418
Manutenzione . . . . .	424
Imp. Protezione . . . . .	429
Scansione su email . . . . .	432
Impost. USB . . . . .	432
<b>Lingua Pannello . . . . .</b>	<b>433</b>
<b>Funzione Blocca Pannello . . . . .</b>	<b>433</b>
Attivazione di Blocca Pannello . . . . .	433
Disabilitazione di Blocco Pannello . . . . .	434
<b>Ripristino dei valori predefiniti . . . . .</b>	<b>435</b>
<b>21 Informazioni su software della stampante (solo Windows) 437</b>	
Finestra Stato della Stampante . . . . .	437
Comando Monitor Stato . . . . .	437
Sistema di Gestione Forniture Dell . . . . .	437
Aggiornamento del software . . . . .	438
Utility di lancio rapido . . . . .	438
Editor rubrica indirizzi . . . . .	440
Manager pulsante scansione . . . . .	441
ScanDirect . . . . .	441
User Setup Disk Creating Tool . . . . .	441
<b>22 I messaggi della stampante . . . . .</b>	<b>443</b>
<b>23 Stampa con il protocollo WSD (Web Services on Devices) 455</b>	
<b>Aggiunta di regole dei servizi di stampa . . . . .</b>	<b>455</b>

<b>Configurazione della stampante</b> . . . . .	<b>456</b>
Installazione del driver della stampante mediante Installazione guidata stampante . . . . .	456
<b>24 Caratteristiche tecniche</b> . . . . .	<b>459</b>
<b>Compatibilità con i sistemi operativi</b> . . . . .	<b>459</b>
<b>Alimentazione</b> . . . . .	<b>459</b>
<b>Dimensioni</b> . . . . .	<b>460</b>
<b>Memoria</b> . . . . .	<b>460</b>
<b>Emulazione/PDL (Page Description Language), sistema operativo e interfaccia</b> . . . . .	<b>460</b>
<b>Compatibilità MIB</b> . . . . .	<b>460</b>
<b>Ambiente</b> . . . . .	<b>461</b>
<b>Cavi</b> . . . . .	<b>462</b>
<b>Caratteristiche tecniche della copiatrice</b> . . . . .	<b>463</b>
<b>Caratteristiche tecniche dello scanner</b> . . . . .	<b>463</b>
<b>Caratteristiche tecniche del fax</b> . . . . .	<b>464</b>

## **Manutenzione della stampante .....467**

<b>25 Manutenzione della stampante</b> . . . . .	<b>469</b>
<b>Determinare lo stato delle forniture di stampa</b> . . . . .	<b>469</b>
<b>Risparmiare materiali di consumo</b> . . . . .	<b>469</b>



<b>Conservazione dei supporti di stampa . . . . .</b>	<b>470</b>
<b>Conservazione dei materiali di consumo. . . . .</b>	<b>471</b>
<b>Sostituzione cartucce del toner . . . . .</b>	<b>471</b>
Rimozione delle cartucce di toner . . . . .	471
Installazione di una cartuccia di toner. . . . .	473
<b>Pulizia dell'interno della stampante . . . . .</b>	<b>475</b>
<b>Pulizia del Sensore di densità del toner a colore (CTD) . . . . .</b>	<b>479</b>
<b>Regolazione della registrazione del colore . . . . .</b>	<b>480</b>
Esecuzione della regolazione automatica . . . . .	480
Stampa del Diagramma registrazione colore . . . . .	482
Determinazione dei valori . . . . .	482
Immissione dei valori . . . . .	483
<b>Pulizia dello scanner . . . . .</b>	<b>484</b>
<b>Pulizia del rullo di alimentazione ADF . . . . .</b>	<b>486</b>
<b>26 Rimozione degli inceppamenti . . . . .</b>	<b>489</b>
<b>Come evitare gli inceppamenti . . . . .</b>	<b>489</b>
<b>Individuazione della posizione degli inceppamenti . . . . .</b>	<b>490</b>
<b>Rimozione degli inceppamenti dall'ADF . . . . .</b>	<b>491</b>
<b>Rimozione degli inceppamenti nella parte anteriore della stampante</b>	<b>496</b>
<b>Rimozione degli inceppamenti nella parte posteriore della stampante</b>	<b>497</b>
<b>Rimozione degli inceppamenti dal Vassoio di espulsione</b>	<b>500</b>

## **Risoluzione dei problemi .....505**

<b>27 Risoluzione dei problemi</b> . . . . .	<b>507</b>
<b>Problemi di base della stampante</b> . . . . .	<b>507</b>
<b>Problemi al display</b> . . . . .	<b>507</b>
<b>Problemi di stampa</b> . . . . .	<b>508</b>
<b>Problemi di qualità di stampa</b> . . . . .	<b>510</b>
La stampa prodotta è troppo chiara. . . . .	510
Il toner sbava o la stampa non rimane impressa sulla pagina/ macchia il retro del foglio . . . . .	512
Sulle stampe appaiono macchie casuali/immagini sfocate	513
Tutta la stampa è bianca. . . . .	514
Sulla stampata appaiono delle striature . . . . .	514
Punti con spaziatura a colori . . . . .	515
Spazi vuoti verticali . . . . .	515
Vengono stampate immagini spurie . . . . .	516
Annebbiamento . . . . .	517
La stampa presenta granuli (fenomeno denominato “Bead-Carry- Out”) . . . . .	518
Simbolo sonda . . . . .	519
Carta piegata/macchiata . . . . .	519
Il margine superiore è errato. . . . .	521
La registrazione del colore è disallineata. . . . .	521
Carta sporgente /irregolare . . . . .	523
<b>Inceppamento</b> . . . . .	<b>524</b>
Inceppamento in fase di alimentazione . . . . .	525
Inceppamento alimentazione multipla . . . . .	526
<b>Problema di copiatura</b> . . . . .	<b>527</b>

<b>Problemi fax</b> . . . . .	<b>527</b>
<b>Problemi di scansione</b> . . . . .	<b>530</b>
<b>Problemi all'utilità stampante/driver scanner</b> . . . . .	<b>533</b>
<b>Altri problemi</b> . . . . .	<b>534</b>
<b>Contattare l'assistenza</b> . . . . .	<b>535</b>

## **Appendice .....537**

<b>B Appendice</b> . . . . .	<b>539</b>
<b>Politica di assistenza tecnica Dell</b> . . . . .	<b>539</b>
Servizi online . . . . .	539
<b>Garanzia e politica del reso</b> . . . . .	<b>540</b>
Informazioni sul riciclaggio . . . . .	540
<b>Contattare Dell</b> . . . . .	<b>540</b>



# Prima di iniziare



# Indicazioni Nota, Avviso e Attenzione



**NOTA:** una **NOTA** indica informazioni importanti che aiutano a utilizzare al meglio la propria stampante.



**AVVISO:** un **AVVISO** indica possibili danni all'hardware o perdite di dati e spiega come evitare il problema.



**ATTENZIONE:** un **avvertimento di ATTENZIONE** indica un **potenziale pericolo per cose e persone, con un livello di serietà che può arrivare al decesso.**

Le informazioni in questo documento sono soggette a modifica senza preavviso.

© 2010 Dell Inc. Tutti i diritti riservati.

La riproduzione di questa documentazione in qualsiasi modo senza il permesso scritto della Dell Inc. è severamente vietata.

Marchi depositati usati in questo testo: *Dell* e il logo di *DELL* sono marchi di fabbrica di Dell Inc.; *Microsoft*, *Windows*, *Windows Server* e *Windows Vista* sono marchi registrati o marchi commerciali di Microsoft Corporation, negli Stati Uniti e/o in altri paesi; *Adobe* è un marchio registrato o marchio di fabbrica di Adobe Systems Incorporated negli Stati Uniti e/o negli altri paesi; *Wi-Fi* è un marchio registrato di Wi-Fi Alliance.

*XML Paper Specification (XPS)*: questo prodotto può incorporare proprietà intellettuale di Microsoft Corporation. Termini e condizioni in base ai quali Microsoft concede in licenza tale proprietà intellettuale sono disponibili presso il sito <http://go.microsoft.com/fwlink/?LinkId=52369>; *DES*: Questo prodotto include software sviluppato da Eric Young (eay@mincom.oz.au); *AES*: Copyright© 2003, Dr Brian Gladman, Worcester, UK. Tutti i diritti riservati. Questo prodotto utilizza software AES pubblicato fornito dal Dr Brian Gladman in base ai termini di licenza BSD; *TIFF (libtiff)*: Copyright© 1988-1997 Sam Leffler and Copyright© 1991-1997 Silicon Graphics, Inc.; *ICC Profile (Little cms)*: Copyright © 1998-2004 Marti Maria.

Altri marchi depositati e nomi registrati potrebbero essere usati in questo documento per riferirsi a entità proprietarie dei marchi e dei nomi dei prodotti. Dell Inc. nega qualsiasi interesse di proprietà in marchi o nomi depositati a esclusione dei propri.

Il software della nostra stampante utilizza parti di codice definito dall'Independent JPEG Group.

## **DIRITTI LIMITATI DEL GOVERNO DEGLI STATI UNITI**

Questo software e la documentazione vengono forniti con DIRITTI LIMITATI. Uso, duplicazione o pubblicazione da parte del Governo sono soggetti a restrizioni come da sottoparagrafo (c)(1)(ii) della clausola Diritti dei dati Tecnici e Software per Computer di DFARS 252.227-7013 e nelle disposizioni FAR pertinenti: Dell Inc., One Dell Way, Round Rock, Texas, 78682, USA.

Novembre 2010 Rev. A00



# Dell™ 1355cn/1355cnw Multifunction Color Printer - Guida per l'utente

Fare clic sui collegamenti sulla sinistra per avere informazioni su funzioni, opzioni e funzionamento della stampante. Per informazioni riguardanti gli altri documenti forniti a corredo con la stampante, vedere "Individuazione delle informazioni" a pagina 25.

Per ordinare cartucce toner di ricambio o materiali di consumo presso Dell:

- 1 Fare doppio clic sull'icona del desktop.



Se l'icona non è presente sul desktop, seguire la procedura indicata di seguito.

- a Portarsi su `x:\abc\Dell Printers\Dell 1355 Multifunction Color Printer\Reorder`, dove `x:\abc` è il percorso in cui è installato il software della stampante.
  - b Fare clic sul file `dllamm.exe`.
  - c Fare clic su **File** sulla barra degli strumenti.
  - d Fare clic su **Invia a** dal menu a discesa, quindi su **Desktop (crea collegamento)** dal sottomenu che compare.
- 2 Visitare il sito Web per ordinare i materiali di consumo di Dell all'indirizzo [www.dell.com/supplies](http://www.dell.com/supplies), oppure effettuare l'ordine per stampanti Dell per telefono.

Per ricevere adeguata assistenza tenere sempre a disposizione il Codice Servizio della stampante Dell.

Per individuare il Codice Servizio della stampante, vedere "Codice Servizio Express e Codice Servizio" a pagina 27.

# Individuazione delle informazioni

 **NOTA:** i cavi USB e Ethernet non sono forniti con la stampante.

Argomento	Vedere
<ul style="list-style-type: none"><li>• Driver per la stampante</li><li>• <i>Guida per l'Utente</i></li></ul>	CD <i>Driver e programmi di utilità</i>



Il CD *Driver e programmi di utilità* contiene il video di installazione, la documentazione i driver per la stampante. È possibile utilizzare il CD per installare/reinstallare i driver o per accedere al video di installazione e alla documentazione.

Il CD potrebbe contenere dei file readme che forniscono gli ultimi aggiornamenti riguardanti modifiche tecniche alla stampante o materiale di riferimento tecnico avanzato per utenti esperti o tecnici.

**Argomento**

**Vedere**

- Come utilizzare la stampante

*Guida di riferimento rapido*

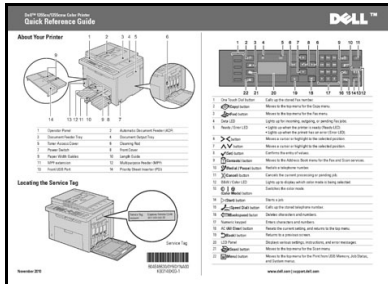

- Informazioni di sicurezza
- Informazioni sulla garanzia

*Guida alle informazioni sul prodotto*

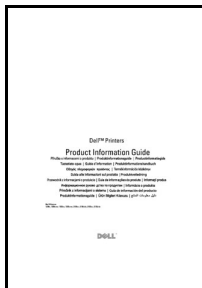

**ATTENZIONE:** leggere e osservare tutte le istruzioni di sicurezza della *Guida alle informazioni sul prodotto* prima di installare e utilizzare la stampante.

Come installare la stampante

*Schema di installazione*

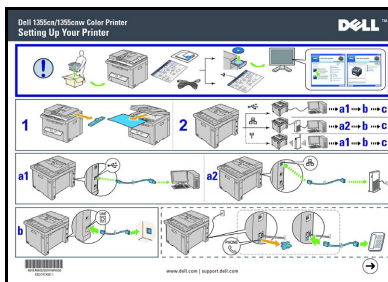

Risoluzione dei problemi

"Risoluzione dei problemi" a pagina 507

---

**Argomento****Vedere**

---

Codice Servizio Express e  
Codice Servizio

Codice di servizio xxxxxxx	Codice di assistenza Expr 000 000 000 00
-------------------------------	---

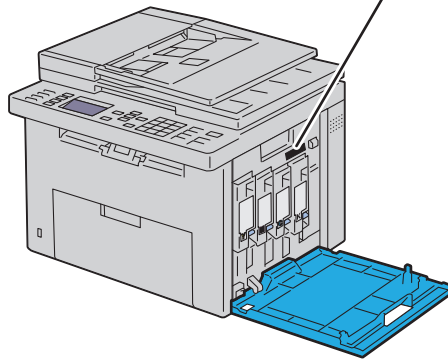

Il Codice Servizio Express e il Codice Servizio sono indicati all'interno dello sportello laterale della stampante.

---

<b>Argomento</b>	<b>Vedere</b>
<ul style="list-style-type: none"><li>• Driver aggiornati per la stampante</li><li>• Risposte a domande di supporto e assistenza tecnica</li><li>• Documentazione della stampante</li></ul>	<p>Visitare <b>support.dell.com</b></p> <p><b>support.dell.com</b> fornisce numerosi strumenti online, tra cui:</p> <ul style="list-style-type: none"><li>• Soluzioni - Suggerimenti e consigli per la risoluzione dei problemi, articoli redatti da tecnici e corsi online</li><li>• Aggiornamenti - Informazioni sull'aggiornamento dei componenti, ad esempio il driver della stampante</li><li>• Servizio clienti - Informazioni sui contatti, stato dell'ordine, garanzia e informazioni sulle riparazioni</li><li>• Download - Driver</li><li>• Manuali - Documentazione relativa alla stampante e specifiche dei prodotti</li></ul> <p>Visitare <b>support.dell.com</b>. Selezionare la propria area geografica e inserire le informazioni richieste per accedere agli strumenti e alle informazioni di assistenza desiderati.</p>

---

## Funzionalità del prodotto

In questo capitolo vengono descritte le funzionalità del prodotto e vengono indicati i relativi collegamenti.

### Scansione in un dispositivo di memorizzazione USB

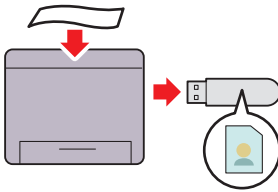

Con la stampante Dell 1355cn/1355cnw Multifunction Color Printer, non è necessario un PC per collegare il dispositivo di memorizzazione USB per salvare i dati digitalizzati. Inserire il dispositivo di memorizzazione USB nella porta della stampante e salvare i dati digitalizzati direttamente sul dispositivo USB. Per ulteriori informazioni, vedere "Scansione in dispositivo di memorizzazione USB" a pagina 297.

### Up Multiplo (copia 2 in 1)

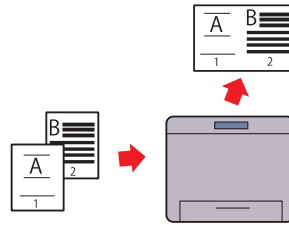

La stampa N su N consente di stampare più pagine su un unico foglio di carta. Questa funzionalità consente di ridurre il consumo di carta. Per ulteriori informazioni, si veda "Up Multiplo" a pagina 260.

### Duplex (Stampa fronte-retro manuale)

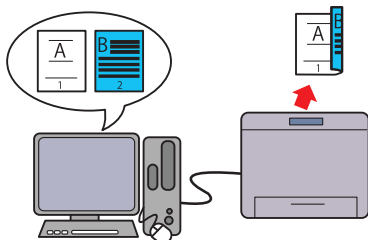

La Stampa fronte-retro manuale serve a stampare manualmente due o più pagine su entrambi i lati di un unico foglio di carta. Questa funzionalità consente di ridurre il consumo di carta. Per ulteriori informazioni, vedere "Stampa fronte-retro Manuale (solo per driver di stampa Windows)" a pagina 230.

### Stampa da memoria USB (stampa diretta USB)

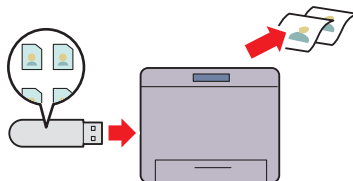

La funzione Stampa da memoria USB consente di stampare direttamente dal proprio dispositivo di memoria USB senza avviare il computer. Non richiedendo l'accensione del computer o l'avvio di un'applicazione, questa funzione consente di stampare rapidamente con semplici procedure. Per ulteriori informazioni, si veda "Stampa diretta tramite dispositivo di memorizzazione USB" a pagina 244.



## Stampa attraverso una connessione senza fili (Stampa senza fili)

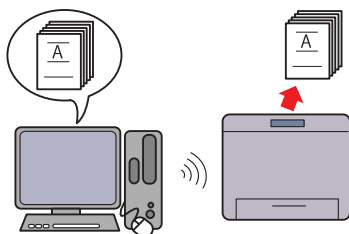

La funzionalità Rete locale senza fili della stampante ne consente l'installazione in qualsiasi punto e abilita la stampa in assenza di connessioni via cavo al computer. Per ulteriori informazioni, vedere "Configurazione delle impostazioni wireless (solo per Dell 1355cnw Multifunction Color Printer)" a pagina 87.



# Informazioni sulla stampante

Questo capitolo fornisce una panoramica della stampante Dell™ 1355cn/1355cnw Color Multifunction Printer.

## Vista anteriore

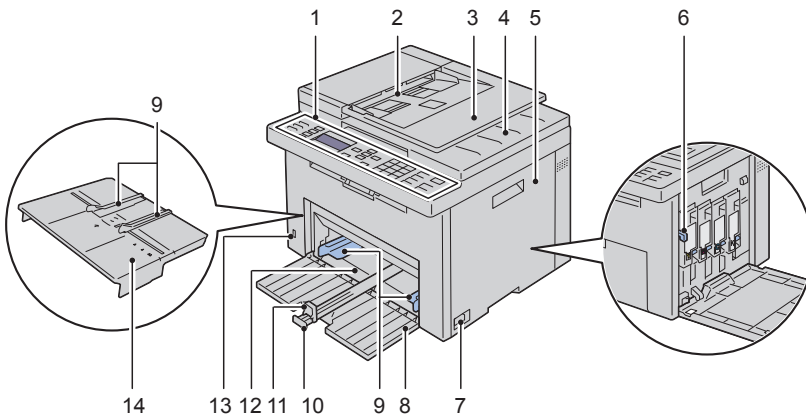

1	Pannello operatore	2	Alimentatore automatico di documenti (ADF, Automatic Document Feeder)
3	Vassoio di alimentazione dei documenti	4	Cassetto di espulsione documenti
5	Coperchio di accesso al toner	6	Asta di pulizia della testina di stampa
7	Interruttore di alimentazione	8	Coperchio anteriore
9	Guide larghezza carta	10	Guida lunghezza
11	Estensione dell'MPF	12	Alimentatore multifunzione (MPF)
13	Porta USB anteriore	14	Inseritore primario (PSI)

## Vista posteriore

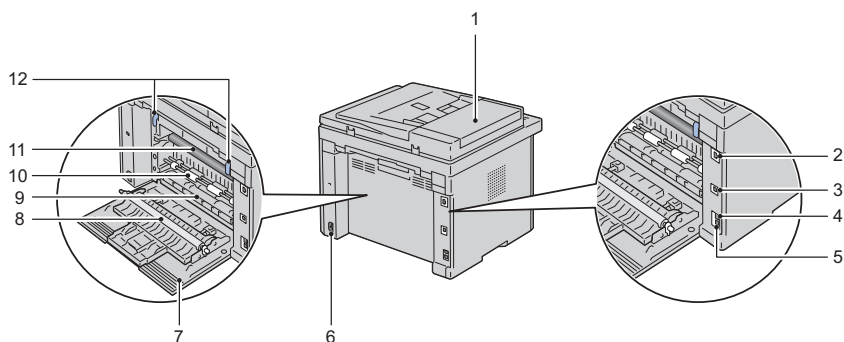

1	Copertura ADF	2	Porta Ethernet
3	Porta USB	4	Connettore per spinotto a muro
5	Connettore telefonico	6	Fessura di protezione
7	Coperchio posteriore	8	Rullo di trasferimento
9	Scarico carta	10	Rullo alimentazione carta
11	Cinghia di trasferimento	12	Leva di rilascio fuser

## Requisiti di spazio

Posizionare la stampante in un punto in cui vi sia spazio sufficiente per l'uso degli alimentatori e dei coperchi.

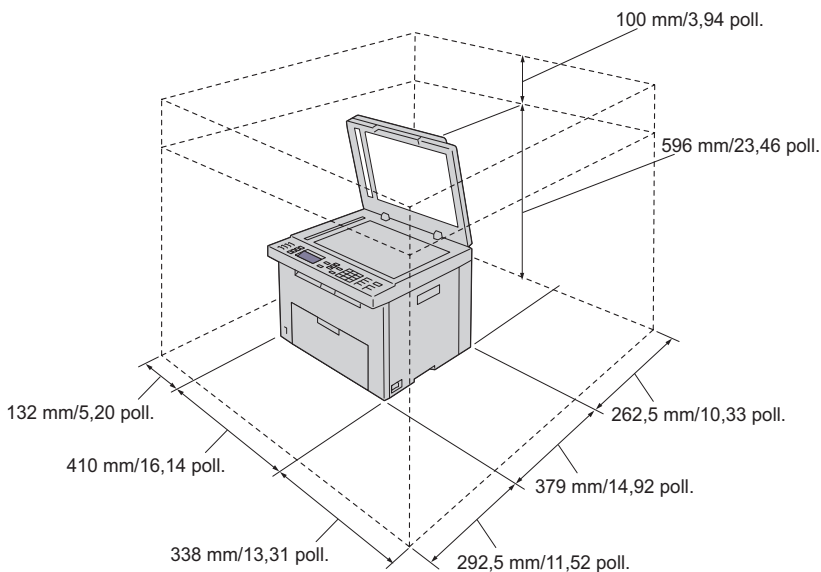

Per evitare di ottenere un'immagine a schermo irregolare o il malfunzionamento della stampante, evitare di posizionare la stampante alla luce diretta del sole con l'alimentatore foglio singolo aperto.

## Alimentatore automatico di documenti (ADF, Automatic Document Feeder)

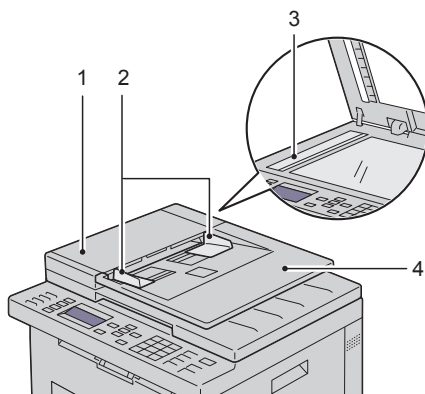

- |   |  |
|---|--|
| 1 | Copertura ADF                          |
| 2 | Guide dei documenti                    |
| 3 | Vetro documenti                        |
| 4 | Vassoio di alimentazione dei documenti |

## Pannello operatore

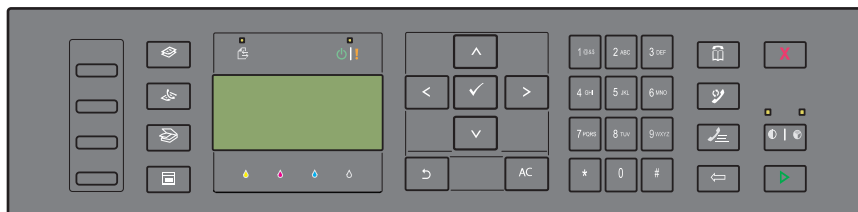

Per informazioni sul pannello operatore, vedere "Pannello operatore" a pagina 235.

## Proteggere la stampante

Per proteggere la stampante dai furti, si può utilizzare il blocco opzionale Kensington.

Collegare il blocco Kensington alla fessura di protezione della stampante.

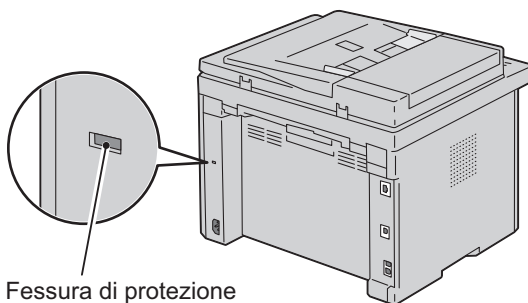

Per maggiori dettagli, vedere le istruzioni di funzionamento in dotazione con il blocco Kensington.

## Ordinare i materiali di consumo

È possibile ordinare i materiali di consumo da Dell su Internet se si usa una stampante in rete. Immettere l'indirizzo IP della stampante nel browser, avviare **Dell Printer Configuration Web Tool** e fare clic su **Ordinare i materiali consumabili a**: per ordinare toner per la stampante.

È inoltre possibile ordinare cartucce del toner nel modo seguente.

- 1 Scegliere **Start** → **Tutti i programmi** → **Stampanti Dell** → **Software colore aggiuntivo** → **Sistema di Gestione Forniture Dell**.

Verrà visualizzata la finestra **Sistema di Gestione Forniture Dell**.

- 2 Selezionare la stampante dall'elenco **Seleziona modello stampante**.

- 3 Se si ordina da Web:

- a Selezionare un indirizzo web dall'elenco **Seleziona riordina URL**.

- b** Fare clic su **Visita il sito web per le ordinazioni di fornitura di materiale per stampanti Dell**.

Verrà visualizzata la schermata del **Sistema di Gestione Forniture Dell per la stampante Dell 1355 Color MFP**.

- c** Immettere il **Codice Servizio** e fare clic su **OK**.

Il **Codice Servizio** si trova all'interno del coperchio di accesso al toner della stampante.

Viene visualizzato il sito per le forniture Dell.

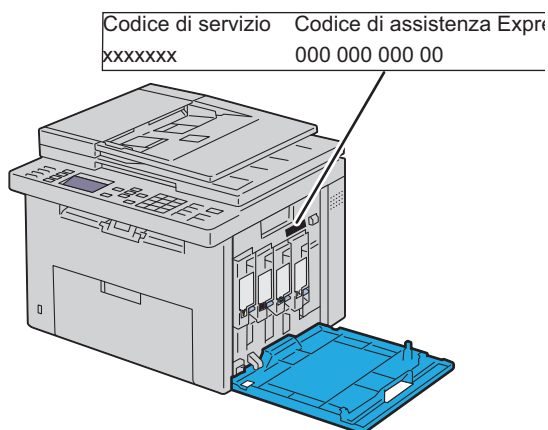

Se si ordina al telefono, chiamare il numero visualizzato nella sezione **Ordine telefonico**.



# **Configurazione della stampante**

## **(Configurazione della stampante)**



## Rimozione del materiale di imballaggio

- 1 Rimuovere il materiale di imballaggio dalla stampante.

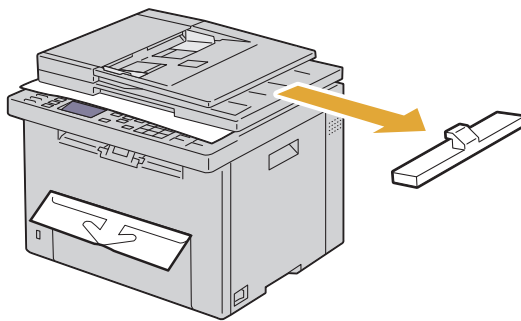

- 2 Sollevare e aprire il coperchio dei documenti.

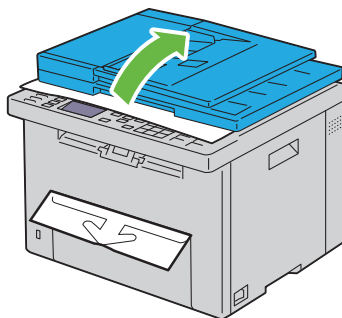

- 3 Rimuovere il foglio protettivo dalla lastra dell'alimentatore automatico di documenti (ADF).

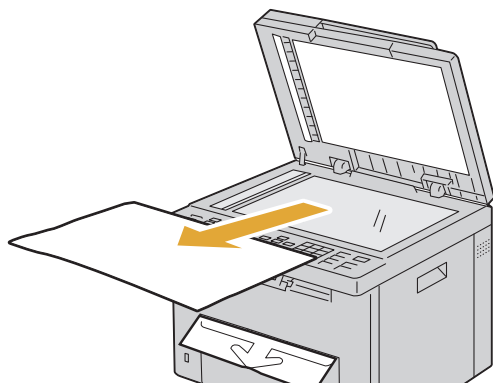

## Collegamento della stampante

Il cavo di collegamento della stampante Dell™ 1355cn/1355cnw Color Multifunction Printer deve soddisfare i seguenti requisiti:

Tipo di collegamento	Specifiche del collegamento
Senza fili	IEEE 802.11b/802.11g
USB	Stampa USB,2,0
Ethernet	Compatibile10 Base-T/100 Base-TX
Connettore presa a muro	RJ11
Connettore telefono	RJ11

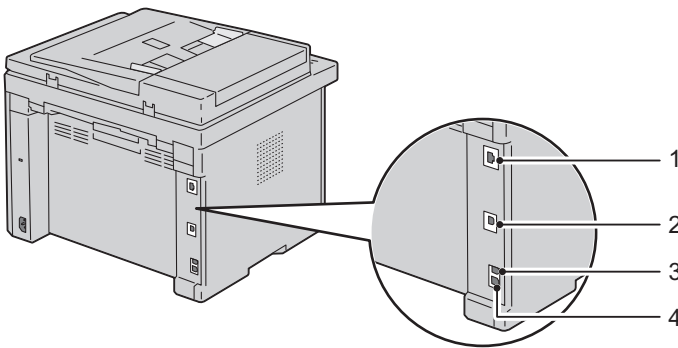

---

1 Porta Ethernet



---

2 Porta USB



---

3 Connettore per spinotto a muro



---

4 Connettore telefonico



---

## Collegamento della stampante al computer o alla rete

### Collegamento diretto

Una stampante locale è una stampante collegata direttamente al computer con un cavo USB. Se la stampante è collegata a una rete anziché al computer, ignorare questa sezione e andare alla sezione "Connessione di rete" a pagina 45.

### Cavo USB

La connessione USB è supportata dai seguenti sistemi operativi:

- Microsoft® Windows® XP
- Microsoft Windows XP 64-bit Edition
- Windows Server® 2003
- Windows Server 2003 x64 Edition
- Windows Server 2008
- Windows Server 2008 64-bit Edition
- Windows Server 2008 R2
- Windows Vista®

- Windows Vista 64-bit Edition
- Windows 7
- Windows 7 64-bit Edition
- Mac OS® X 10.3.9/10.4.11/10.5/10.6

Per collegare la stampante al computer:

- 1 Verificare che la stampante, il computer e tutti gli altri dispositivi collegati siano spenti e scollegati dalla sorgente/presa di alimentazione.
- 2 Collegare il connettore USB più piccolo alla porta USB sul retro della stampante.

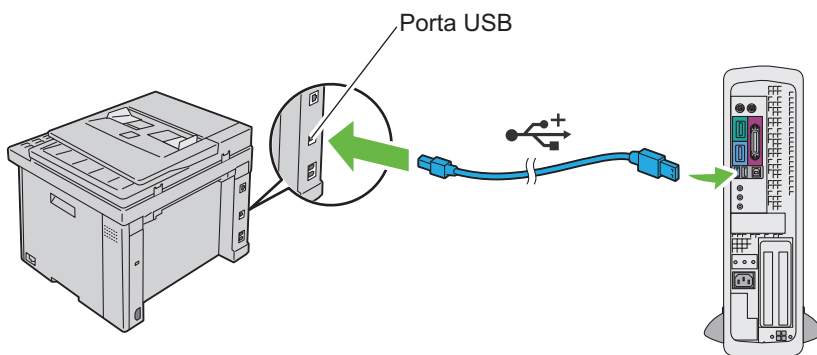

- 3 Collegare l'altra estremità del cavo a una porta USB del computer.



**NOTA:** non collegare il cavo USB della stampante al connettore USB della tastiera.

## Connessione di rete

Per collegare la stampante a una rete:

- 1 Assicurarsi che la stampante, il computer e gli altri dispositivi collegati siano stati spenti e tutti i cavi siano stati scollegati.
- 2 Collegare il cavo di rete.

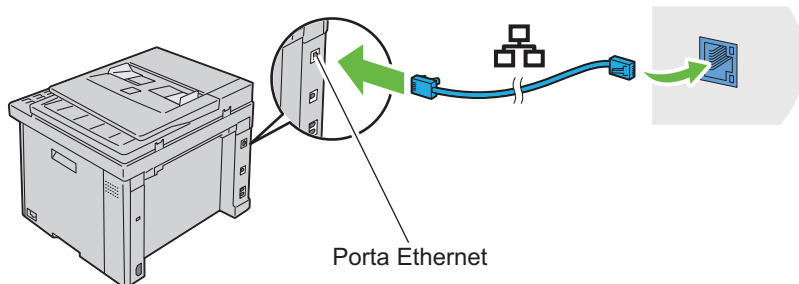

**NOTA:** collegare il cavo Ethernet, solo nel caso in cui si intenda effettuare una connessione via cavo.

Per collegare la stampante alla rete, collegare un'estremità di un cavo Ethernet alla porta Ethernet sul retro della stampante e l'altra estremità a un drop o hub LAN.

Per configurare una connessione senza fili, vedere ""Configurazione delle impostazioni wireless (solo per Dell 1355cnw Multifunction Color Printer)" a pagina 87".



## Accensione della stampante

 **ATTENZIONE:** non utilizzare prolunghe o morsetti.

 **ATTENZIONE:** non collegare la stampante a un gruppo di continuità (UPS).

- 1 Collegare il cavo di alimentazione al connettore sul retro della stampante (vedere "Vista posteriore" a pagina 34).

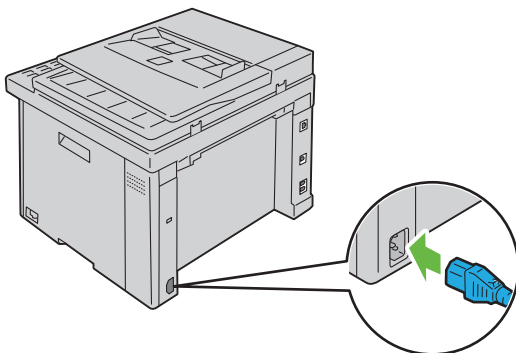

- 2 Collegare l'altra estremità del cavo alla sorgente di alimentazione.
- 3 Accendere la stampante.

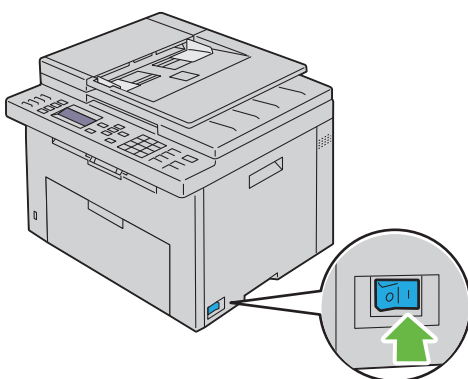

- 4 Seguire le istruzioni visualizzate sullo schermo nel pannello operatore per configurare le impostazioni iniziali della stampante.

## Collegamento della linea telefonica

**NOTA:** non collegare la stampante direttamente a una linea DSL. Tale operazione potrebbe causare danni alla stampante. Per utilizzare una linea DSL, è necessario un filtro DSL appropriato. Per il filtro DSL, contattare il proprio provider di servizi.

- 1 Collegare un'estremità del cavo telefonico al connettore e l'altro a una presa a muro attiva.

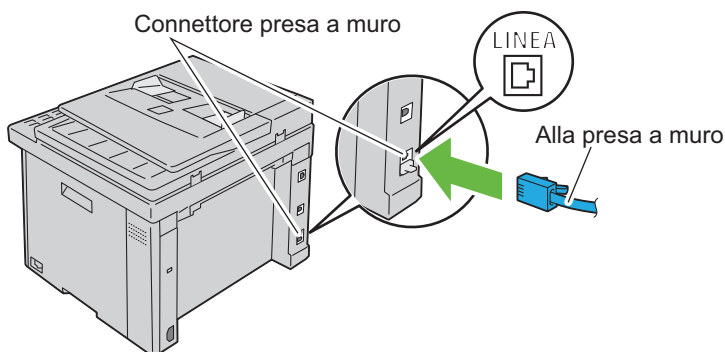

- 2 Rimuovere la spina blu dal connettore del telefono.

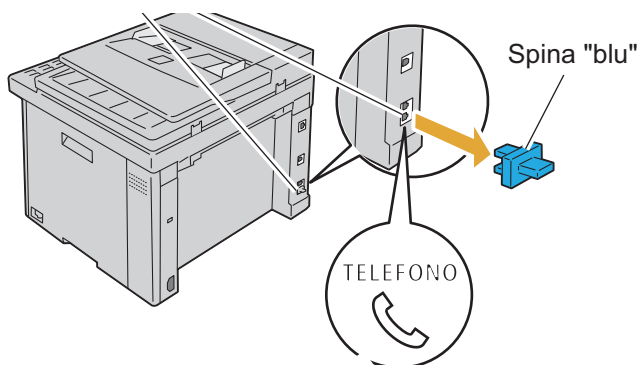

- 3** Per collegare un telefono e/o una segreteria telefonica alla stampante, collegare il cavo del telefono o della segreteria telefonica al connettore del telefono (☎<sup>PHONE</sup>).

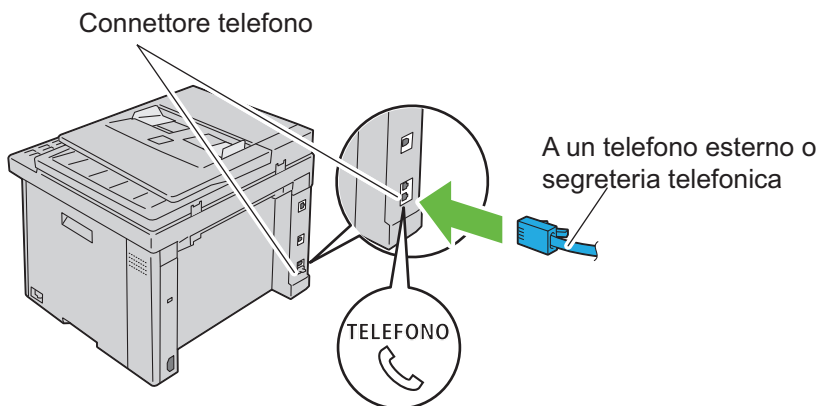

Se nel paese in cui si utilizza il dispositivo la comunicazione telefonica è di tipo seriale (ad esempio Germania, Svezia, Danimarca, Austria, Belgio, Italia, Francia e Svizzera) e si dispone di un terminatore giallo, inserirlo nel connettore del telefono (☎<sup>PHONE</sup>).

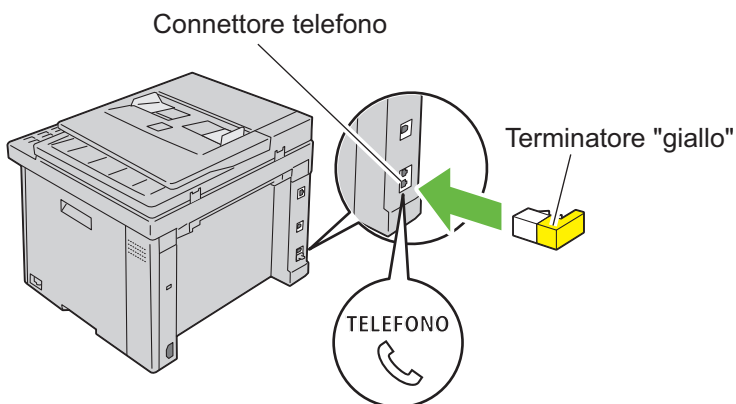



# Impostazione dell'indirizzo IP

## Configurazione delle impostazioni iniziali sul pannello operatore

Quando si accende la stampante per la prima volta, è necessario impostare la lingua, il paese, la data e l'ora.

Quando si accende la stampante, sul pannello operatore viene visualizzata una procedura guidata. Attuare la procedura seguente per configurare le impostazioni iniziali.



**NOTA:** se non si avvia la configurazione delle impostazioni iniziali, sul pannello operatore sarà visualizzato **Pronto** entro tre minuti. Successivamente, è possibile specificare la seguente configurazione iniziale abilitando la Guida rapida all'accensione sul pannello operatore oppure Dell™ Printer Configuration Web Tool, se necessario. Per ulteriori informazioni sul pannello operatore, vedere "Informazioni sui menu della stampante" a pagina 385. Per ulteriori informazioni su Dell Printer Configuration Web Tool, vedere "Dell Printer Configuration Web Tool" a pagina 127.

- 1 Assicurarsi che **Selezionare lingua** sia evidenziata, quindi selezionare la lingua che si desidera utilizzare nel pannello dal seguente elenco a discesa e premere il pulsante ✓.

---

English

---

Français

---

Italiano

---

Deutsch

---

Español

---

Dansk

---

Nederlands

---

Norsk

---

Svenska

---

- 2 Premere il pulsante ✓ per iniziare l'impostazione del paese.
- 3 Assicurarsi che Selezionare paese sia evidenziata. Selezionare il paese dall'elenco a discesa, quindi premere il pulsante ✓.
- 4 Assicurarsi che Selezionare fuso orario sia evidenziata. Selezionare il fuso orario appropriato dal seguente elenco a discesa, quindi premere il pulsante ✓.

---

UTC -12:00

---

UTC -11:00

---

UTC -10:00

---

UTC -09:00

---

UTC -08:00

---

UTC -07:00

---

UTC -06:00

---

UTC -05:00

---

UTC -04:00

---

UTC -03:30

---

UTC -03:00

---

UTC -02:00

---

UTC -01:00

---

UTC 00:00

---

UTC +01:00

---

UTC +02:00

---

UTC +03:00

---

UTC +03:30

---

UTC +04:00

---

UTC +04:30

---

UTC +05:00











---

UTC +05:30

---

UTC +05:45

UTC +06:00
UTC +06:30
UTC +07:00
UTC +08:00
UTC +09:00
UTC +09:30
UTC +10:00
UTC +11:00
UTC +12:00
UTC +13:00

- 5 Premere il pulsante  fino a evidenziare **Immettere la data**. Specificare la password corrente e premere il pulsante .
- 6 Premere il pulsante  fino a evidenziare **Immettere l'ora**. Specificare l'ora corrente e premere il pulsante .
- 7 Premere il pulsante  per **Config. fax**.  
Se si desidera saltare la configurazione del fax, premere il pulsante  (**Avvia**), quindi riavviare la stampante.
- 8 Premere il pulsante  fino a evidenziare **Immettere il numero fax**. Immettere il proprio numero di fax, quindi premere il pulsante .
- 9 Premere il pulsante  fino a evidenziare **Immettere il nome**. Immettere un nome, quindi premere il pulsante .
- 10 Premere il pulsante , quindi riavviare la stampante.

## Assegnazione di un indirizzo IP (per la modalità IPv4)

 **NOTA:** quando si assegna l'indirizzo IP manualmente in **modalità IPv6**, utilizzare **Dell Printer Configuration Web Tool**. Per aprire **Dell Printer Configuration Web Tool**, utilizzare l'indirizzo locale di collegamento. Per controllare un indirizzo locale di collegamento, vedere "Stampa e controllo della pagina delle impostazioni della stampante" a pagina 57.

Un indirizzo IP è un numero univoco formato da quattro sezioni delimitate da un punto che può includere fino a tre cifre in ciascuna sezione, come ad esempio 111.222.33.44.

Assegnare un indirizzo IP già in uso può generare problemi di prestazioni di rete.













 **NOTA:** l'assegnazione di un indirizzo IP è considerata una funzione avanzata e di norma viene eseguita da un amministratore di sistema.

 **NOTA:** a seconda della classe dell'indirizzo, l'intervallo dell'indirizzo IP assegnato può essere differente. Ad esempio, per la classe A sarà assegnato un indirizzo compreso nell'intervallo tra 0.0.0.0 e 127.255.255.255. Per l'assegnazione degli indirizzi IP rivolgersi all'amministratore di sistema.

Gli indirizzi IP possono essere assegnati con il pannello operatore o mediante il programma strumenti.

## Pannello operatore

Per maggiori informazioni sull'utilizzo del pannello operatore, si veda "Pannello operatore" a pagina 235.

- 1 Accendere la stampante.  
Assicurarsi che sul pannello LCD sia visualizzato il messaggio Pronto.
- 2 Premere il pulsante  (Menu).
- 3 Premere il pulsante  fino a visualizzare Sistema, quindi premere il pulsante .
- 4 Premere il  pulsante fino a evidenziare Menu Ammin., quindi premere il pulsante .
- 5 Premere il pulsante  fino a evidenziare Rete, quindi premere il pulsante .
- 6 Premere il pulsante  fino a evidenziare TCP/IP, quindi premere il pulsante .
- 7 Premere il pulsante  fino a evidenziare IPv4, quindi premere il pulsante .
- 8 Assicurarsi che Ottieni ind. IP sia evidenziata, quindi premere il pulsante .
- 9 Accertarsi che Pannello sia evidenziata, quindi premere il pulsante .



- 10** Assicurarsi che `Ottieni ind.IP` sia evidenziata.
- 11** Premere il pulsante **✓** fino a evidenziare `Indirizzo IP`, quindi premere il pulsante **✓**.  
Il cursore sarà posizionato sulle prime tre cifre dell'indirizzo IP.
- 12** Immettere il valore dell'indirizzo IP utilizzando la tastierina numerica.
- 13** Premere il pulsante **>**.  
Vengono evidenziate le successive tre cifre.
- 14** Ripetere i passi 12 e 13 per immettere tutte le cifre dell'indirizzo IP, quindi premere il pulsante **✓**.
- 15** Assicurarsi che `Ottieni ind.IP` sia evidenziata.
- 16** Premere il pulsante **✓** fino a evidenziare `Mask di sottorete`, quindi premere il pulsante **✓**.  
Il cursore sarà posizionato sulle prime tre cifre della maschera sottorete.
- 17** Immettere il valore della maschera sottorete utilizzando la tastierina numerica.
- 18** Premere il pulsante **>**.  
Vengono evidenziate le successive tre cifre.
- 19** Ripetere i passi 17 e 18 per impostare la maschera di sottorete, quindi premere il pulsante **✓**.
- 20** Premere il pulsante **✓** e assicurarsi che `Mask di sottorete` sia evidenziata.
- 21** Premere il pulsante **✓** fino a evidenziare `Indirizzo Gateway`, quindi premere il pulsante **✓**.  
Il cursore sarà posizionato sulle prime tre cifre dell'indirizzo gateway.
- 22** Immettere il valore dell'indirizzo gateway utilizzando la tastierina numerica.
- 23** Premere il pulsante **>**.  
Vengono evidenziate le successive tre cifre.
- 24** Ripetere i passi 22 e 23 per impostare l'indirizzo gateway, quindi premere il pulsante **✓**.
- 25** Spegner e riaccendere la stampante.

## Il programma Strumenti

 **NOTA:** quando si utilizza la Modalità IPv6 per la stampa in rete non è possibile utilizzare il programma Strumenti per assegnare un indirizzo IP.

- 1 Scegliere **Start** → **Tutti i programmi** → **Stampanti Dell** → **Dell 1355 Multifunction Color Printer** → **Strumenti**.

 **NOTA:** se nel computer sono installati più driver di stampa, si apre la finestra di dialogo **Seleziona stampante**. In tal caso, fare clic sul nome della stampante **Dell 1355 Multifunction Color Printer** elencato in Nome stampante, quindi scegliere OK.

Viene aperto il programma **Strumenti**.

- 2 Selezionare la scheda **Manutenzione stampante**.
- 3 Selezionare **Impostazioni TCP/IP** dall'elenco a sinistra della pagina.  
Viene visualizzata la pagina **Impostazioni TCP/IP**.
- 4 Selezionare la modalità da **Modalità Indirizzo IP**, quindi immettere i valori in **Indirizzo IP**, **Mask di sottorete** e **Indirizzo Gateway**.
- 5 Premere il pulsante **Applica Nuove Impostazioni** per rendere effettive le impostazioni.

L'indirizzo IP viene assegnato alla stampante. Per verificare la correttezza dell'impostazione, aprire il browser su uno qualsiasi dei computer connessi alla rete e immettere l'indirizzo IP nella barra degli indirizzi del browser. Se l'indirizzo IP è stato impostato correttamente, il browser visualizza la pagina Dell Printer Configuration Web Tool.

È inoltre possibile assegnare l'indirizzo IP alla stampante quando si installano i driver della stampante con il programma di installazione. Quando si usa la funzione **Installazione di rete** e **Ottieni ind. IP** è impostato su **AutoIP** sul menu del pannello operatore, è possibile impostare l'indirizzo IP da 0.0.0.0 all'indirizzo IP desiderato sulla schermata di selezione stampante.

## Verifica delle impostazioni IP

- 1 Stampare la pagina **Impostazioni stampante**.  
Vedere "Stampa e controllo della pagina delle impostazioni della stampante" a pagina 57.

- 2 Controllare nella sezione **TCP/IP** della pagina delle impostazioni della stampante che l'indirizzo IP, la maschera sottorete e il gateway siano corretti.







Per verificare se la stampante è attiva in rete, eseguire sul computer il comando ping.

- 1 Fare clic su **Start** e selezionare **Esegui**.
- 2 Digitare cmd, quindi premere **OK**.  
Viene visualizzata una finestra nera.
- 3 Digitare ping xx . xx . xx . xx (dove xx . xx . xx . xx è l'indirizzo IP della stampante).
- 4 Una risposta proveniente da tale indirizzo IP indica che la stampante è attiva in rete.

## Stampa e controllo della pagina delle impostazioni della stampante

Stampare la pagina delle impostazioni della stampante e verificare l'indirizzo IP della stampante.

### Pannello operatore

- 1 Premere il pulsante  (Menu).
  - 2 Premere il pulsante  fino a visualizzare **Sistema**, quindi premere il pulsante .
  - 3 Premere il pulsante  fino a evidenziare **Rapporto/elenco**, quindi premere il pulsante .
  - 4 Accertarsi che venga visualizzata la voce **Impostazioni di sistema**, quindi premere il pulsante .
- La pagina delle impostazioni di sistema viene stampata.
- 5 Verificare l'indirizzo IP riportato accanto alla voce **Indirizzo IP** nella sezione **Rete collegata** della pagina delle impostazioni della stampante. Se l'indirizzo IP è 0 . 0 . 0 . 0, attendere alcuni minuti per la risoluzione automatica dell'indirizzo IP, quindi stampare nuovamente la pagina delle

impostazioni di sistema. Se l'indirizzo IP non viene risolto automaticamente vedere "Assegnazione di un indirizzo IP (per la modalità IPv4)" a pagina 53.

## Il programma Strumenti

### **NOTA:**

- 1 Scegliere **Start** → **Tutti i programmi** → **Stampanti Dell** → **Dell 1355 Multifunction Color Printer** → **Strumenti**.

 **NOTA:** se nel computer sono installati più driver di stampa, si apre la finestra di dialogo **Seleziona stampante**. In tal caso, fare clic sul nome della stampante **Dell 1355 Multifunction Color Printer** elencato in **Nome stampante**, quindi scegliere **OK**.



Viene aperto il programma **Strumenti**.

- 2 Fare clic sulla scheda **Rapporto Impostazioni Stampante**.
- 3 Selezionare **Rapporti** dall'elenco a sinistra della pagina.  
Si apre la pagina **Rapporti**.
- 4 Fare clic sul pulsante **Impostazioni Stampante**.

Viene stampata la pagina **Impostazioni Stampante**.

Se l'indirizzo IP visualizzato è 0 . 0 . 0 . 0 (il valore predefinito di fabbrica) oppure 169 . 254 . xx . xx, non è stato assegnato un indirizzo IP. Per assegnare un indirizzo IP alla stampante, vedere "Assegnazione di un indirizzo IP (per la modalità IPv4)" a pagina 53.

## Caricamento della carta

-  **NOTA:** per evitare inceppamenti della carta, non rimuovere l'inseritore primario durante la stampa.
-  **NOTA:** utilizzare supporti di stampa solo per stampa laser. Non utilizzare carta per stampa a getto di inchiostro con questa stampante.
-  **NOTA:** per stampa su buste, vedere "Caricamento dei supporti di stampa" a pagina 213.

## Caricamento dei Supporti di stampa nell'alimentatore multifunzione (MPF)

- 1 Aprire il pannello frontale estraendo il foglio delle istruzioni.

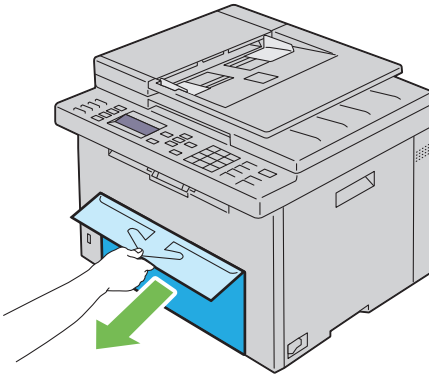

- 2 Estrarre l'inseritore primario (PSI).

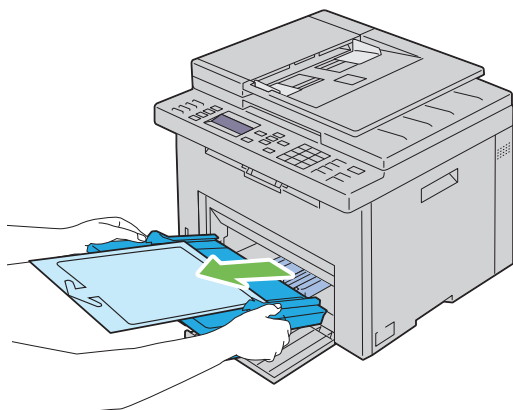

- 3 Rimuovere il foglio delle istruzioni attaccato al PSI con il nastro adesivo.

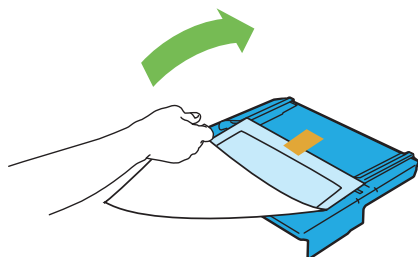

 **NOTA:** prima di utilizzare l'inseritore primario (PSI), leggere il foglio delle istruzioni.

- 4 Estrarre la guida per la lunghezza finché non si arresta.

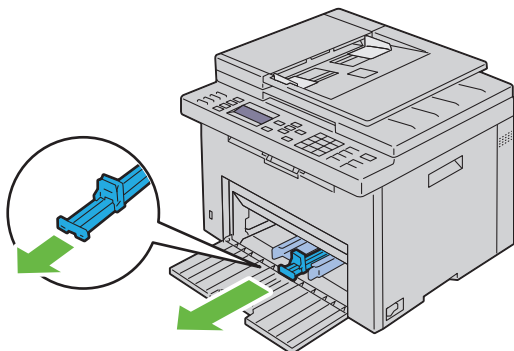

**5** Estrarre l'estensione dell'MPF finché non si arresta.

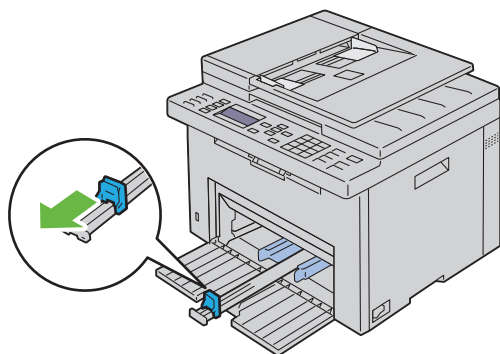

**6** Allargare al massimo le guide della larghezza della carta.

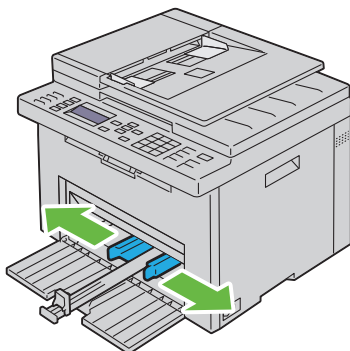

- 7 Prima di caricare il supporto di stampa, flettere i fogli avanti e indietro, quindi sventagliarli. Allineare i bordi della risma su una superficie piana.

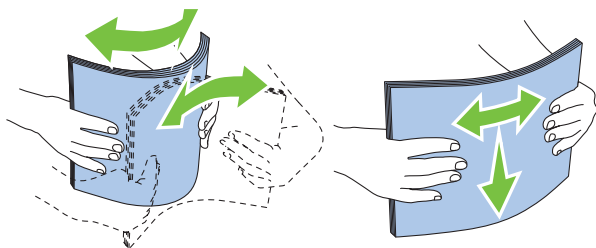

- 8 Caricare i supporti di stampa nell'alimentatore multifunzione (MPF) inserendoli dal bordo superiore e con il lato di stampa consigliato rivolto verso l'alto.



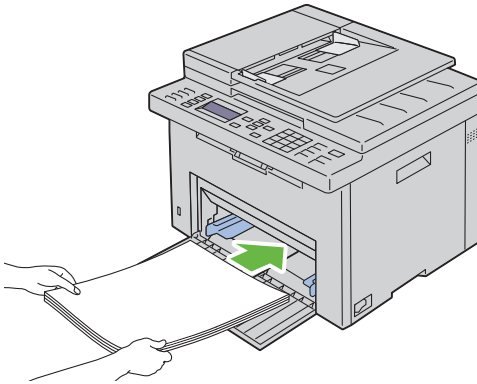

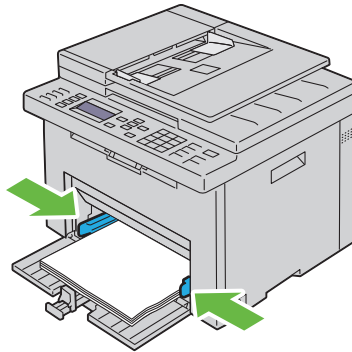

- 9** Regolare le guide della larghezza e della lunghezza fino ad appoggiarle leggermente ai margini della pila di supporti di stampa.

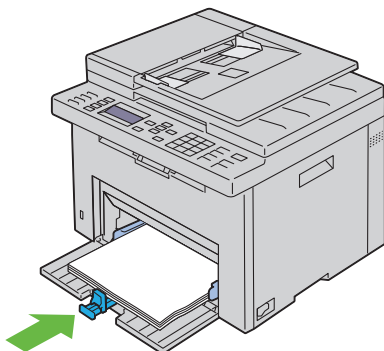

- 10** Far scivolare la guida della lunghezza verso la stampante fino a che non tocca i supporti di stampa.



 **NOTA:** in base alle dimensioni dei supporti di stampa, far scivolare l'estensione dell'MPF all'indietro fino a quando non si arresta, quindi esercitare pressione sulla guida della lunghezza e farla scivolare fino a quando non tocca i supporti di stampa.

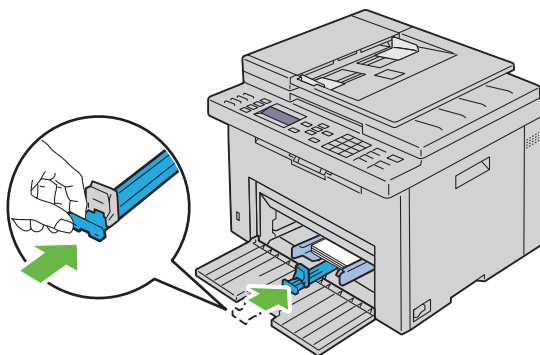

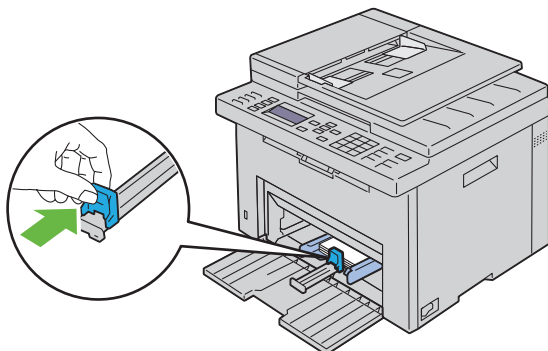

- 11** Inserire il PSI nella stampante e poi allinearla ai segni tracciati sul vassoio della carta.

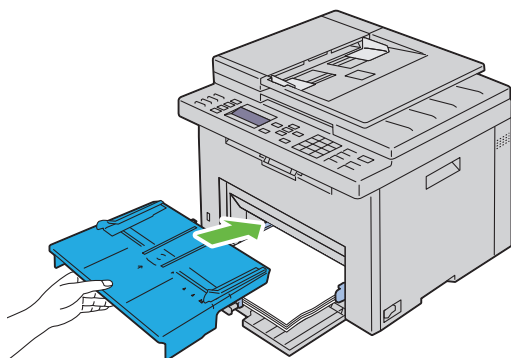

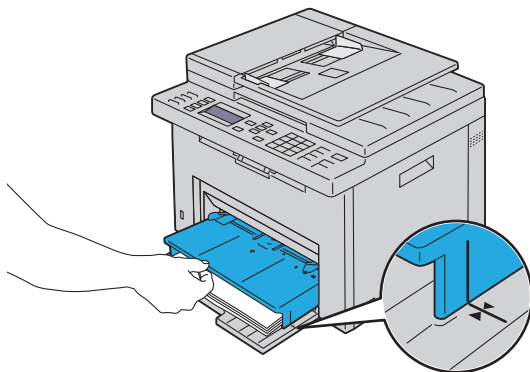

- 12 Selezionare il tipo di carta nel driver della stampante se il supporto di stampa caricato non è carta standard. Se nell'alimentatore multifunzione è caricato un supporto di formato personalizzato è necessario specificare le impostazioni relative tramite il driver della stampante.

## Caricamento dei Supporti di stampa nell'inseritore primario (PSI)

- 1 Aprire il coperchio anteriore.

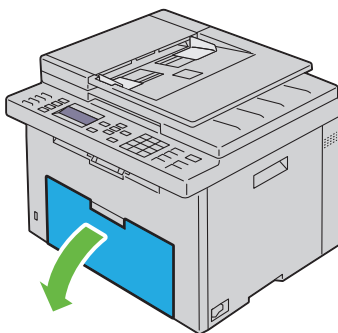

- 2 Far scorrere il PSI in avanti e poi allinearlo ai segni tracciati sul vassoio della carta.

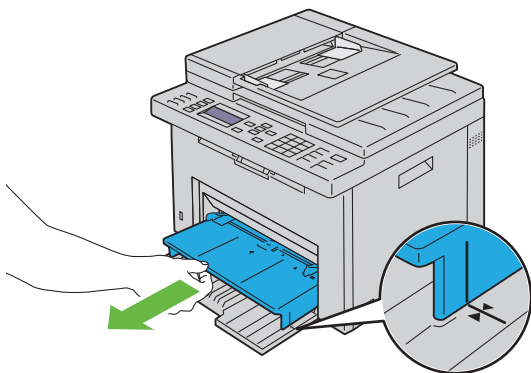

- 3** Prima di caricare il supporto di stampa, flettere i fogli avanti e indietro, quindi sventagliarli. Allineare i bordi della risma su una superficie piana.

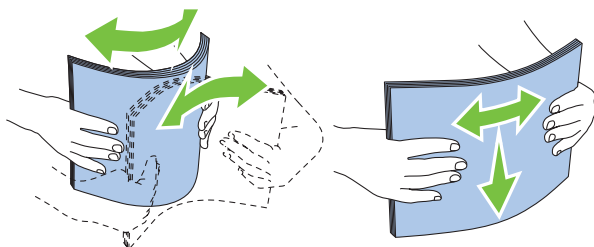

- 4** Caricare i supporti di stampa nel PSI con il bordo superiore in avanti e il lato di stampa consigliato rivolto verso l'alto.

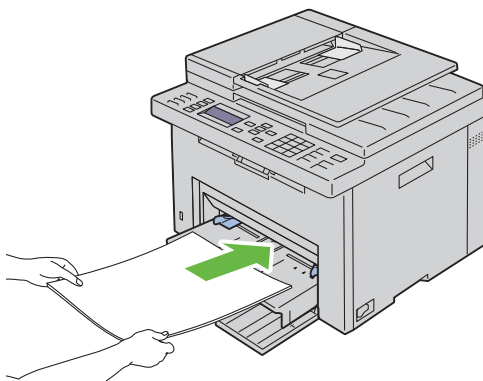

- 5 Regolare le guide della larghezza fino ad appoggiarle leggermente contro i margini della pila di supporti di stampa.

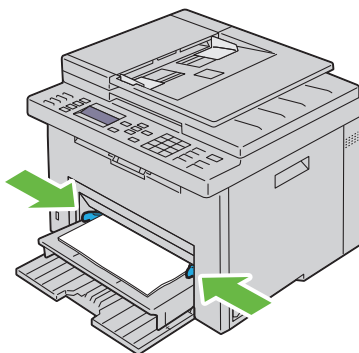







- 6 Selezionare il tipo di carta nel driver della stampante se il supporto di stampa caricato non è carta standard. Se nel PSI è caricato un supporto di formato personalizzato è necessario specificare le impostazioni relative tramite il driver della stampante.

# Installazione dei driver della stampante su computer che operano sotto Windows

## Individuare lo stato di preinstallazione del driver della stampante (per Installazione con connessione di rete)

Prima di installare il driver della stampante sul computer, stampare la pagina di impostazioni di sistema per controllare l'indirizzo IP della stampante.

### Pannello operatore

- 1 Premere il pulsante  (Menu).
- 2 Premere il pulsante  fino a visualizzare Sistema, quindi premere il pulsante .
- 3 Premere il pulsante  fino a evidenziare Rapporto/elenco, quindi premere il pulsante .
- 4 Accertarsi che venga visualizzata la voce Impostazioni di sistema, quindi premere il pulsante .

La pagina delle impostazioni di sistema viene stampata.

- 5 Individuare l'indirizzo IP sotto la sezione Rete collegata/Rete senza fili nella pagina Impostazioni stampante.

Se l'indirizzo IP è 0 . 0 . 0 . 0, attendere alcuni minuti per la risoluzione automatica dell'indirizzo IP, quindi stampare nuovamente la pagina delle impostazioni di sistema.

Se l'indirizzo IP non viene risolto automaticamente vedere "Assegnazione di un indirizzo IP (per la modalità IPv4)" a pagina 53.

## Il programma Strumenti

- 1 Scegliere **Start**→ **Tutti i programmi**→ **Stampanti Dell**→ **Dell 1355 Multifunction Color Printer**→ **Strumenti**.



**NOTA:** se sul computer sono installati diversi driver della stampante, viene visualizzata la finestra **Selezione stampante**. In tal caso, fare clic sul nome della stampante **Dell 1355cnw Color MFP** elencato in **Nome stampante**.

Viene aperto il programma **Strumenti**.

- 2 Selezionare **Impostazioni TCP/IP** dall'elenco a sinistra della pagina.  
Viene visualizzata la pagina **Impostazioni TCP/IP**.

Se l'indirizzo IP visualizzato è 0 . 0 . 0 . 0 (il valore predefinito di fabbrica) oppure 169 . 254 . xx . xx, non è stato assegnato un indirizzo IP. Per assegnarne uno alla stampante, vedere "Assegnazione di un indirizzo IP (per la modalità IPv4)" a pagina 53.

## Disabilitare il firewall prima di installare la stampante



**NOTA:** per Windows XP, deve essere installato il Service Pack 2 o 3.

Nel caso in cui sia in uso uno dei sistemi operativi seguenti, prima di installare il software per la stampante Dell è necessario disabilitare il firewall.

- Windows 7
- Windows Vista
- Windows Server 2008 R2
- Windows Server 2008
- Windows XP

- 1 Scegliere **Start**→ **Guida e supporto**.



**NOTA:** per Windows Server 2008 R2 e Windows 7, se si utilizza la **Guida Online**, passare alla **Guida offline** dalla finestra **Guida e supporto tecnico di Windows**.

- 2 Nella casella **Cerca**, digitare `firewall` quindi premere **Invio**.

Nell'elenco visualizzato fare clic su **Attiva/Disattiva Windows Firewall** e seguire le istruzioni visualizzate sul display.

Abilitare il firewall una volta completata l'installazione del software per la stampante Dell.



## Inserire il CD Driver e programmi di utilità

- 1 Inserire il CD *Driver e programmi di utilità* nel computer per lanciare Navigatore configurazione semplice.



**NOTA:** se il CD non si avvia automaticamente, fare clic su **Start** → **Tutti i programmi** (per Windows Vista e Windows 7) → **Accessori** (per Windows Vista e Windows 7) → **Esegui** e digitare `D:\setup_assist.exe` (in cui D è la lettera assegnata al lettore CD), quindi fare clic su **OK**.

## Configurazione del collegamento diretto

### Per installare driver della stampante host-based

- 1 Fare clic su **Installazione del software**.
- 2 Selezionare **Installazione personalizzata** e fare clic su **Avanti**.
- 3 Seguire le istruzioni su schermo per collegare il computer e la stampante con un cavo USB e accedere la stampante.

Viene avviata l'installazione Plug and Play e il software di installazione avanza automaticamente alla pagina successiva.



**NOTA:** se il software di installazione non procede automaticamente alla pagina successiva, fare clic su **Installa**.

- 4 Fare clic su **Fine** per uscire dall'installazione guidata quando appare la schermata **Congratulazioni!** Se necessario fare clic su **Stampa pagina di prova** per stampare una pagina di prova.

### Stampa USB

Una stampante personale è una stampante collegata al computer o un server di stampa con un cavo USB. Se la stampante è collegata in rete e non al computer, vedere "Configurazione della connessione di rete" a pagina 74.

### Installazione del driver della stampante XML Paper Specification (XPS)



**NOTA:** scaricare e installare il driver XPS per la stampante dal sito [support.dell.com/support](http://support.dell.com/support).



**NOTA:** il driver XPS è supportato dai seguenti sistemi operativi: Windows 7, Windows 7 64-bit Edition, Windows Vista, Windows Vista 64-bit Edition, Windows Server 2008 R2, Windows Server 2008 e Windows Server 2008 64-bit Edition.

## Windows Vista o Windows Vista 64-bit Edition

- 1 Estrarre il file zip scaricato nella posizione desiderata.
- 2 Scegliere **Start** → **Pannello di controllo** → **Hardware e suoni** → **Stampanti**.
- 3 Scegliere **Aggiungi stampante**.
- 4 Scegliere **Aggiungi stampante locale**.
- 5 Selezionare la porta collegata a questo prodotto e fare clic su **Avanti**.
- 6 Fare clic su **Disco driver** per visualizzare la finestra di dialogo **Installa da disco**.
- 7 Fare clic su **Sfoglia** e selezionare la cartella estratta al passo 1.
- 8 Fare clic su **OK**.
- 9 Selezionare il nome della stampante e fare clic su **Avanti**.
- 10 Per modificare il nome della stampante, inserire il nome della suddetta nella casella **Nome stampante**. Per usare questa stampante come predefinita, selezionare la casella di controllo visualizzata in **Nome stampante**. Fare clic su **Avanti**.

L'installazione viene avviata.

Se viene visualizzata la finestra di dialogo **Controllo dell'account utente**, fare clic su **Continua**.



**NOTA:** se l'utente è un amministratore del computer, fare clic su **Continua**, altrimenti contattare l'amministratore per continuare con l'azione desiderata.

- 11 Quando l'installazione del driver è completata, fare clic su **Stampa pagina di prova** per stampare una pagina di prova.
- 12 Fare clic su **Fine**.

## Windows Server 2008 o Windows Server 2008 64-bit Edition



**NOTA:** l'utente deve accedere come amministratore.

- 1 Estrarre il file zip scaricato nella posizione desiderata.
- 2 Scegliere **Start** → **Pannello di controllo** → **Hardware e suoni** → **Stampanti**.
- 3 Scegliere **Aggiungi stampante**.
- 4 Scegliere **Aggiungi stampante locale**.
- 5 Selezionare la porta collegata a questo prodotto e fare clic su **Avanti**.

- 6 Fare clic su **Disco driver** per visualizzare la finestra di dialogo **Installa da disco**.
- 7 Fare clic su **Sfoglia** e selezionare la cartella estratta al passo 1.
- 8 Fare clic su **OK**.
- 9 Selezionare il nome della stampante e fare clic su **Avanti**.
- 10 Per modificare il nome della stampante, inserire il nome della suddetta nella casella **Nome stampante**.  
Per usare questa stampante come predefinita, selezionare la casella di controllo visualizzata in **Nome stampante**. Fare clic su **Avanti**.  
L'installazione viene avviata.
- 11 Se la stampante non deve essere condivisa, selezionare **Non condividere questa stampante**. Se la stampante deve essere condivisa, selezionare **Condividi la stampante per consentire agli altri utenti della rete locale di trovarla e utilizzarla**. Fare clic su **Avanti**.
- 12 Quando l'installazione del driver è completata, fare clic su **Stampa pagina di prova** per stampare una pagina di prova.
- 13 Fare clic su **Fine**.

### **Windows 7, Windows 7 64-bit Edition o Windows Server 2008 R2**

- 1 Estrarre il file zip scaricato nella posizione desiderata.
- 2 Scegliere **Start** → **Dispositivi e stampanti**.
- 3 Scegliere **Aggiungi stampante**.
- 4 Se si utilizza Windows Server 2008 R2, fare clic su **Aggiungi una stampante locale o di rete come amministratore**.  
Se viene visualizzata la finestra di dialogo **Controllo dell'account utente**, fare clic su **Sì**.  
 **NOTA:** se l'utente è amministratore del computer, fare clic su **Sì**, altrimenti contattare l'amministratore per continuare con l'azione desiderata.
- 5 Scegliere **Aggiungi stampante locale**.
- 6 Selezionare la porta collegata a questo prodotto e fare clic su **Avanti**.
- 7 Fare clic su **Disco driver** per visualizzare la finestra di dialogo **Installa da disco**.

- 8 Fare clic su **Sfoggia** e selezionare la cartella estratta al passo 1.
- 9 Fare clic su **OK**.
- 10 Selezionare il nome della stampante e fare clic su **Avanti**.
- 11 Per modificare il nome della stampante, inserire il nome della suddetta nella casella Nome stampante e fare clic su **Avanti**.  
L'installazione viene avviata.
- 12 Se la stampante non deve essere condivisa, selezionare **Non condividere questa stampante**. Se la stampante deve essere condivisa, selezionare **Condividi la stampante per consentire agli altri utenti della rete locale di trovarla e utilizzarla**. Fare clic su **Avanti**.
- 13 Quando l'installazione del driver è completata, fare clic su **Stampa pagina di prova** per stampare una pagina di prova. Per usare questa stampante come predefinita, selezionare la casella di controllo visualizzata in **Nome stampante**.
- 14 Fare clic su **Fine**.

## Configurazione della connessione di rete

### Configurazione della stampante di rete su una rete locale

#### Per installare driver della stampante host-based

- 1 Fare clic su **Installazione del software**.
- 2 Selezionare **Installazione di rete** e quindi **Avanti**.
- 3 Selezionare **Installazione Locale** e quindi **Avanti**.
- 4 Selezionare la stampante che si desidera installare dall'elenco delle stampanti, quindi fare clic su **Avanti**. Se la stampante target non è visualizzata nell'elenco fare clic su **Aggiorna** per aggiornare l'elenco oppure su **Aggiungi Stampante** per aggiungere manualmente una stampante all'elenco. A questo punto, è possibile specificare l'indirizzo IP e il nome della porta.

Se si desidera installare la stampante selezionata sul computer server, selezionare **Impostazione della stampante nel server**.

 **NOTA:** quando si utilizza AutoIP, nel programma di installazione viene visualizzato 0.0.0.0. Prima di poter continuare, è necessario inserire un indirizzo IP valido.

 **NOTA:** se si utilizza uno dei seguenti sistemi operativi, viene visualizzato un Avviso protezione Windows.

- Windows Vista
- Windows Vista 64-bit Edition
- Windows Server 2008
- Windows Server 2008 64-bit Edition
- Windows Server 2008 R2 64-bit Edition
- Windows 7
- Windows 7 64-bit Edition

Per proseguire nell'installazione del driver della stampante host-based, fare clic su **Sblocca** o su **Consenti accesso** (per Windows Server 2008 R2 e Windows 7).

- 5 Specificare le impostazioni della stampante, quindi fare clic su **Avanti**.
  - a Inserire il nome della stampante.
  - b Se si desidera consentire ad altri utenti della rete di accedere alla stampante, selezionare **Usa questa stampante con altri utenti sulla rete**, quindi inserire un nome di condivisione che gli utenti possano identificare.
  - c Se si desidera impostare una stampante come predefinita, selezionare la casella di controllo **Impostazioni Predefinite della Stampante**.
- 6 Selezionare il software e la documentazione che si vuole installare, quindi fare clic su **Avanti**. È possibile specificare le cartelle per l'installazione del software Dell e relativa documentazione. Per modificare le cartelle, fare clic su **Sfoggia**.
- 7 Fare clic su **Fine** per uscire dall'installazione guidata quando appare la schermata **Congratulazioni!** Se necessario fare clic su **Stampa pagina di prova** per stampare una pagina di prova.

### **Installazione del driver della stampante XML Paper Specification (XPS)**

 **NOTA:** scaricare e installare il driver XPS per la stampante dal sito [support.dell.com/support](http://support.dell.com/support).

 **NOTA:** il driver XPS è supportato dai seguenti sistemi operativi: Windows 7, Windows 7 64-bit Edition, Windows Vista, Windows Vista 64-bit Edition, Windows Server 2008 R2, Windows Server 2008, e Windows Server 2008 64-bit Edition.

## Windows Vista o Windows Vista 64-bit Edition

- 1 Estrarre il file zip scaricato nella posizione desiderata.
- 2 Scegliere **Start**→ **Pannello di controllo**→ **Hardware e suoni**→ **Stampanti**.
- 3 Scegliere **Aggiungi stampante**.
- 4 Fare clic su **Aggiungi stampante di rete, wireless o Bluetooth**.
- 5 Selezionare la stampante o fare clic su **La stampante desiderata non è nell'elenco**.
- 6 Selezionare **Aggiungi una stampante utilizzando un nome host o un indirizzo TCP/IP** e fare clic su **Avanti**.
- 7 Selezionare **Dispositivo TCP/IP** per **Tipo dispositivo** e immettere l'indirizzo IP per **Nome host o indirizzo IP**. Fare clic su **Avanti**.

Se viene visualizzata la finestra di dialogo **Continua Controllo dell'account utente**, fare clic su **Continua**.

 **NOTA:** se l'utente è un amministratore del computer, fare clic su **Continua**, altrimenti contattare l'amministratore per continuare con l'azione desiderata.

- 8 Fare clic su **Disco driver** per visualizzare la finestra di dialogo **Installa da disco**.
- 9 Fare clic su **Sfoggia** e selezionare la cartella estratta al passo 1, quindi fare clic su **OK**.
- 10 Selezionare il nome della stampante e fare clic su **Avanti**.
- 11 Per modificare il nome della stampante, inserire il nome della suddetta nella casella **Nome stampante** e fare clic su **Avanti**.

Per usare questa stampante come predefinita, selezionare la casella di controllo visualizzata in **Nome stampante**.

L'installazione viene avviata.

Se viene visualizzata la finestra di dialogo **Controllo dell'account utente**, fare clic su **Continua**.

 **NOTA:** se l'utente è un amministratore del computer, fare clic su **Continua**, altrimenti contattare l'amministratore per continuare con l'azione desiderata.

**12** Quando l'installazione del driver è completata, fare clic su **Stampa pagina di prova** per stampare una pagina di prova.

**13** Fare clic su **Fine**.

### Windows Server 2008 o Windows Server 2008 64-bit Edition



**NOTA:** l'utente deve accedere come amministratore.

**1** Estrarre il file zip scaricato nella posizione desiderata.

**2** Scegliere **Start** → **Pannello di controllo** → **Hardware e suoni** → **Stampanti**.

**3** Scegliere **Aggiungi stampante**.

**4** Fare clic su **Aggiungi stampante di rete, wireless o Bluetooth**.

**5** Selezionare la stampante o fare clic su **La stampante desiderata non è nell'elenco**.

Dopo aver selezionato la stampante, procedere al passo 8.

Fare clic su **La stampante desiderata non è nell'elenco** e procedere al passo 6.

**6** Selezionare **Aggiungi una stampante utilizzando un nome host o un indirizzo TCP/IP** e fare clic su **Avanti**.

**7** Selezionare **Dispositivo TCP/IP in Tipo dispositivo** e immettere l'indirizzo IP per **Nome host o indirizzo IP**. Fare clic su **Avanti**.

Se viene visualizzata la finestra di dialogo **Continua Controllo dell'account utente**, fare clic su **Continua**.

**8** Fare clic su **Disco driver** per visualizzare la finestra di dialogo **Installa da disco**.

**9** Fare clic su **Sfogli** e selezionare la cartella estratta al passo 1, quindi fare clic su **OK**.

**10** Selezionare il nome della stampante e fare clic su **Avanti**.

**11** Per modificare il nome della stampante, inserire il nome della suddetta nella casella **Nome stampante** e fare clic su **Avanti**.

Per usare questa stampante come predefinita, selezionare la casella di controllo visualizzata in **Nome stampante**.

L'installazione viene avviata.

- 12 Se la stampante non deve essere condivisa, selezionare **Non condividere questa stampante**. Se la stampante deve essere condivisa, selezionare **Condividi la stampante per consentire agli altri utenti della rete locale di trovarla e utilizzarla**. Fare clic su **Avanti**.
- 13 Quando l'installazione del driver è completata, fare clic su **Stampa pagina di prova** per stampare una pagina di prova.
- 14 Fare clic su **Fine**.

#### Windows Server 2008 R2

- 1 Estrarre il file zip scaricato nella posizione desiderata.
- 2 Scegliere **Start** → **Dispositivi e stampanti**.
- 3 Scegliere **Aggiungi stampante**.
- 4 Fare clic su **Aggiungi stampante di rete, wireless o Bluetooth**.
- 5 Selezionare la stampante o fare clic su **La stampante desiderata non è nell'elenco**.



**NOTA:** dopo aver fatto clic su **La stampante desiderata non è nell'elenco**, viene visualizzata la schermata **Trova una stampante in base al nome o all'indirizzo TCP/IP**. Trovare la stampante nella schermata.

Se viene visualizzata la finestra di dialogo **Controllo dell'account utente**, fare clic su **Sì**.



**NOTA:** se l'utente è amministratore del computer, fare clic su **Sì**, altrimenti contattare l'amministratore per continuare con l'azione desiderata.

- 6 Fare clic su **Disco driver** per visualizzare la finestra di dialogo **Installa da disco**.
- 7 Fare clic su **Sfogli** e selezionare la cartella estratta al passo 1, quindi fare clic su **OK**.
- 8 Selezionare il nome della stampante e fare clic su **Avanti**.
- 9 Per modificare il nome della stampante, inserire il nome della suddetta nella casella **Nome stampante** e fare clic su **Avanti**.
- 10 Se la stampante non deve essere condivisa, selezionare **Non condividere questa stampante**. Se la stampante deve essere condivisa, selezionare **Condividi la stampante per consentire agli altri utenti della rete locale di trovarla e utilizzarla**.
- 11 Fare clic su **Avanti**.



L'installazione viene avviata.

**12** Quando l'installazione del driver è completata, fare clic su **Stampa pagina di prova** per stampare una pagina di prova. Per usare questa stampante come predefinita, selezionare la casella di controllo visualizzata in **Nome stampante**.

**13** Fare clic su **Fine**.

### Windows 7 o Windows 7 64-bit Edition

**1** Estrarre il file zip scaricato nella posizione desiderata.

**2** Scegliere **Start** → **Dispositivi e stampanti**.

**3** Scegliere **Aggiungi stampante**.

**4** Fare clic su **Aggiungi stampante di rete, wireless o Bluetooth**.

**5** Selezionare la stampante o fare clic su **La stampante desiderata non è nell'elenco**.

Dopo aver selezionato la stampante, procedere al passo 8.

Fare clic su **La stampante desiderata non è nell'elenco** e procedere al passo 6.

**6** Selezionare **Aggiungi una stampante utilizzando un nome host o un indirizzo TCP/IP** e fare clic su **Avanti**.

**7** Selezionare **Dispositivo TCP/IP** in **Tipo dispositivo** e immettere l'indirizzo IP per **Nome host o indirizzo IP**. Fare clic su **Avanti**.

Se viene visualizzata la finestra di dialogo **Controllo dell'account utente**, fare clic su **Sì**.

 **NOTA:** se l'utente è amministratore del computer, fare clic su **Sì**, altrimenti contattare l'amministratore per continuare con l'azione desiderata.

**8** Fare clic su **Disco driver** per visualizzare la finestra di dialogo **Installa da disco**.

**9** Fare clic su **Sfogli** e selezionare la cartella estratta al passo 1, quindi fare clic su **OK**.

**10** Selezionare il nome della stampante e fare clic su **Avanti**.

**11** Per modificare il nome della stampante, inserire il nome della suddetta nella casella **Nome stampante** e fare clic su **Avanti**.

L'installazione viene avviata.

**12** Quando l'installazione del driver è completata, fare clic su **Stampa pagina di prova** per stampare una pagina di prova. Per usare questa stampante come predefinita, selezionare la casella di controllo visualizzata in **Nome stampante**.

**13** Fare clic su **Fine**.

 **NOTA:** è possibile impostare **Dell Printer Configuration Web Tool** inviando un'e-mail qualora la stampante necessiti materiali o interventi d'assistenza.

Per ulteriori informazioni su **E-Mail Alert**, vedere "Segnalazione E-Mail" a pagina 130.

## **Configurazione della stampante di rete su una rete remota**

### **Prima dell'installazione**

Prima di iniziare l'installazione remota, effettuare le seguenti procedure.

#### ***Eseguire lo spooler di stampa per accettare le connessioni client***

 **NOTA:** questa procedura è necessaria per Windows XP 64-bit Edition, Windows Server 2003, Windows Server 2003 x64 Edition, Windows Vista, Windows Vista 64-bit Edition, Windows Server 2008, Windows Server 2008 64-bit Edition, Windows Server 2008 R2, Windows 7 e Windows 7 64-bit Edition.

Per Windows XP 64-bit Edition, Windows Vista, Windows Server 2003 e Windows Server 2008:

- 1** Scegliere **Start** → **Tutti i programmi** (solo per Windows Vista) → **Accessori** (solo per Windows Vista) → **Esegui**.
- 2** Digitare `gpedit.msc`, quindi fare clic su **OK**.
- 3** Fare clic su **Configurazione computer** → **Modelli amministrativi** → **Stampanti**.
- 4** Fare clic col pulsante destro su **Consenti allo spooler di stampa di accettare connessioni client** e selezionare **Proprietà**.
- 5** Nella scheda **Impostazione**, selezionare **Attivata** quindi fare clic su **OK**.
- 6** Riavviare il computer.

Per Windows Server 2008 R2 e Windows 7:

- 1** Scegliere **Start** → **Tutti i programmi** (solo per Windows 7) → **Accessori** (solo per Windows 7) → **Esegui**.

- 2 Digitare `gpedit.msc`, quindi fare clic su **OK**.
- 3 Fare clic su **Configurazione computer** → **Modelli amministrativi** → **Stampanti**.
- 4 Fare clic col pulsante destro su **Consenti allo spooler di stampa di accettare connessioni client** e selezionare **Modifica**.
- 5 Selezionare **Attivata**, quindi fare clic su **OK**.
- 6 Riavviare il computer.

### ***Condividere il file firewall e la stampante***



**NOTA:** questa procedura è necessaria per Windows XP, Windows XP 64-bit Edition, Windows Vista, Windows Vista 64-bit Edition, Windows Server 2008, Windows Server 2008 64-bit Edition, Windows Server 2008 R2, Windows 7 e Windows 7 64-bit Edition.

#### **Per Windows XP:**

- 1 Scegliere **Start** → **Pannello di controllo**.
- 2 Selezionare **Centro sicurezza PC**.
- 3 Fare clic su **Windows Firewall**.
- 4 Dalla scheda **Eccezioni** abilitare la casella **Condivisione file e stampanti** quindi fare clic su **OK**.

#### **Per Windows Vista:**

- 1 Scegliere **Start** → **Pannello di controllo**.
- 2 Selezionare **Protezione**.
- 3 Fare clic su **Windows Firewall**.
- 4 Fare clic su **Modifica impostazioni**.
- 5 Fare clic su **Continua**.
- 6 Dalla scheda **Eccezioni** abilitare la casella **Condivisione file e stampanti** quindi fare clic su **OK**.

#### **Per Windows Server 2008:**

- 1 Scegliere **Start** → **Pannello di controllo**.
- 2 Fare doppio clic su **Windows Firewall**.
- 3 Fare clic su **Modifica impostazioni**.

- 4 Dalla scheda **Eccezioni** abilitare la casella **Condivisione file e stampanti** quindi fare clic su **OK**.

Per **Windows Server 2008 R2** e **Windows 7**:

- 1 Scegliere **Start** → **Pannello di controllo**.
- 2 Selezionare **Sistema e sicurezza**.
- 3 Fare clic su **Windows Firewall**.
- 4 Fare clic su **Consenti programma o funzionalità con Windows Firewall**.
- 5 Se le caselle di controllo in **Consenti programmi e funzionalità**: sono disattivate, fare clic su **Cambia impostazioni** e quindi su **Sì**.
- 6 Selezionare la casella di controllo **Nome**. A seconda delle impostazioni la casella di controllo **Domestica/aziendale (privata)** o **Pubblica** viene selezionata automaticamente.

Se viene visualizzata la finestra di dialogo con le proprietà di **Condivisione file e stampanti**, fare clic su **OK**.

- 7 Fare clic su **OK**.

### **Avvia registrazione remota**



**NOTA:** questa procedura è richiesta per **Windows Vista**, **Windows Vista 64-bit Edition**, **Windows 7** e **Windows Server 7 64-bit Edition**.

- 1 Scegliere **Start** → **Pannello di controllo**.
- 2 Selezionare **Sistema e manutenzione (Sistema e sicurezza per Windows 7)**.
- 3 Fare clic su **Strumenti di amministrazione**.
- 4 Fare doppio clic su **Servizi**.
- 5 Fare clic su **Continua** (solo per **Windows Vista**).
- 6 Fare clic col pulsante destro del mouse su **Registro di sistema remoto** e selezionare **Avvia**.
- 7 Fare clic col pulsante destro del mouse su **Registro di sistema remoto** e selezionare **Proprietà**.
- 8 Modificare il **Tipo di avvio**: in **Automatico**, quindi fare clic su **OK**.

### ***Disabilitare controllo account utente***



**NOTA:** disabilitando il controllo dell'account utente si lascia il sistema vulnerabile a eventuali attacchi di virus.



**NOTA:** questa procedura è richiesta per Windows Vista, Windows Vista 64-bit Edition, Windows Server 2008, Windows Server 2008 64-bit Edition, Windows Server 2008 R2, Windows 7 e Windows 7 64-bit Edition.

Per Windows Vista:

- 1** Scegliere **Start** → **Pannello di controllo**.
- 2** Selezionare **Account utente**.
- 3** Fare clic su **Account utente**.
- 4** Fare clic su **Attiva o disattiva Controllo account utente**.
- 5** Fare clic su **Continua**.
- 6** Deselezionare la casella di controllo **Per proteggere il computer, utilizzare il controllo dell'account utente**.
- 7** Fare clic su **OK**.
- 8** Riavviare il computer.

Per Windows Server 2008:

- 1** Scegliere **Start** → **Pannello di controllo**.
- 2** Fare doppio clic su **Account utente**.
- 3** Fare clic su **Attiva o disattiva Controllo account utente**.
- 4** Fare clic su **Continua**.
- 5** Deselezionare la casella di controllo **Per proteggere il computer, utilizzare il controllo dell'account utente**.
- 6** Fare clic su **OK**.
- 7** Riavviare il computer.

Per Windows Server 2008 R2:

- 1** Scegliere **Start** → **Pannello di controllo**.
- 2** Selezionare **Account utente**.
- 3** Fare clic su **Account utente**.
- 4** Fare clic su **Modifica impostazioni di Controllo dell'account utente**.

- 5 Spostare il cursore di scorrimento fino in basso e fare clic su **OK**.
- 6 Premere **Sì**.
- 7 Fare clic su **OK**.
- 8 Premere **Sì**.
- 9 Riavviare il computer.

Per Windows 7:

- 1 Scegliere **Start** → **Pannello di controllo**.
- 2 Selezionare **Account utente e protezione per la famiglia**.
- 3 Fare clic su **Account utente**.
- 4 Fare clic su **Modifica impostazioni di Controllo dell'account utente**.
- 5 Spostare il cursore di scorrimento fino in basso e fare clic su **OK**.
- 6 Fare clic su **Sì** nella finestra di dialogo **Controllo dell'account utente**.
- 7 Riavviare il computer.

### ***Abilitare l'individuazione rete e la condivisione file per tutte le reti pubbliche***



**NOTA:** questa procedura è necessaria quando si utilizza Windows Vista, Windows Vista 64-bit Edition, Windows Server 2008, Windows Server 2008 64-bit Edition, Windows Server 2008 R2, Windows 7 e Windows 7 64-bit Edition per il computer server.

Per Windows 7 e Windows 7 64-bit Edition, Windows Server 2008 R2

- 1 Scegliere **Start** → **Pannello di controllo** → **Reti e Internet** → **Centro rete e condivisione** → **Modifica impostazioni di condivisione avanzate**.
- 2 Per consentire al computer di essere trovato in rete e consentire agli altri computer che ne fanno parte di condividere file e cartelle sul computer in uso, fare clic su **Avvia individuazione rete**.
- 3 Fare clic su **Salva modifiche**.
- 4 Se viene visualizzata la finestra di dialogo **Controllo dell'account utente**, fare clic su **Sì**.

Per Windows Vista, Windows Vista 64-bit Edition, Windows Server 2008, Windows Server 2008 64-bit Edition:

- 1 Scegliere **Start** → **Rete**.
- 2 Fare clic col pulsante destro del mouse su **Reti** e selezionare **Proprietà**.

Viene visualizzata la schermata **Centro connessioni di rete e condivisione**.

- 3 Fare clic sul pulsante freccia in basso accanto a **Individuazione rete**.
- 4 Per consentire al computer di essere trovato in rete e consentire agli altri computer che ne fanno parte di condividere file e cartelle sul computer in uso, fare clic su **Avvia individuazione rete**.
- 5 Fare clic su **Applica**.
- 6 Se viene visualizzata la finestra di dialogo **Controllo dell'account utente**, fare clic su **Continua**.

### ***Disabilitare la condivisione file semplice***



**NOTA:** questa procedura è necessaria per Windows XP e Windows XP 64-bit Edition.

- 1 Scegliere **Start** → **Pannello di controllo**.
- 2 Selezionare **Aspetto e temi**.
- 3 Selezionare **Opzioni cartella**.
- 4 Nella scheda **Visualizza**, deselezionare la casella di controllo **Utilizza condivisione file semplice (scelta consigliata)** quindi fare clic su **OK**.
- 5 Scegliere **Start** → **Pannello di controllo**.
- 6 Selezionare **Prestazioni e manutenzione**.
- 7 Selezionare **Strumenti di amministrazione**.
- 8 Fare doppio clic su **Criteri di protezione locali**.
- 9 Fare clic su **Criteri locali** → **Opzioni di protezione**.
- 10 Fare clic con il pulsante destro su **Accesso di rete: modello di condivisione e protezione per gli account locali** e selezionare **Proprietà**.
- 11 Accertarsi che sia selezionato **Classico: gli utenti locali effettuano l'autenticazione di se stessi**.
- 12 Fare clic su **OK**.

### ***Installazione del driver della stampante***



**NOTA:** l'installazione su Windows XP Home Edition, Windows Vista Home Basic, Windows Vista Home Premium, Windows Vista Home Basic 64-bit Edition, Windows Vista x64 Home Premium, Windows 7 Starter, Windows 7 Home Basic, Windows 7 Home Premium, Windows 7 x64 Home Basic e Windows 7 x64 Home Premium.

- 1 Inserire il CD *Driver e programmi di utilità* fornito a corredo con la stampante nel computer. Viene lanciato automaticamente il file **Navigatore configurazione semplice**.
- 2 Fare clic su **Installazione del software**.  
Viene visualizzata la schermata di **Installa il driver della stampante e il software**.
- 3 Selezionare **Installazione di rete** e quindi **Avanti**.
- 4 Selezionare **Installazione Remota**, e quindi fare clic su **Avanti**.
- 5 Inserire nome utente e password dell'Amministratore del computer client, selezionare i client o server e poi **Avanti**.



**NOTA:** se si utilizza uno dei seguenti sistemi operativi, viene visualizzato un Avviso protezione Windows.

- Windows Vista
- Windows Vista 64-bit Edition
- Windows Server 2008
- Windows Server 2008 64-bit Edition
- Windows Server 2008 R2 64-bit Edition
- Windows 7
- Windows 7 64-bit Edition

Per proseguire nell'installazione del driver della stampante host-based, fare clic su **Sblocca** o su **Consenti accesso** (per Windows Server 2008 R2 e Windows 7).

- 6 Controllare se la stampante da installare è elencata in **Seleziona stampante**, e poi fare clic su **Avanti**.



**NOTA:** se la stampante da installare non è elencata in **Seleziona stampante**, eseguire i seguenti tentativi.

- Fare clic su **Aggiorna** per aggiornare le informazioni.
- Fare clic su **Aggiungi Stampante** e poi digitare un nome di porta (una stringa alfanumerica qualsiasi) e un indirizzo IP esistente per la stampante.

- 7 Selezionare le voci necessarie in **Software e documentazione**, poi fare clic su **Installa**.
- 8 Fare clic su **Fine** per uscire dal programma.



## Configurazione delle impostazioni wireless (solo per Dell 1355cnw Multifunction Color Printer)

Questa sezione spiega come configurare le impostazioni wireless tramite Navigatore configurazione semplice.

Di seguito sono elencate le caratteristiche tecniche della funzione wireless.

Voce	Caratteristiche tecniche
Connettività.	Senza fili
Standard connettività	Conformità a IEEE 802.11b/802.11g
Larghezza di banda	2,4 GHz
Velocità di trasferimento dati	802.11g: 54, 48, 36, 24, 18, 12, 9, 6 Mbps 802.11b: 11, 5.5, 2, 1 Mbps
Protezione	WEP (64/128bit), WPA-PSK (TKIP, AES), WPA-2PSK (AES)
Certificazioni	Wifi, WPA2.0 (Personal)
Impostazione protetta Wifi (WPS)	Push-Button Configuration (PBC), Numero di identificazione personale (PIN)

È possibile selezionare uno dei seguenti metodi di configurazione delle impostazioni wireless:

---

### Installazione guidata tramite la connessione USB

Configurazione avanzata tramite	Connessione Ethernet
	Pannello operatore
	Dell Printer Configuration Web Tool
	WPS-PIN <sup>*1</sup>
	WPS-PBC <sup>*2</sup>

- 
- \*1 WPS-PIN (Wi-Fi® Protected setup-Personal Identification Number) è un metodo per autenticare e registrare i dispositivi necessari per la configurazione senza fili tramite l'inserimento di assegnazioni PIN nella stampante e nel computer. Questa impostazione, eseguita tramite il punto di accesso, è disponibile solo quando i punti di accesso del router senza fili supportano la modalità WPS.
- \*2 WPS-PBC (Wi-Fi Protected Setup-Push Button Configuration) è un metodo per autenticare e registrare i dispositivi necessari per la configurazione senza fili tramite la pressione del pulsante presente nel punto di accesso attraverso i router senza fili ed eseguendo in seguito l'impostazione WPS-PBC nel pannello operatore. Questa impostazione è disponibile solo quando il punto di accesso supporta la modalità WPS.
- 

 **NOTA:** per informazioni su come installare una rete senza fili, vedere "Uso del programma di configurazione per configurare le impostazioni wireless" a pagina 88 o "Uso di Impostazione avanzata per configurare le impostazioni wireless" a pagina 90.

## Uso del programma di configurazione per configurare le impostazioni wireless

- 1 Inserire il CD *Driver e programmi di utilità* fornito a corredo con la stampante nel computer. Viene lanciato automaticamente il file *Navigatore configurazione semplice*.



- 2 Fare clic su **Configurazione**.
- 3 Scegliere **Collega stampante**.

Viene visualizzata la schermata di selezione di tipo di connessione.

- 4 Selezionare **Connessioni senza fili**, quindi fare clic su **Avanti**.  
Viene visualizzata la finestra di selezione del metodo.
- 5 Verificare che sia selezionato il programma di **Procedura guidata**, quindi fare clic su **Avanti**.

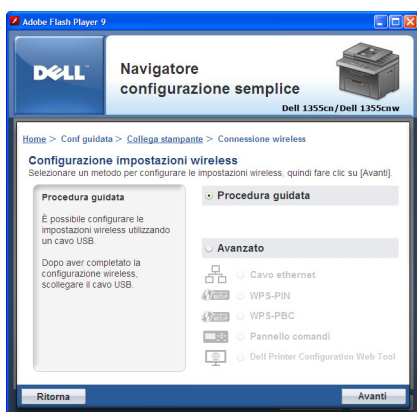

- 6 Seguire le istruzioni fino alla visualizzazione della schermata **Verifica conf.**
- 7 Verificare che non compaiano errori nel pannello operatore e fare clic su **NO**.  
Se si rilevano errori, fare clic su **SI** e seguire le istruzioni.
- 8 Premere **Avvia Installazione**.
- 9 Selezionare **Installazione Locale** e quindi **Avanti**.
- 10 Controllare se la stampante da installare è elencata in **Seleziona stampante**, quindi fare clic su **Avanti**.
- ✍ **NOTA:** se la stampante da installare non è elencata in **Seleziona stampante**, eseguire i seguenti tentativi.
  - Fare clic su **Aggiorna** per aggiornare le informazioni.
  - Fare clic su **Aggiungi Stampante** e inserire manualmente i relativi dettagli.
- 11 Selezionare le voci necessarie nella schermata **Impostazioni stampante**, poi fare clic su **Installa**.
- 12 Selezionare il software da installare, quindi fare clic su **Installa**.

Viene visualizzata la schermata **Congratulazioni!**

- 13 Fare clic su **Fine** per uscire dal programma.

La configurazione wireless è terminata.

## Uso di Impostazione avanzata per configurare le impostazioni wireless

Per utilizzare Impostazione avanzata, visualizzare la schermata Configurazione impostazioni Wireless.

### Visualizzazione della schermata Configurazione impostazioni Wireless

- 1 Inserire il CD *Driver e programmi di utilità* fornito a corredo con la stampante nel computer. Viene lanciato automaticamente il file **Navigatore configurazione semplice**.



- 2 Fare clic su **Configurazione**.
- 3 Scegliere **Collega stampante**.
- 4 Selezionare **Connessioni senza fili**, quindi fare clic su **Avanti**. Viene visualizzata la finestra di selezione del metodo.
- 5 Fare clic su **Avanzato**.

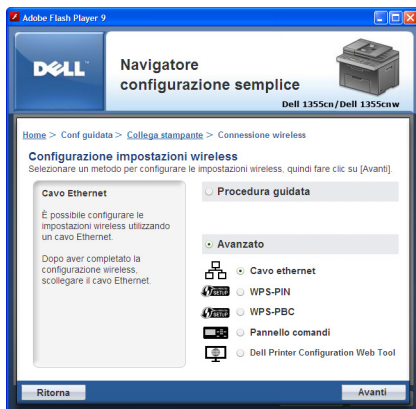

## Scegliere un metodo di collegamento fra i seguenti

- Cavo Ethernet
- WPS-PIN
- WPS-PBC
- Pannello operatore
- Dell Printer Configuration Web Tool

## Cavo Ethernet

- 1 Selezionare **Cavo Ethernet**, quindi fare clic su **Avanti**.
- 2 Seguire le istruzioni, quindi fare clic su **Avanti**.

Viene visualizzata la schermata **Strumento di configurazione avanzata**.

- 3 Selezionare la stampante da configurare in **Seleziona stampante**, quindi fare clic su **Avanti**.



**NOTA:** se la stampante da configurare non è elencata in **Seleziona stampante**, eseguire i seguenti tentativi.

- Fare clic su **Aggiorna** per aggiornare le informazioni.
  - Fare clic su **Inserire indirizzo IP** quindi immettere l'indirizzo IP della stampante.
- 4 Immettere il SSID.
  - 5 Selezionare il **Tipo di rete wireless**.

**6** Configurare le impostazioni di sicurezza, quindi fare clic su **Avanti**.  
Viene visualizzata la schermata **Impostazioni indirizzo IP**.

**7** Selezionare la **Modalità IP** secondo lo schema della rete.

Quando è selezionato **IPv4**:

*Configurare quanto segue:*

- a** Selezionare **Tipo**.
- b** Immettere quanto segue:
  - **Indirizzo IP** della stampante
  - **Mask di sottorete**
  - **Indirizzo Gateway**

Quando è selezionato **IPv6**:

*Configurare quanto segue:*

- a** Selezionare **Usa Indirizzo manuale**.
- b** Inserire l'indirizzo IP della stampante.
- c** Inserire l'indirizzo del gateway di rete.

Quando è selezionato **Doppio stack**:

Configurare **Impostazioni IPv4** e **Impostazioni IPv6**.

**8** Fare clic su **Avanti**.

**9** Verificare che siano visualizzate le impostazioni wireless e fare clic su **Applica**.

Viene visualizzata la schermata **Completa configurazione**.

**10** Fare clic su **Avanti**.

**11** Seguire le istruzioni fino alla visualizzazione della schermata **Verifica conf**, quindi fare clic su **Avanti**.

**12** Verificare che non compaiano errori nel pannello operatore e fare clic su **NO** nella schermata **Verifica conf**.



**NOTA:** se si rilevano errori, fare clic su **SI** e seguire le istruzioni.



**13** Premere **Avvia Installazione**.

**14** Selezionare **Installazione Locale** e quindi **Avanti**.

**15** Controllare se la stampante da installare è elencata in **Seleziona stampante**, quindi fare clic su **Avanti**.

 **NOTA:** se la stampante da installare non è elencata in **Seleziona stampante**, eseguire i seguenti tentativi.

- Fare clic su **Aggiorna** per aggiornare le informazioni.
- Fare clic su **Aggiungi stampante** e inserire manualmente i relativi dettagli.

**16** Configurare le voci necessarie nella schermata **Impostazioni stampante**, poi fare clic su **Avanti**.

**17** Selezionare il software da installare, quindi fare clic su **Installa**.  
Viene visualizzata la schermata **Congratulazioni!**

**18** Fare clic su **Fine** per uscire dal programma.  
La configurazione wireless è terminata.

## WPS-PIN

 **NOTA:** WPS-PIN (Wi-Fi Protected Setup-Personal Identification Number) è un metodo per autenticare e registrare i dispositivi necessari per la configurazione senza fili tramite l'inserimento di assegnazioni PIN a una stampante e computer. Questa impostazione, eseguita tramite il punto di accesso, è disponibile solo quando i punti di accesso del router senza fili supportano la modalità WPS.

- 1 Selezionare **WPS-PIN**, quindi scegliere **Avanti**.
- 2 Seguire le istruzioni fino alla visualizzazione della schermata **Verifica conf.**
- 3 Verificare che non compaiano errori nel pannello operatore e fare clic su **NO** nella schermata **Verifica conf.**

 **NOTA:** se si rilevano errori, fare clic su **SI** e seguire le istruzioni.



- 4 Selezionare **Installazione Locale** e quindi **Avanti**.
- 5 Controllare se la stampante da installare è elencata in **Seleziona stampante**, quindi fare clic su **Avanti**.

 **NOTA:** se la stampante da installare non è elencata in **Seleziona stampante**, eseguire i seguenti tentativi.

- Fare clic su **Aggiorna** per aggiornare le informazioni.
  - Fare clic su **Aggiungi stampante** e inserire manualmente i relativi dettagli.
- 6 Configurare le voci necessarie nella schermata **Impostazioni stampante**, poi fare clic su **Avanti**.



- 7 Selezionare il software da installare, quindi fare clic su **Installa**.

Viene visualizzata la schermata **Congratulazioni!**

- 8 Fare clic su **Fine** per uscire dal programma.

La configurazione wireless è terminata.

Quando il **WPS-PIN** è in funzione e la stampante è stata riavviata, la connessione LAN senza fili è completata.

## WPS-PBC



**NOTA:** WPS-PBC (Wi-Fi Protected Setup-Push Button Configuration) è un metodo per autenticare e registrare i dispositivi necessari per la configurazione senza fili tramite la pressione del pulsante presente nel punto di accesso attraverso i router senza fili, ed eseguendo in seguito l'impostazione WPS-PBC nel pannello operatore. Questa impostazione è disponibile solo quando il punto di accesso supporta la modalità WPS.

- 1 Selezionare **WPS-PCB**, quindi scegliere **Avanti**.
- 2 Seguire le istruzioni fino alla visualizzazione della schermata **Verifica conf.**
- 3 Verificare che non compaiano errori nel pannello operatore e fare clic su **NO** nella schermata **Verifica conf.**



**NOTA:** se si rilevano errori, fare clic su **SI** e seguire le istruzioni.



- 4 Selezionare **Installazione Locale** e quindi **Avanti**.

- 5 Controllare se la stampante da installare è elencata in **Seleziona stampante**, quindi fare clic su **Avanti**.



**NOTA:** se la stampante da installare non è elencata in **Seleziona stampante**, eseguire i seguenti tentativi.

- Fare clic su **Aggiorna** per aggiornare le informazioni.
- Fare clic su **Aggiungi stampante** e inserire manualmente i relativi dettagli.

- 6 Configurare le voci necessarie nella schermata **Impostazioni stampante**, poi fare clic su **Avanti**.

- 7 Selezionare il software da installare, quindi fare clic su **Installa**.  
Viene visualizzata la schermata **Congratulazioni!**

- 8 Fare clic su **Fine** per uscire dal programma.  
La configurazione wireless è terminata.



**NOTA:** per il funzionamento **WPS-PBV** nella LAN access point senza fili, fare riferimento al manuale fornito in dotazione con la LAN access point senza fili.

Quando il **WPS-PBC** è in funzione e la stampante è stata riavviata, la connessione LAN senza fili è completata.

### **Pannello operatore**

- 1 Selezionare **Pannello operatore**, quindi fare clic su **Avanti**.
- 2 Seguire le istruzioni fino alla visualizzazione della schermata **Verifica conf.**
- 3 Verificare che non compaiano errori nel pannello operatore e fare clic su **NO** nella schermata **Verifica conf.**



**NOTA:** se si rilevano errori, fare clic su **SI** e seguire le istruzioni.



4 Selezionare **Installazione Locale** e quindi **Avanti**.

5 Controllare se la stampante da installare è elencata in **Seleziona stampante**, quindi fare clic su **Avanti**.



**NOTA:** se la stampante da installare non è elencata in **Seleziona stampante**, eseguire i seguenti tentativi.

- Fare clic su **Aggiorna** per aggiornare le informazioni.
- Fare clic su **Aggiungi stampante** e inserire manualmente i relativi dettagli.

6 Configurare le voci necessarie nella schermata **Impostazioni stampante**, poi fare clic su **Avanti**.

7 Selezionare il software da installare, quindi fare clic su **Installa**.  
Viene visualizzata la schermata **Congratulazioni!**

8 Fare clic su **Fine** per uscire dal programma.  
La configurazione wireless è terminata.

### Dell Printer Configuration Web Tool

1 Selezionare **Dell Printer Configuration Web Tool** e fare clic su **Avanti**.

2 Seguire le istruzioni fino alla visualizzazione della schermata **Verifica conf**.

3 Verificare che non compaiano errori nel pannello operatore e fare clic su **NO** nella schermata **Verifica conf**.

 **NOTA:** se si rilevano errori, fare clic su **SI** e seguire le istruzioni.



- 4 Selezionare **Installazione Locale** e quindi **Avanti**.
- 5 Controllare se la stampante da installare è elencata in **Seleziona stampante**, quindi fare clic su **Avanti**.

 **NOTA:** se la stampante da installare non è elencata in **Seleziona stampante**, eseguire i seguenti tentativi.

- Fare clic su **Aggiorna** per aggiornare le informazioni.
  - Fare clic su **Aggiungi stampante** e inserire manualmente i relativi dettagli.
- 6 Configurare le voci necessarie nella schermata **Impostazioni stampante**, poi fare clic su **Avanti**.
  - 7 Selezionare il software da installare, quindi fare clic su **Installa**. Viene visualizzata la schermata **Congratulazioni!**
  - 8 Fare clic su **Fine** per uscire dal programma. La configurazione wireless è terminata.

Dopo aver terminato le operazioni da eseguire con **Dell Printer Configuration Web Tool** e aver riavviato la stampante, la connessione LAN senza fili è completata.

## Configurazione di un ambiente di rete wireless per il computer (quando è necessario configurare la connettività wireless con il computer)

### *In una rete DHCP:*

- 1 Configurazione del computer per la connettività wireless:



**NOTA:** le impostazioni wireless possono inoltre essere modificate mediante l'applicazione wireless eventualmente installata sul computer.

In Windows XP e Windows Server 2003:

- a Selezionare **Connessioni di rete** dal **Pannello di controllo**.
- b Fare clic col pulsante destro del mouse su **Connessione rete senza fili** e selezionare **Proprietà**.
- c Selezionare la scheda **Reti senza fili**.
- d Assicurarsi che la casella di controllo **Usa Windows per configurare le impostazioni della rete senza fili** sia selezionata.
  - a  **NOTA:** annotare le impostazioni wireless presenti nella finestra **Avanzate** (passo f) e nella finestra **Proprietà rete senza fili** (passo g). Tali impostazioni possono essere necessarie nel seguito.
- e Fare clic sul pulsante **Avanzate**.
- f Selezionare **Solo reti da computer a computer (ad hoc)** e chiudere la finestra **Avanzate**.
- g Fare clic sul pulsante **Aggiungi** per visualizzare le proprietà **Rete senza fili**.
- h Nella scheda **Associazione** immettere le informazioni seguenti e scegliere **OK**.

Nome di rete (SSID): dell\_device

Autenticazione di rete: Aperta

Crittografia dati: Disabilitata

Rete Ad-hoc: selezionata

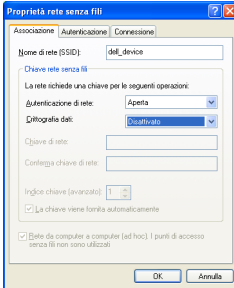

- i Scegliere **Sposta su** per spostare l'SSID appena aggiunto nella parte superiore dell'elenco.
- j Scegliere **OK** per chiudere la finestra di dialogo **Proprietà**.

#### Per Windows Vista:

- a Aprire il **Pannello di controllo**.
- b Selezionare **Rete e Internet**.
- c Selezionare **Centro connessioni di rete e condivisione**.
- d Scegliere **Connessione a una rete**.
- e Selezionare **dell\_device** dalle voci delle reti elencate in **Connessione a una rete**.
- f Selezionare **Connetti comunque** alla visualizzazione della finestra di dialogo che indica l'accesso ad un'area non protetta.
- g Scegliere **Chiudi** nella finestra di dialogo visualizzata dopo la conferma di connessione riuscita.

#### Per Windows Server 2008:

- a Aprire il **Pannello di controllo**.
- b Selezionare **Centro connessioni di rete e condivisione**.
- c Scegliere **Connessione a una rete**.
- d Selezionare **dell\_device** dalle voci delle reti elencate in **Connessione a una rete**.
- e Selezionare **Connetti comunque** alla visualizzazione della finestra di dialogo che indica l'accesso ad un'area non protetta.

- f** Scegliere **Chiudi** nella finestra di dialogo visualizzata dopo la conferma di connessione riuscita.

Per **Windows Server 2008 R2** e **Windows 7**:

- a** Aprire il **Pannello di controllo**.
  - b** Selezionare **Rete e Internet**.
  - c** Selezionare **Centro connessioni di rete e condivisione**.
  - d** Scegliere **Connessione a una rete**.
  - e** Selezionare **dell\_device** dalle voci di rete presenti nell'elenco delle reti disponibili e fare clic su **Connetti**.
- 2** Controllare l'indirizzo IP assegnato automaticamente alla stampante.
- a** Premere il pulsante  (**Menu**) sul pannello operatore della stampante.
  - b** Premere il pulsante **V** fino a visualizzare **Sistema**, quindi premere il pulsante **✓**.
  - c** Premere il pulsante **V** fino a evidenziare **Menu Ammin.**, quindi premere il pulsante **✓**.
  - d** Premere il pulsante **V** fino a evidenziare **Rete**, quindi premere il pulsante **✓**.
  - e** Premere il pulsante **V** fino a evidenziare **TCP/IE**, quindi premere il pulsante **✓**.
  - f** Premere il pulsante **V** fino a evidenziare **IPv4**, quindi premere il pulsante **✓**.
- (Intervallo predefinito indirizzi IP: 169.254. 169.254.xxx yyy)

```
Indirizzo IP
169.254.000.041*
```

- 3** Verificare che l'indirizzo IP del computer venga assegnato dal server DHCP.

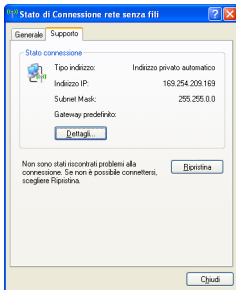

- 4 Inserire l'Indirizzo IP della stampante nel browser.  
Si apre la pagina **Dell Printer Configuration Web Tool**.

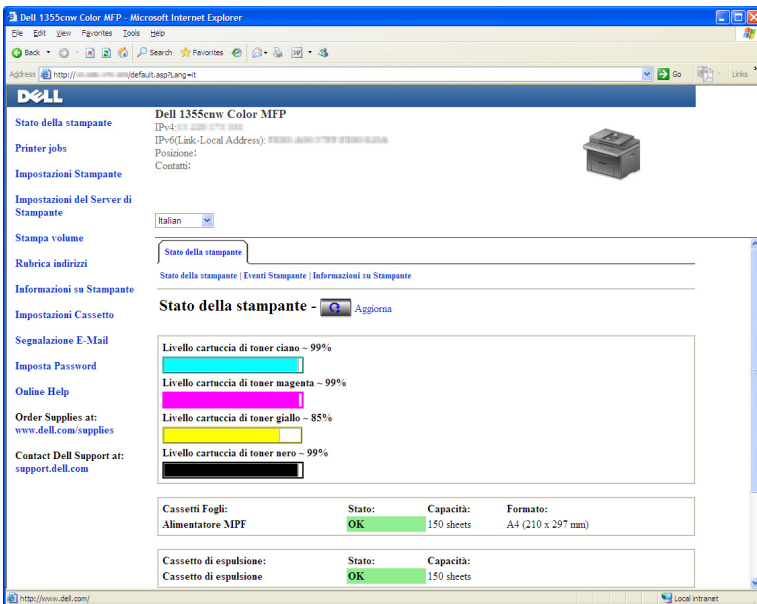

- 5 Modificare le impostazioni wireless della stampante utilizzando **Dell Printer Configuration Web Tool**.
- 6 Spegnere e riaccendere la stampante.
- 7 Ripristinare le impostazioni wireless sul computer.





**NOTA:** se il sistema operativo del computer comprende un software di configurazione per le reti senza fili, utilizzarlo per modificare le impostazioni wireless. Attenersi alle istruzioni seguenti.

In Windows XP e Windows Server 2003:

- a Aprire il **Pannello di controllo**.
- b Selezionare **Connessioni di rete**.
- c Fare clic col pulsante destro del mouse su **Connessione rete senza fili** e selezionare **Proprietà**.
- d Selezionare la scheda **Reti senza fili**.
- e Assicurarsi che la casella di controllo **Usa Windows per configurare le impostazioni della rete senza fili** sia selezionata.
- f Fare clic su **Avanzato**.
- g Si può configurare la stampante sia per la modalità ad-hoc sia per la modalità infrastruttura.

*Per la modalità ad-hoc:*

Selezionare **Solo reti da computer a computer (ad hoc)** e chiudere la finestra di dialogo.

*Per la modalità infrastruttura:*

Selezionare **Solo reti con punto di accesso** e chiudere la finestra di dialogo.

- h Fare clic su **Aggiungi** per visualizzare **Proprietà rete senza fili**.
- i Immettere le impostazioni da inviare alla stampante e fare clic su **OK**.
- j Scegliere **Sposta su** per spostare l'impostazione nella parte alta dell'elenco.
- k Scegliere **OK** per chiudere la finestra di dialogo **Proprietà**.

Per Windows Vista:

- a Aprire il **Pannello di controllo**.
- b Selezionare **Rete e Internet**.
- c Selezionare **Centro connessioni di rete e condivisione**.
- d Scegliere **Connessione a una rete**.
- e Selezionare la rete e poi fare clic su **Connetti**.

- f** Selezionare **Connetti comunque** alla visualizzazione della finestra di dialogo che indica l'accesso ad un'area non protetta.
- g** Scegliere **Chiudi** nella finestra di dialogo visualizzata dopo la conferma di connessione riuscita.

Per **Windows Server 2008**:

- a** Aprire il **Pannello di controllo**.
- b** Selezionare **Centro connessioni di rete e condivisione**.
- c** Scegliere **Connessione a una rete**.
- d** Selezionare la rete e poi fare clic su **Connetti**.
- e** Selezionare **Connetti comunque** alla visualizzazione della finestra di dialogo che indica l'accesso ad un'area non protetta.
- f** Scegliere **Chiudi** nella finestra di dialogo visualizzata dopo la conferma di connessione riuscita.

Per **Windows Server 2008 R2 e Windows 7**:

- a** Aprire il **Pannello di controllo**.
- b** Selezionare **Rete e Internet**.
- c** Selezionare **Centro connessioni di rete e condivisione**.
- d** Scegliere **Connessione a una rete**.
- e** Selezionare la rete e poi fare clic su **Connetti**.
- f** Inserire la Chiave di protezione e fare clic su **OK**, se necessario.

### ***Nelle reti con IP fisso:***

- 1** Configurazione del computer per la connettività senza fili:



**NOTA:** se il sistema operativo del computer comprende un software di configurazione per le reti senza fili, utilizzarlo per modificare le impostazioni wireless. Attenersi alle istruzioni seguenti.

In **Windows XP e Windows Server 2003**:

- a** Selezionare **Connessioni di rete** dal Pannello di controllo.
- b** Fare clic col pulsante destro del mouse su **Connessione rete senza fili** e selezionare **Proprietà**.
- c** Selezionare la scheda **Reti senza fili**.

- d Assicurarsi che la casella di controllo **Usa Windows** per configurare le impostazioni della rete senza fili sia selezionata.



**NOTA:** annotare le impostazioni wireless attuali del computer selezionate nei passi d ed f in modo da poterle ripristinare in seguito.

- e Fare clic sul pulsante **Avanzate**.
- f Selezionare **Solo reti da computer a computer (ad hoc)** e chiudere la finestra **Avanzate**.
- g Fare clic sul pulsante **Aggiungi** per visualizzare le proprietà **Rete senza fili**.
- h Nella scheda **Associazione** immettere le informazioni seguenti e scegliere **OK**.

Nome di rete (SSID): dell\_device

Autenticazione di rete: Aperta

Crittografia dati: Disabilitata

Rete Ad-hoc: selezionata

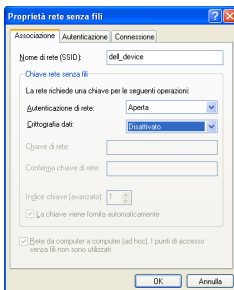

- i Scegliere **Sposta su** per spostare l'SSID appena aggiunto nella parte superiore dell'elenco.
- j Scegliere **OK** per chiudere la finestra di dialogo **Proprietà**.

Per Windows Vista:

- a Aprire il **Pannello di controllo**.
- b Selezionare **Rete e Internet**.
- c Selezionare **Centro connessioni di rete e condivisione**.

- d** Scegliere **Connessione a una rete**.
- e** Selezionare **dell\_device** dalle voci delle reti elencate in **Connessione a una rete**.
- f** Selezionare **Connetti comunque** alla visualizzazione della finestra di dialogo che indica l'accesso ad un'area non protetta.
- g** Scegliere **Chiudi** nella finestra di dialogo visualizzata dopo la conferma di connessione riuscita.

**Per Windows Server 2008:**

- a** Aprire il **Pannello di controllo**.
- b** Selezionare **Centro connessioni di rete e condivisione**.
- c** Scegliere **Connessione a una rete**.
- d** Selezionare **dell\_device** dalle voci delle reti elencate in **Connessione a una rete**.
- e** Selezionare **Connetti comunque** alla visualizzazione della finestra di dialogo che indica l'accesso ad un'area non protetta.
- f** Scegliere **Chiudi** nella finestra di dialogo visualizzata dopo la conferma di connessione riuscita.

**Per Windows Server 2008 R2 e Windows 7:**

- a** Aprire il **Pannello di controllo**.
- b** Selezionare **Rete e Internet**.
- c** Selezionare **Centro connessioni di rete e condivisione**.
- d** Scegliere **Connessione a una rete**.
- e** Selezionare **dell\_device** dalle voci di rete presenti nell'elenco delle reti disponibili e fare clic su **Connetti**.

- 2** Controllare l'indirizzo IP del computer.

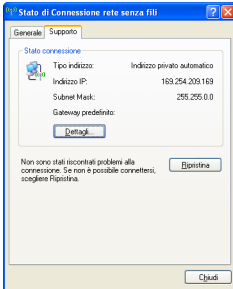

- 3 Impostare l'indirizzo IP della stampante.  
Vedere "Assegnazione di un indirizzo IP (per la modalità IPv4)" a pagina 53.
- 4 Inserire l'indirizzo IP della stampante nel browser.  
Si apre la pagina **Dell Printer Configuration Web Tool**.

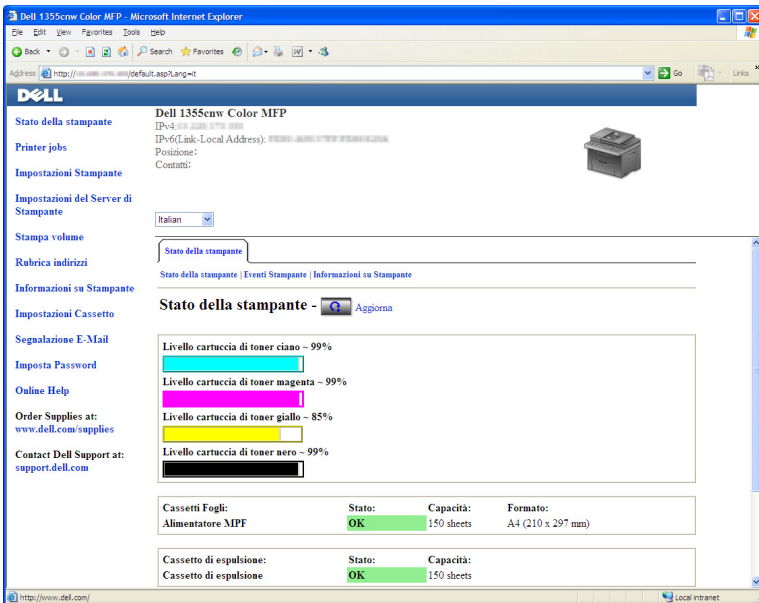

- 5 Cambiare le impostazioni wireless della stampante utilizzando **Dell Printer Configuration Web Tool**.
- 6 Spegner e riaccendere la stampante.
- 7 Ripristinare le impostazioni wireless sul computer.



**NOTA:** se il sistema operativo del computer comprende un software di configurazione per le reti senza fili, utilizzarlo per modificare le impostazioni wireless. È in alternativa possibile configurare le impostazioni wireless utilizzando gli strumenti forniti dal sistema operativo. Attenersi alle istruzioni seguenti.

#### In Windows XP e Windows Server 2003:

- a Selezionare **Connessioni di rete** dal Pannello di controllo.
- b Fare clic col pulsante destro del mouse su **Connessione rete senza fili** e selezionare **Proprietà**.
- c Selezionare la scheda **Reti senza fili**.
- d Assicurarsi che la casella di controllo **Usa Windows per configurare le impostazioni della rete senza fili** sia selezionata.
- e Fare clic su **Avanzato**.
- f Si può configurare la stampante sia per la modalità ad-hoc sia per la modalità infrastruttura.

*Per la modalità ad-hoc:*

Selezionare **Solo reti da computer a computer (ad hoc)** e chiudere la finestra di dialogo.

*Per la modalità infrastruttura:*

Selezionare **Solo reti con punto di accesso** e chiudere la finestra di dialogo.

- g Fare clic su **Aggiungi** per visualizzare **Proprietà rete senza fili**.
- h Immettere le impostazioni da inviare alla stampante e fare clic su **OK**.
- i Scegliere **Sposta su** per spostare l'impostazione nella parte alta dell'elenco.
- j Scegliere **OK** per chiudere la finestra di dialogo **Proprietà**.

**Per Windows Vista:**

- a Aprire il **Pannello di controllo**.
- b Selezionare **Rete e Internet**.
- c Selezionare **Centro connessioni di rete e condivisione**.
- d Scegliere **Connessione a una rete**.
- e Selezionare la rete e poi fare clic su **Connetti**.
- f Selezionare **Connetti comunque** alla visualizzazione della finestra di dialogo che indica l'accesso ad un'area non protetta.
- g Scegliere **Chiudi** nella finestra di dialogo visualizzata dopo la conferma di connessione riuscita.

Per Windows Server 2008:

- a Aprire il **Pannello di controllo**.
- b Selezionare **Centro connessioni di rete e condivisione**.
- c Scegliere **Connessione a una rete**.
- d Selezionare la rete e poi fare clic su **Connetti**.
- e Selezionare **Connetti comunque** alla visualizzazione della finestra di dialogo che indica l'accesso ad un'area non protetta.
- f Scegliere **Chiudi** nella finestra di dialogo visualizzata dopo la conferma di connessione riuscita.

Per Windows Server 2008 R2 e Windows 7:

- a Aprire il **Pannello di controllo**.
- b Selezionare **Rete e Internet**.
- c Selezionare **Centro connessioni di rete e condivisione**.
- d Scegliere **Connessione a una rete**.
- e Selezionare la rete e poi fare clic su **Connetti**.
- f Inserire la Chiave di protezione e fare clic su **OK**, se necessario.

## Configurazione della stampa condivisa

È possibile condividere la nuova stampante in rete utilizzando il CD *Driver e programmi di utilità* fornito con la stampante o tramite il metodo punto-punto o "Point & Print" di Windows. Utilizzando uno dei metodi Microsoft®

non saranno tuttavia disponibili tutte le funzioni, ad esempio il monitor di stato e le altre utilità della stampante installate con il CD *Driver e programmi di utilità*.

Per utilizzare la stampante su una rete, è necessario condividere la rete e installarne i driver su tutti i computer della rete.



**NOTA:** per utilizzare la stampa condivisa è necessario acquistare separatamente un cavo Ethernet.

### **Per Windows® XP, Windows XP 64-bit Edition, Windows Server® 2003, Windows Server 2003 x64 Edition**

- 1 Scegliere **Start** → **Stampanti e fax**.
- 2 Fare clic col pulsante destro sull'icona di questa stampante e selezionare **Proprietà**.
- 3 Nella scheda **Condivisione**, selezionare la casella di controllo **Condividi la stampante** e digitare un nome nella casella di testo **Nome condivisione**.
- 4 Fare clic su **Driver aggiuntivi** e selezionare i sistemi operativi di tutti i client di rete che utilizzano questa stampante.
- 5 Fare clic su **OK**.

Se alcuni file non sono presenti nel computer, è possibile che venga richiesto di inserire il CD del sistema operativo del server.

### **Per Windows Vista®, Windows Vista 64-bit Edition**

- 1 Scegliere **Start** → **Pannello di controllo** → **Hardware e suoni** → **Stampanti**.
- 2 Fare clic col pulsante destro sull'icona di questa stampante e selezionare **Condivisione**.
- 3 Fare clic sul pulsante **Modifica opzioni condivisione**.
- 4 Viene visualizzato il messaggio **Per continuare è necessaria l'autorizzazione dell'utente**.
- 5 Fare clic sul pulsante **Continua**.
- 6 Selezionare la casella di controllo **Condividi la stampante** quindi digitare un nome per **Nome condivisione**.
- 7 Fare clic su **Driver aggiuntivi** e selezionare i sistemi operativi di tutti i client di rete che utilizzano questa stampante.



- 8 Fare clic su **OK**.

#### **Per Windows Server 2008 o Windows Server 2008 64-bit Edition**

- 1 Scegliere **Start** → **Pannello di controllo** → **Stampanti**.
- 2 Fare clic col pulsante destro sull'icona di questa stampante e selezionare **Condivisione**.
- 3 Fare clic su **Modifica opzioni condivisione**, se esiste.
- 4 Selezionare la casella di controllo **Condividi la stampante** quindi digitare un nome per **Nome condivisione**.
- 5 Fare clic su **Driver aggiuntivi** e selezionare i sistemi operativi di tutti i client di rete che utilizzano questa stampante.
- 6 Fare clic su **OK**.

#### **Per Windows 7, Windows 7 64-bit Edition, Windows Server 2008 R2**

- 1 Scegliere **Start** → **Dispositivi e stampanti**.
- 2 Fare clic col pulsante destro del mouse sull'icona della stampante e selezionare **Proprietà della stampante**.
- 3 Nella scheda **Condivisione**, fare clic sul pulsante **Modifica opzioni condivisione**, se esistente e quindi fare clic su **Sì**.
- 4 Selezionare la casella di controllo **Condividi la stampante** quindi digitare un nome per **Nome condivisione**.
- 5 Fare clic su **Driver aggiuntivi** e selezionare i sistemi operativi di tutti i client di rete che utilizzano questa stampante.
- 6 Fare clic su **OK**.
- 7 Fare clic su **Applica**, quindi fare clic su **OK**.

Per verificare che la stampante sia effettivamente condivisa:

- Verificare che l'oggetto stampante nella cartella **Stampanti, Stampanti e fax o Dispositivi e stampanti** risulti condiviso. L'icona di condivisione è riportata sotto l'icona della stampante.
- Sfogliare **Rete oppure Risorse di rete**. Individuare il nome host del server e cercare il nome di condivisione assegnato alla stampante.

Ora che la stampante è condivisa, è possibile installarla sui client di rete tramite i metodi “point & print” e punto-punto.

## Point & Print

Point & Print è una tecnologia Microsoft Windows che permette di collegarsi a una stampante remota. Questa funzionalità scarica e installa automaticamente il driver della stampante.

### Per Windows XP, Windows XP 64-bit Edition, Windows Server 2003, Windows Server 2003 x64 Edition

- 1 Sul desktop di Windows del computer client, fare doppio clic su **Risorse di rete**.
- 2 Individuare e fare doppio clic sul nome host del computer.
- 3 Fare clic col pulsante destro sul nome della stampante condivisa e quindi su **Connetti**.

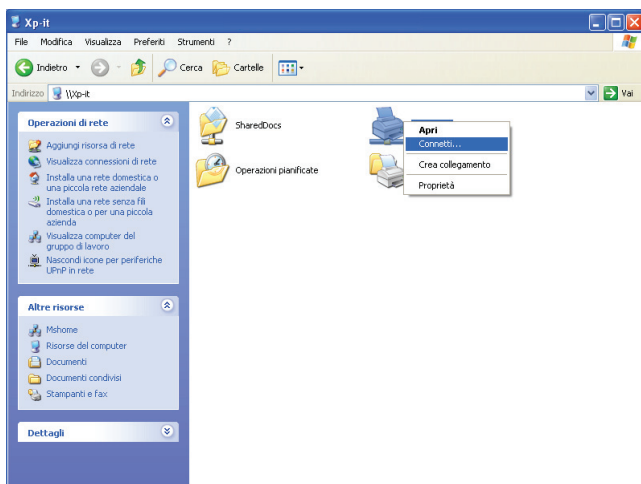

Attendere che le informazioni relative al driver vengano copiate dal server al client e che un nuovo oggetto stampante venga aggiunto alla cartella **Stampanti e fax**. Il tempo necessario varia a seconda del traffico di rete.

Chiudere **Risorse di rete**.

- 4 Stampare una pagina di prova per verificare l'installazione.

- a Fare clic su **Start** (**Start** per Windows Server 2003 / Windows Server 2003 x64 Edition) → **Impostazioni** (per Windows XP / Windows XP 64-bit Edition) → **Stampanti e fax**.
- b Selezionare la stampante appena Installata.
- c Fare clic su **File** → **Proprietà**.
- d Nella scheda **Generale**, fare clic su **Stampa pagina di prova**.  
Quando la pagina di prova viene stampata correttamente, l'installazione è terminata.

#### **Per Windows Vista, Windows Vista 64-bit Edition**

- 1 Scegliere **Start** → **Rete**.
- 2 Individuare e fare doppio clic sul nome host del computer.
- 3 Fare clic col pulsante destro sul nome della stampante condivisa e quindi su **Connetti**.
- 4 Fare clic su **Installa driver**.
- 5 Fare clic su **Continua** in **Controllo dell'account utente**.  
Attendere la copiatura del driver dal computer server al client. Viene aggiunto un nuovo oggetto stampante alla cartella **Stampanti**. La durata della procedura varia a seconda del traffico di rete.
- 6 Stampare una pagina di prova per verificare l'installazione.
  - a Scegliere **Start** → **Pannello di controllo** → **Hardware e suoni**.
  - b Selezionare **Stampanti**.
  - c Fare clic col pulsante destro sull'icona della stampante appena creata e selezionare **Proprietà**.
  - d Nella scheda **Generale**, fare clic su **Stampa pagina di prova**.  
Quando la pagina di prova viene stampata correttamente, l'installazione è terminata.

#### **Per Windows Server 2008 o Windows Server 2008 64-bit Edition**

- 1 Scegliere **Start** → **Rete**.
- 2 Individuare e fare doppio clic sul nome host del computer.

- 3 Fare clic col pulsante destro sul nome della stampante condivisa e quindi su **Connetti**.
- 4 Fare clic su **Installa driver**.
- 5 Attendere la copiatura del driver dal computer server al client. Viene aggiunto un nuovo oggetto stampante alla cartella **Stampanti**. Il tempo necessario varia a seconda del traffico di rete.
- 6 Stampare una pagina di prova per verificare l'installazione.
  - a Scegliere **Start** → **Pannello di controllo**.
  - b Selezionare **Stampanti**.
  - c Fare clic col pulsante destro sull'icona della stampante appena creata e selezionare **Proprietà**.
  - d Nella scheda **Generale**, fare clic su **Stampa pagina di prova**.  
Quando la pagina di prova viene stampata correttamente, l'installazione è terminata.

#### **Per Windows 7, Windows 7 64-bit Edition, Windows Server 2008 R2**

- 1 Fare clic su **Avvia** → **Rete** (**Avvia** → **Rete** per Windows Server 2008 R2).
- 2 Individuare e fare doppio clic sul nome host del computer.
- 3 Fare clic col pulsante destro sul nome della stampante condivisa e quindi su **Connetti**.
- 4 Fare clic su **Installa driver**.
- 5 Attendere la copiatura del driver dal computer server al client. Viene aggiunto un nuovo oggetto stampante alla cartella **Stampanti**. Il tempo necessario varia a seconda del traffico di rete.
- 6 Stampare una pagina di prova per verificare l'installazione.
  - a Scegliere **Start** → **Dispositivi e stampanti**.
  - b Fare clic col pulsante destro sull'icona della stampante appena creata e selezionare **Proprietà della stampante**.
  - c Nella scheda **Generale**, fare clic su **Stampa pagina di prova**.  
Quando la pagina di prova viene stampata correttamente, l'installazione è terminata.

## Punto-Punto

Se si usa il metodo punto-punto, il driver della stampante viene installato su ciascun computer client. I computer client possono modificare i driver e gestire i lavori di stampa.

### Per Windows XP, Windows XP 64-bit Edition, Windows Server 2003, Windows Server 2003 x64 Edition

- 1 Scegliere **Start** (**Start** per Windows Server 2003 / Windows Server 2003 x64 Edition) → **Impostazioni** (per Windows XP / Windows XP 64-bit Edition) **Stampanti e fax**.
- 2 Fare clic su **Aggiungi stampante** per avviare l'**Installazione guidata stampante**.
- 3 Fare clic su **Avanti**.
- 4 Selezionare **una stampante di rete o una stampante collegata a un altro computer** e fare clic su **Avanti**. Se la stampante non è visualizzata nell'elenco, digitare il relativo percorso nella casella di testo.

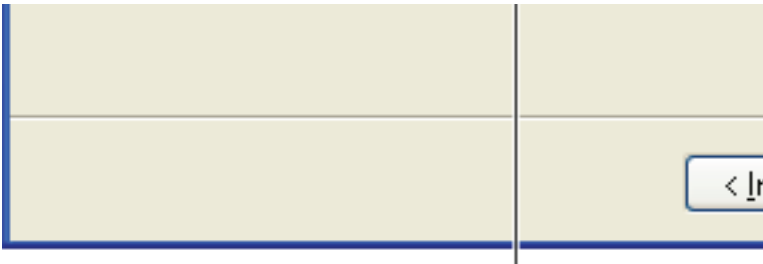

**Ad esempio:** \\<nome host server>\<nome stampante>

Il nome dell'host server è il nome con cui il computer del server è identificato sulla rete. Il nome della stampante condivisa corrisponde al nome assegnato durante l'installazione del server.

- 5 Fare clic su **Cerca una stampante** e fare clic su **Avanti**.

Se si tratta di una stampante nuova, potrebbe essere necessario installare un driver della stampante. Se non è disponibile alcun driver di sistema, specificare il percorso per il driver disponibile.

- 6 Selezionare **Sì** per impostare la stampante come predefinita e quindi selezionare **Avanti**.

Se si desidera verificare l'installazione, fare clic su **Sì** per stampare una pagina di prova.

- 7 Fare clic su **Fine**.

Quando la pagina di prova viene stampata correttamente, l'installazione è terminata.

### Per Windows Vista, Windows Vista 64-bit Edition

- 1 Scegliere **Start** → **Pannello di controllo** → **Hardware e suoni** → **Stampanti**.
- 2 Fare clic su **Aggiungi stampante** per avviare l'**Installazione guidata stampante**.
- 3 Selezionare **Aggiungi stampante di rete, wireless o Bluetooth**, quindi fare clic su **Avanti**. Se la stampante è presente nell'elenco selezionarla e fare clic su **Avanti** oppure selezionare **La stampante desiderata non è nell'elenco**, digitarne il percorso nella casella di testo **Seleziona in base al nome una stampante condivisa** e fare clic su **Avanti**.

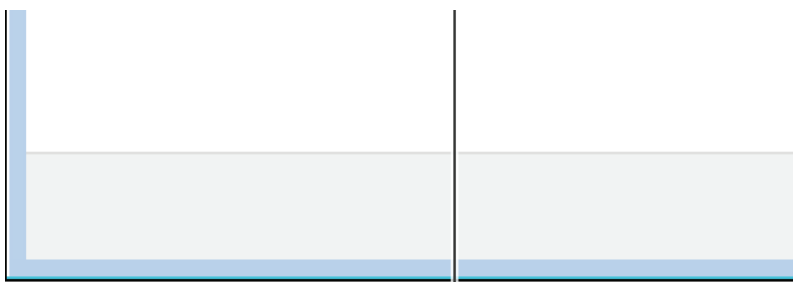

**Ad esempio: \\<nome host server>\<nome**

Il nome dell'host server è il nome con cui il computer server è identificato sulla rete. Il nome della stampante condivisa corrisponde al nome assegnato durante l'installazione del server.

- 4 Se si tratta di una stampante nuova, potrebbe essere necessario installare un driver della stampante. Se non è disponibile alcun driver di sistema, specificare il percorso per il driver disponibile.

- 5 Selezionare **Sì** per impostare la stampante come predefinita e quindi selezionare **Avanti**.
- 6 Se si desidera verificare l'installazione fare clic su **Stampa pagina di prova**.
- 7 Fare clic su **Fine**.  
Quando la pagina di prova viene stampata correttamente, l'installazione è terminata.

### **Per Windows Server 2008 o Windows Server 2008 64-bit Edition**

- 1 Scegliere **Start** → **Pannello di controllo** → **Stampanti**.
- 2 Fare clic su **Aggiungi stampante** per avviare l'**Installazione guidata stampante**.
- 3 Selezionare **Aggiungi stampante di rete, wireless o Bluetooth**, quindi fare clic su **Avanti**. Se la stampante è presente nell'elenco selezionarla e fare clic su **Avanti** oppure selezionare **La stampante desiderata non è nell'elenco**, digitarne il percorso nella casella di testo **Seleziona in base al nome una stampante condivisa** e fare clic su **Avanti**.

Ad esempio: \\<nome host server>\<nome stampante condivisa>

Il nome dell'host server è il nome con cui il computer server è identificato sulla rete. Il nome della stampante condivisa corrisponde al nome assegnato durante l'installazione del server.

- 4 Se si tratta di una stampante nuova, potrebbe essere necessario installare un driver della stampante. Se non è disponibile alcun driver di sistema, specificare il percorso per il driver disponibile.
- 5 Selezionare **Sì** per impostare la stampante come predefinita e quindi selezionare **Avanti**.
- 6 Se si desidera verificare l'installazione fare clic su **Stampa pagina di prova**.
- 7 Fare clic su **Fine**.  
Quando la pagina di prova viene stampata correttamente, l'installazione è terminata.

### **Per Windows 7, Windows 7 64-bit Edition, Windows Server 2008 R2**

- 1 Scegliere **Start** → **Dispositivi e stampanti**.

- 2** Fare clic su **Aggiungi stampante** per avviare l'**Installazione guidata stampante**.
- 3** Selezionare **Aggiungi stampante di rete, wireless o Bluetooth**. Se la stampante è inclusa nell'elenco, selezionarla e fare clic su **Avanti**, altrimenti selezionare **La stampante desiderata non è nell'elenco**. Fare clic su **Seleziona in base al nome una stampante condivisa** e digitare il percorso della stampante nella casella di testo. Fare clic su **Avanti**.

Ad esempio: \\<nome host server>\<nome stampante condivisa>

Il nome dell'host server è il nome con cui il computer del server è identificato sulla rete. Il nome della stampante condivisa corrisponde al nome assegnato durante l'installazione del server.

- 4** Se si tratta di una stampante nuova, potrebbe essere necessario installare un driver della stampante. Se non è disponibile alcun driver di sistema, è necessario specificare il percorso per i driver disponibili.
- 5** Confermare il nome della stampante, quindi fare clic su **Avanti**.
- 6** Selezionare **Sì** per impostare la stampante come predefinita e quindi selezionare **Avanti**.
- 7** Se si desidera verificare l'installazione fare clic su **Stampa pagina di prova**.
- 8** Fare clic su **Fine**.

Quando la pagina di prova viene stampata correttamente, l'installazione è terminata.



# Installazione dei driver della stampante su computer Macintosh

## Installazione di driver e software

- 1 Eseguire il CD *Driver e programmi di utilità* sul computer Macintosh.
- 2 Fare doppio clic sull'icona **Dell 1355cnw Installer**, quindi selezionare **Continua**.
- 3 Fare clic **Continua** sulla schermata di **Presentazione**.
- 4 Selezionare una lingua per il contratto di licenza del software.
- 5 Dopo avere letto il contratto di licenza del software, fare clic su **Continua**.
- 6 Se si accettano i termini del contratto di licenza del software, selezionare **Accetto** per continuare l'installazione.
- 7 Confermare il percorso di installazione, quindi fare clic su **Continua**.
- 8 Selezionare **Installa** per eseguire l'installazione standard.  
Se si sceglie un'installazione personalizzata, fare clic su **Personalizzata**, selezionare gli elementi che si desidera installare, quindi fare clic su **Installa**.
  - Driver della stampante
  - Driver Direct Fax
  - Driver di scansione e software di utilità di scansione
- 9 Digitare il nome e la password dell'amministratore e selezionare **OK**.
- 10 Fare clic su **Installa** per proseguire l'installazione.
- 11 Fare clic su **Chiudi** per completare l'installazione.

## Aggiunta di una stampante su Mac OS X 10.5 o successivo

### Quando si usa una connessione USB

- 1 Accendere la stampante.

- 2 Collegare il cavo USB alla stampante e al computer Macintosh.
- 3 Aprire **Preferenze di Sistema** e selezionare **Stampa e Fax**.
- 4 Selezionare il segno più (+) e quindi **Default**.
- 5 Selezionare la stampante connessa via USB nell'elenco **Nome stampante**.  
I valori per **Nome** e **Stampa con** vengono inseriti automaticamente.
- 6 Selezionare **Aggiungi**.

### **Quando si usa Bonjour**

- 1 Accendere la stampante.
- 2 Accertarsi che il computer Macintosh sia collegato alla rete.  
Se si utilizza una connessione con cavi, collegare la stampante alla rete con il cavo Ethernet.  
  
Se si utilizza una connessione wireless, accertarsi che la connessione wireless sia configurata correttamente sul computer Macintosh e la stampante.
- 3 Aprire **Preferenze di Sistema** e selezionare **Stampa e Fax**.
- 4 Selezionare il segno più (+) e quindi **Default**.
- 5 Selezionare la stampante connessa via Bonjour nell'elenco **Nome stampante**.  
I valori per **Nome** e **Stampa con** vengono inseriti automaticamente.
- 6 Selezionare **Aggiungi**.

### **Quando si usa Stampa IP**

- 1 Accendere la stampante.
- 2 Accertarsi che il computer Macintosh sia collegato alla rete.  
Se si utilizza una connessione con cavi, collegare la stampante alla rete con il cavo Ethernet.  
  
Se si utilizza una connessione wireless, accertarsi che la connessione wireless sia configurata correttamente sul computer Macintosh e la stampante.
- 3 Aprire **Preferenze di Sistema** e selezionare **Stampa e Fax**.

- 4 Selezionare il segno più (+) e quindi **IP**.
- 5 Selezionare **Line Printer Daemon - LPD** per **Protocollo**.
- 6 Digitare l'indirizzo IP per la stampante nell'area **Indirizzo**.
- 7 Selezionare il modello della stampante per **Stampa con**.  
 **NOTA:** quando si configura la stampa con la stampa IP, il nome della coda sarà visualizzato vuoto. Non è necessario specificarlo.
- 8 Selezionare **Aggiungi**.

## Aggiunta di una stampante a Mac OS X 10.4.11

### Quando si usa una connessione USB

- 1 Accendere la stampante.
- 2 Collegare il cavo USB alla stampante e al computer Macintosh.
- 3 Avviare **Utility Configurazione Stampante**.  
 **NOTA:** **Utility Configurazione Stampante** si trova nella cartella **Utilities** in **Applicazioni**.
- 4 Selezionare **Aggiungi**.
- 5 Selezionare **Browser di default** nella finestra di dialogo **Browser stampante**.
- 6 Selezionare la stampante connessa via USB nell'elenco **Stampante**.  
I valori per **Nome** e **Stampa con** vengono inseriti automaticamente.
- 7 Selezionare **Aggiungi**.

### Quando si usa Bonjour

- 1 Accendere la stampante.
- 2 Accertarsi che il computer Macintosh sia collegato alla rete.  
Se si utilizza una connessione con cavi, collegare la stampante alla rete con il cavo Ethernet.  
Se si utilizza una connessione wireless, accertarsi che la connessione wireless sia configurata correttamente sul computer Macintosh e la stampante.
- 3 Avviare la **Utility Configurazione Stampante**.



**NOTA: Utility Configurazione Stampante** si trova nella cartella **Utilities** in **Applicazioni**.

- 4 Selezionare **Aggiungi**.
- 5 Selezionare **Browser di default** nella finestra di dialogo **Browser stampante**.
- 6 Selezionare la stampante connessa via Bonjour nell'elenco **Nome stampante**.  
I valori per **Nome** e **Stampa con** vengono inseriti automaticamente.
- 7 Selezionare **Aggiungi**.

### Quando si usa **Stampa IP**

- 1 Accendere la stampante.
- 2 Accertarsi che il computer Macintosh sia collegato alla rete.  
Se si utilizza una connessione con cavi, collegare la stampante alla rete con il cavo Ethernet.  
  
Se si utilizza una connessione wireless, accertarsi che la connessione wireless sia configurata correttamente sul computer Macintosh e la stampante.

- 3 Avviare **Utility Configurazione Stampante**.



**NOTA: Utility Configurazione Stampante** si trova nella cartella **Utilities** in **Applicazioni**.

- 4 Selezionare **Aggiungi**.
- 5 Selezionare **Stampa IP** nella finestra di dialogo **Browser stampante**.
- 6 Selezionare **Line Printer Daemon - LPD per Protocollo**.
- 7 Digitare l'indirizzo IP per la stampante nell'area **Indirizzo**.
- 8 Selezionare il modello della stampante per **Stampa con**.  
 **NOTA:** quando si configura la stampa con la stampa IP, il nome della coda sarà visualizzato vuoto. Non è necessario specificarlo.
- 9 Selezionare **Aggiungi**.

## Aggiunta di una stampante a Mac OS X 10.3.9

### Quando si usa una connessione USB

- 1 Accendere la stampante.
- 2 Collegare il cavo USB alla stampante e al computer Macintosh.
- 3 Avviare **Utility Configurazione Stampante**.

 **NOTA: Utility Configurazione Stampante** si trova nella cartella **Utilities** in **Applicazioni**.

- 4 Selezionare **Aggiungi**.
- 5 Selezionare **USB** nel menu.  
Il **Modello stampante** viene automaticamente selezionato.
- 6 Selezionare **Aggiungi**.

### Quando si usa Rendezvous (Bonjour)

- 1 Accendere la stampante.
- 2 Accertarsi che il computer Macintosh sia collegato alla rete.  
Se si utilizza una connessione con cavi, collegare la stampante alla rete con il cavo Ethernet.  
Se si utilizza una connessione wireless, accertarsi che la connessione wireless sia configurata correttamente sul computer Macintosh e la stampante.



- 3 Avviare **Utility Configurazione Stampante**.

 **NOTA: Utility Configurazione Stampante** si trova nella cartella **Utilities** in **Applicazioni**.

- 4 Selezionare **Aggiungi** nella finestra di dialogo **Elenco stampanti**.
- 5 Selezionare **Rendezvous** nel menu.
- 6 Selezionare **Dell** in **Modello stampante**, quindi selezionare il modello della stampante.
- 7 Selezionare **Aggiungi**.

### Quando si usa Stampa IP

- 1 Accendere la stampante.

- 2 Accertarsi che il computer Macintosh sia collegato alla rete.  
Se si utilizza una connessione con cavi, collegare la stampante alla rete con il cavo Ethernet.  
  
Se si utilizza una connessione wireless, accertarsi che la connessione wireless sia configurata correttamente sul computer Macintosh e la stampante.
- 3 Avviare **Utility Configurazione Stampante**.  
 **NOTA: Utility Configurazione Stampante** si trova nella cartella **Utilities** in **Applicazioni**.
- 4 Selezionare **Aggiungi** nella finestra di dialogo **Elenco stampanti**.
- 5 Selezionare **Stampa IP** nel menu.
- 6 Selezionare **LPD/LPR** per **Tipo di Stampante**.
- 7 Digitare l'indirizzo IP per la stampante nell'area **Indirizzo**.
- 8 Selezionare **Dell** in **Modello stampante**, quindi selezionare il modello della stampante.  
 **NOTA:** quando si configura la stampa con la stampa IP, il nome della coda sarà visualizzato vuoto. Non è necessario specificarlo.
- 9 Selezionare **Aggiungi**.

# **Come usare la stampante**





# Dell Printer Configuration Web Tool

## Panoramica



**NOTA:** questo strumento web è disponibile esclusivamente quando la stampante è connessa a una rete.

Tra le altre funzionalità di Dell™ Printer Configuration Web Tool vi è Impostazione Segnalazione E-Mail, una funzione che invia all'utente o all'operatore responsabile un messaggio di posta elettronica quando è richiesto un intervento di assistenza o eventuali forniture.

Per compilare i rapporti d'inventario della stampante, immettere il numero di codice attività di tutte le stampanti richieste usando la funzione **Informazioni su Stampante** in Dell Printer Configuration Web Tool. È sufficiente immettere l'indirizzo IP di ciascuna stampante sulla rete per visualizzare il numero di Codice Attività.

The screenshot displays the Dell Printer Configuration Web Tool interface for a Dell 1355cnw MFP printer. The browser window shows the URL <http://13.108.178.11/index.html>. The printer's status is shown as follows:







- Stato della Stampante:** Dell 1355cnw MFP
- Lavoro della Stampante:** IP: 13.225.113.11, IPv6(LINK Local): fe80::900:37f:fe00:7a9
- Impostazioni Stampante:** Locatione: Contatti:
- Impostazioni del Server di Stampante:** Stato della Stampante | Eventi Stampante | Informazioni su Stampante
- Copia Impostazioni di Stampante:** Copia Impostazioni di Stampante
- Volume di Stampa:** Stato della Stampante - Aggiorna
- Rubrica Indirizzi:** Cartuccia ciano Livello: OK
- Informazioni su Stampante:** Cartuccia magenta Livello: OK
- Impostazioni Cassetto:** Cartuccia giallo Livello: OK
- Segnalazione E-Mail:** Cartuccia nero Livello: OK
- Imposta Password:** Materiali di consumo: Stato: OK
- Guida Online:** Unità PHD
- Ordinare i materiali consumabili a:** [www.dell.com/supplies](http://www.dell.com/supplies)
- Cassetti Fogli:** Alimentatore fogli singoli (SSF) Stato: OK Capacità: Aggiungere carta 1 fogli 250 fogli Formato: A4 (210 x 297 mm)
- Cassetto 1:** Cassetto 1 Stato: OK Capacità: 150 fogli
- Contattare Supporto Dell a:** [support.dell.com](http://support.dell.com)
- Cassetto di espulsione:** Cassetto di uscita centrale Stato: OK Capacità: 150 fogli
- Coperchio:** Coperchio anteriore Stato: OK

La funzione **Dell Printer Configuration Web Tool** consente anche di modificare le impostazioni della stampante e di registrare le modalità di stampa più utilizzate.

Per eseguire **Dell Printer Configuration Web Tool**, digitare l'indirizzo IP della propria stampante nel browser Web.

Se non si conosce l'indirizzo IP della stampante, stampare la pagina delle impostazioni di sistema o visualizzare la pagina **Impostazioni TCP/IP**, in cui è contenuto l'indirizzo IP della stampante.

### **Pannello operatore**

- 1 Premere il pulsante  (Menu).
- 2 Premere il pulsante  fino a visualizzare **Sistema**, quindi premere il pulsante .
- 3 Premere il pulsante  fino a evidenziare **Rapporto/elenco**, quindi premere il pulsante .
- 4 Accertarsi che venga visualizzata la voce **Impostazioni di sistema**, quindi premere il pulsante .

La pagina delle impostazioni di sistema viene stampata.

- 5 Verificare l'indirizzo IP riportato accanto alla voce **Indirizzo IP** nella sezione **Rete** della pagina delle impostazioni di sistema.

Se l'indirizzo IP è 0 . 0 . 0 . 0, attendere alcuni minuti per la risoluzione automatica dell'indirizzo IP, quindi stampare nuovamente la pagina delle impostazioni di sistema.

Se l'indirizzo IP non viene risolto automaticamente vedere "Assegnazione di un indirizzo IP (per la modalità IPv4)" a pagina 53.

### **Il programma Strumenti**



**NOTA:** quando la stampante è collegata alla porta USB non è possibile visualizzare **Impostazioni TCP/IP**.



**NOTA:**

- 1 Scegliere **Start**→ **Tutti i programmi**→ **Stampanti Dell**→ **Dell 1355 Multifunction Color Printer**→ **Strumenti**.



**NOTA:** se sul computer sono installati diversi driver della stampante, viene visualizzata la finestra **Selezione stampante**. In questo caso, selezionare il nome di questa stampante nell'elenco **Nome di Stampante**, quindi scegliere **OK**.

Viene aperto il programma Strumenti.

- 2 Fare clic sulla scheda **Rapporto Impostazioni Stampante**.
- 3 Selezionare **Impostazioni TCP/IP** dall'elenco a sinistra della pagina.

Viene visualizzata la pagina **Impostazioni TCP/IP**.

Se l'indirizzo IP visualizzato è 0 . 0 . 0 . 0 (il valore predefinito di fabbrica) oppure 169 . 254 . xx . xx, non è stato assegnato un indirizzo IP. Per assegnarne un indirizzo IP alla stampante, vedere "Assegnazione di un indirizzo IP (per la modalità IPv4)" a pagina 53.

## Utilizzo di Dell Printer Configuration Web Tool

Utilizzare Dell Printer Configuration Web Tool per:

### Stato della stampante

Utilizzare il menu **Stato della stampante** per ottenere un feedback sullo stato della stampante. Quando la cartuccia del toner sta per terminare, selezionare il collegamento per la fornitura dei ricambi sulla schermata principale per ordinare una cartuccia aggiuntiva del toner.

### Lavoro della Stampante

Utilizzare il menu **Lavoro della Stampante** che contiene informazioni sulla pagina **Lista Lavoro** e sulla pagina **Lavori Completati**.

Queste pagine mostrano i dettagli di stato riguardanti ciascun protocollo o lavoro.

### Impostazioni Stampante

Utilizzare il menu **Impostazioni Stampante** per modificare le impostazioni della stampante e visualizzare in modalità remota il pannello operatore.

## **Impostazioni del Server di Stampante**

Usare il menu **Impostazioni del Server di Stampante** per modificare il tipo di interfaccia stampante e le condizioni necessarie per la comunicazione.

## **Stampa volume**

Usare l'opzione **Stampa volume** per verificare il numero di pagine stampate per ciascuna dimensione dei fogli.

## **Rubrica indirizzi**

Utilizzare il menu **Rubrica indirizzi** per visualizzare o modificare le voci relative all'indirizzo e-mail, al numero di telefono, all'indirizzo del server e al numero di fax nella Rubrica indirizzi o per registrare nuovi voci.

## **Informazioni su Stampante**

Utilizzare il menu **Informazioni su Stampante** per visualizzare le informazioni relative alla stampante.

## **Impostazioni Cassetto**

Utilizzare il menu **Impostazioni Cassetto** per ottenere informazioni sul tipo e il formato della carta caricata nell'alimentatore multifunzione (MPF).

## **Segnalazione E-Mail**

Utilizzare il menu **Segnalazione E-Mail** per ricevere un'e-mail quando la stampante ha bisogno di ricambi o interventi. Per ricevere l'avviso, immettere il proprio nome o quello dell'operatore responsabile nella casella di riepilogo della posta elettronica. Impostare **Segnalazione E-Mail** anche per l'utilizzo della funzionalità Scansione su e-mail.

## **Imposta Password**

Utilizzare il menu **Imposta Password** per bloccare **Dell Printer Configuration Web Tool** con una password in modo che gli altri utenti non possano modificare inavvertitamente le impostazioni selezionate.



**NOTA:** per utilizzare questa caratteristica accedere come amministratore.

## **Guida Online**

Fare clic su **Guida Online** per visitare il sito web dell'assistenza tecnica Dell.

**Ordinare i materiali di consumo a:**

[www.dell.com/supplies](http://www.dell.com/supplies)

**Contattare Supporto Dell a:**

[support.dell.com](http://support.dell.com)

## Impostazione di Dell Printer Configuration Web Tool

Assicurarsi di aver attivato JavaScript sul browser prima di utilizzare Dell Printer Configuration Web Tool.

È consigliabile configurare le impostazioni di ambiente del browser prima di utilizzare Dell Printer Configuration Web Tool.



**NOTA:** le pagine di Dell Printer Configuration Web Tool possono risultare illeggibili se vi sono differenze di linguaggio rispetto al browser Web in uso.

### Configurazione dal browser

È consigliabile configurare le impostazioni di ambiente del browser e del pannello operatore prima di utilizzare Dell Printer Configuration Web Tool.

### Per Internet Explorer® 6.0, Internet Explorer 7.0 e Internet Explorer 8.0

#### *Impostazione della lingua di visualizzazione*

- 1 Selezionare **Opzioni Internet** dal menu **Strumenti** nella barra dei menu.
- 2 Selezionare **Lingue** nella scheda **Generale**.
- 3 Specificare la lingua di visualizzazione in ordine di preferenza nell'elenco **Lingua**.

Ad esempio:

- Italiano (Italia) [it-IT]
- Spagnolo (tradizionale) [es-ES tradnl]
- Tedesco (Germania) [de-DE]
- Francese (Francia) [fr-FR]
- Inglese (Stati Uniti d'America) [en-us]
- Danese [da-DK]

- Olandese (Paesi Bassi) [nl-NL]
- Norvegese (Bokmal) [no]
- Svedese [sv-SE]

### ***Impostazione dell'indirizzo IP della stampante su Senza proxy***

- 1 Selezionare Opzioni Internet dal menu Strumenti.
- 2 Scegliere Impostazioni LAN in Impostazioni rete locale (LAN) nella scheda Connessioni.
- 3 Le impostazioni LAN si possono configurare nei modi seguenti.
  - Deselezionare la casella di controllo Utilizza un server proxy server per le connessioni LAN in Server proxy.
  - Fare clic su Avanzate, quindi specificare l'indirizzo IP della stampante nel campo Non utilizzare server proxy per gli indirizzi che iniziano per in Eccezioni.

Dopo aver ultimato l'impostazione della lingua e del proxy, digitare `<http://nnn.nnn.nnn.nnn/>` (l'indirizzo IP della stampante) nella barra degli indirizzi del browser per attivare Dell Printer Configuration Web Tool.

### **Per Firefox 2.0 o versione successiva**

#### ***Impostazione della lingua di visualizzazione***

- 1 Selezionare Opzioni dal menu Strumenti.
- 2 Fare clic su Avanzate.
- 3 Quando si usa Firefox 2.0, fare clic su Scegli nella scheda Generale. Quando si usa Firefox 3.0, fare clic su Scegli nella scheda Contenuto.
- 4 Specificare la lingua del display in ordine di preferenza nell'elenco Lingue in ordine di preferenza.

Ad esempio:

- Inglese [en] o Inglese/Stati Uniti [en-us]
- Italiano [it]
- Spagnolo [es]
- Tedesco [de]
- Francese [fr]

- Olandese [nl]
- Norvegese [no]
- Svedese [sv]
- Danese [da]

### ***Impostazione dell'indirizzo IP della stampante su Senza proxy***

- 1** Selezionare Opzioni dal menu Strumenti.
- 2** Fare clic sulla scheda Avanzate.
- 3** Scegliere Rete nella finestra Opzioni.
- 4** Scegliere Connessione→ Impostazioni.
- 5** Quando si utilizza Firefox 2.0, effettuare una delle operazioni seguenti:
  - Selezionare la casella di controllo Connessione diretta a Internet.
  - Selezionare la casella di controllo Individua automaticamente le impostazioni proxy per questa rete.
  - Selezionare la casella di controllo Configurazione manuale dei proxy, quindi inserire l'indirizzo IP della stampante nella casella di testo Nessun proxy.
  - Selezionare la casella di controllo Configurazione automatica dei proxy (URL).

Quando si usa Firefox 3,0, effettuare una delle operazioni seguenti:

- Selezionare la casella di controllo Nessun proxy se non si desidera usare un proxy.
- Selezionare la casella di controllo Individua automaticamente le impostazioni proxy per questa rete.
- Selezionare la casella di controllo Configurazione manuale dei proxy, quindi inserire un nome host e un numero di porta se si possiede un elenco di uno o più server proxy. Se si possiede un indirizzo IP che non utilizza un proxy, inserirlo nella casella di testo Nessun proxy per.
- Selezionare la casella di controllo Configurazione automatica dei proxy (URL).

Dopo aver ultimato l'impostazione della lingua e del proxy, digitare `<http://nnn.nnn.nnn.nnn/>` (l'indirizzo IP della stampante) nella barra degli indirizzi del browser per attivare **Dell Printer Configuration Web Tool**.

### **Configurazione dal pannello operatore**

È possibile avviare **Dell Printer Configuration Web Tool** solo quando EWS è impostato su **Abilita** (il valore predefinito di fabbrica) sul pannello operatore. Verificare l'impostazione del pannello operatore se non è possibile avviare **Dell Printer Configuration Web Tool**. Per ulteriori informazioni, si veda "Informazioni sui menu della stampante" a pagina 385.

## **Formato di visualizzazione della pagina**

La struttura della pagina è divisa in tre sezioni.

### **Frame superiore**

Nella parte superiore di tutte le pagine si trova il frame superiore. Quando viene attivato **Dell Printer Configuration Web Tool**, lo stato e le specifiche attualmente in essere nella stampante vengono visualizzate nel frame superiore di ogni pagina.

Le seguenti voci vengono visualizzate nel frame superiore.



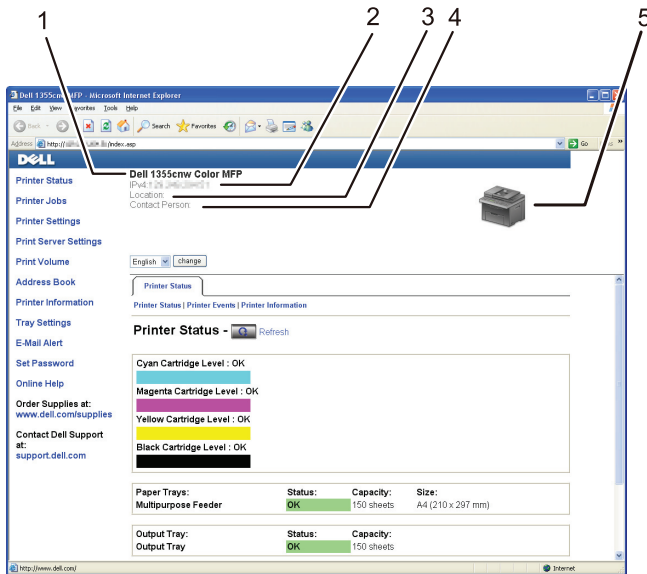

1	<b>Dell 1355cnw MFP</b>	Mostra il nome della stampante.
2	<b>Indirizzo IP</b>	Mostra l'indirizzo IP della stampante.
3	<b>Posizione</b>	Mostra la posizione della stampante. La posizione può essere cambiata nella sezione <b>Informazioni di base</b> della pagina <b>Impostazioni del Server di Stampante</b> .
4	<b>Contatti</b>	Mostra il nome amministratore della stampante. Il nome può essere cambiato nella sezione <b>Informazioni di base</b> della pagina <b>Impostazioni del Server di Stampante</b> .
5	<b>Bitmap della stampante</b>	Mostra l'immagine della stampante. Il menu <b>Stato della Stampante</b> viene visualizzato nel frame di destra facendo clic sull'immagine.

## Frame di sinistra

Sul lato sinistro di tutte le pagine si trova il frame di sinistra. I titoli dei menu visualizzati nel frame di sinistra rimandano alle pagine e ai menu corrispondenti. È possibile raggiungere le pagine interessate facendo clic sulla voce corrispondente.

Nel frame di sinistra vengono visualizzati i menu seguenti.

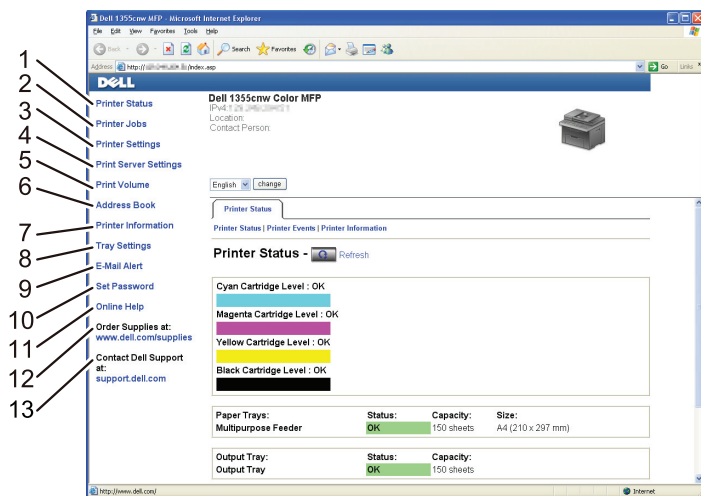

1	Stato della stampante	Rimanda al menu <b>Stato della stampante</b> .
2	Lavoro della Stampante	Rimanda al menu <b>Lavoro della Stampante</b> .
3	Impostazioni Stampante	Rimanda al menu <b>Rapporto Impostazioni Stampante</b> .
4	Impostazioni del Server di Stampante	Rimanda al menu <b>Rapporti del Server di Stampante</b> .
5	Stampa volume	Rimanda al menu <b>Stampa volume</b>
6	Rubrica indirizzi	Rimanda al menu <b>Rubrica indirizzi</b> .

7	<b>Informazioni su Stampante</b>	Rimanda al menu <b>Stato della stampante</b> .
8	<b>Impostazioni Cassetto</b>	Rimanda al menu <b>Impostazioni Cassetto</b> .
9	<b>Segnalazione E-Mail</b>	Rimanda al menu <b>Impostazioni del Server di Stampante</b> .
10	<b>Imposta Password</b>	Rimanda al menu <b>Altre funzioni</b> .
11	<b>Guida Online</b>	Rimanda alla pagina dell'assistenza Dell.
12	<b>Ordinare i materiali di consumo a:</b>	Rimanda alla pagina Web di Dell.
13	<b>Contattare Supporto Dell a:</b>	Rimanda all'indirizzo web della pagina di assistenza Dell: <a href="http://support.dell.com">support.dell.com</a>

### **Frame di destra**

Sul lato destro di tutte le pagine si trova il frame di destra. I contenuti del frame di destra corrispondono al menu che è stato selezionato nel frame di sinistra. Per i dettagli sulle voci visualizzate nel frame di destra, vedere "Dettagli delle voci di menu" a pagina 139.

## Pulsanti nel frame di destra

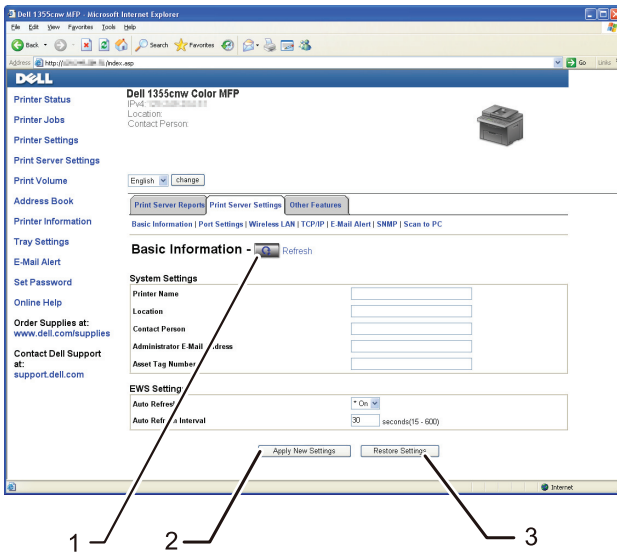

- 
- |       |  |  |
|-------|--|--|
| 1     | <b>Pulsante Aggiorna</b>                   | Consente di aggiornare il frame di destra con le informazioni più recenti lette dalla configurazione della stampante.  |
| <hr/> |  |  |
| 2     | <b>Pulsante Applica Nuove Impostazioni</b> | Invia alla stampante le nuove impostazioni configurate con Dell Printer Configuration Web Tool. Le nuove impostazioni sostituiscono le vecchie impostazioni della stampante. |
| <hr/> |  |  |
| 3     | <b>Pulsante Ristora Impostazioni</b>       | Ripristina le vecchie impostazioni. Le nuove impostazioni non verranno inviate alla stampante.   |
- 

## Modifica delle impostazioni delle voci di menu

Alcuni menu permettono di modificare le impostazioni della stampante tramite Dell Printer Configuration Web Tool. Quando si accede a questi menu viene visualizzata la finestra di autenticazione. Immettere il nome utente e la password dell'amministratore seguendo le istruzioni della finestra di dialogo.

Il nome utente predefinito è **admin** e il campo per la password predefinita è lasciato vuoto (NULL). È possibile modificare la password soltanto nella pagina **Imposta Password** del menu **Altre Funzioni**. Per ulteriori informazioni, vedere "Imposta Password" a pagina 189.

## **Dettagli delle voci di menu**

---

"Stato della stampante"

"Stato della stampante"

---

"Eventi Stampante"

---

"Informazioni su Stampante"

---

"Lavoro della Stampante"

---

"Lista Lavoro"

---

"Lavori Completati"

"Impostazioni Stampante"	"Rapporto Impostazioni Stampante"	"Impostazioni Menu" "Rapporti"
	"Impostazioni Stampante"	"Impostazioni di sistema"
		"Imp. Protezione"
		"Copia predefiniti"
		"Arm. Copia Colori"
		"Impostazioni copiatura"
		"Scansione predefinit"
		"Fax Predefiniti"
		"Impostazioni fax"
	"Manutenzione stampante"	"Densità carta"
"Regola BTR"		
"Regola fusore"		
"Regolazione Registrazione Automatica"		
"Regolazioni Registrazione Colore"		
"Pulisci sviluppatore"		
"Regola altezza"		
"Rip. Predef."		
"Toner non-Dell"		
"Impostazioni orologio"		
"Customizzazione link web"		

"Impostazioni del Server di Stampante"	"Rapporti del Server di Stampante"	"Pagina di Configurazione del Server di Stampante"
		"Pagina di Configurazione Segnalazione E-Mail"
	"Impostazioni del Server di Stampante"	"Informazioni di base"
		"Impostazioni Porta"
		"Wireless LAN (solo Dell 1355cnw Multifunction Color Printer)" <sup>*1</sup>
		"TCP/IP"
		"Segnalazione E-Mail"
		"SNMP"
	"Altre Funzioni"	"Scansione su PC"
		"Imposta Password"
		"Resetta il Server di Stampante"
"Stampa volume"		"Stampa volume"
"Rubrica indirizzi"	"Fax/E-mail"	"Rubrica indirizzi - Pagina superiore"
		"Rubrica indirizzi (Conferma / Modifica, Crea)"
		"Rubrica indirizzi (Cancella)"
		"Gruppo FAX - Pagina superiore"
		"Gruppo FAX (Conferma / Modifica, Crea)"
		"Gruppo FAX (Cancella)"
		"Gruppo e-mail - Pagina superiore"
		"Gruppo e-mail (Conferma / Modifica, Crea)"
	"Gruppo e-mail (Cancella)"	
	"Conf. predefinita e-mail"	
"Indirizzo Server"	"Indirizzo Server - Pagina superiore"	
	"Indirizzo Server (Conferma / Modifica, Crea)"	
	"Indirizzo Server (Cancella)"	
"Impostazioni Cassetto"		
*1 Questa voce è disponibile esclusivamente quando si connette la stampante con una rete senza fili.		

## Stato della stampante

Il menu **Stato della stampante** consente di verificare lo stato dei materiali di consumo, dell'hardware e delle specifiche della stampante.

Le pagine che seguono sono visualizzate nel menu **Stato della stampante**.

### Stato della stampante

Funzione:

Permette di verificare lo stato dei materiali di consumo rimasti e dei vassoi.

Valori:

Livello cartuccia di toner ciano			Visualizza la percentuale di toner rimanente in ciascuna cartuccia del toner. Quando una cartuccia è vuota viene visualizzato un messaggio. Il testo <i>Chiama o ordina</i> rimanda al sito Web Dell Printer Supplies.
Livello cartuccia di toner magenta			
Livello cartuccia di toner giallo			
Livello cartuccia di toner			
Cassetti Fogli	Stato	OK	Indica che c'è carta nel vassoio, in quantità non specificata.
		Aggiungere e carta	Indica che non c'è carta nel vassoio.
	Capacità		Mostra la capacità massima del vassoio della carta.
	Formato		Mostra le dimensioni della carta nel vassoio.
Cassetto di espulsione	Stato	OK	Indica che il vassoio è disponibile.
	Capacità		Mostra la capacità massima del vassoio della carta.
Coperchio	Stato	Chiudi	Indica che il coperchio è chiuso.
		Apri	Indica che il coperchio è aperto.
Tipo di Stampante			Mostra il tipo di stampante. Normalmente viene visualizzato <b>Colore Laser</b> .
Velocità di Stampa			Mostra la velocità di stampa.

### Eventi Stampante

Funzione:



Quando si verificano errori della stampante come *Carta esaurita* o *Il coperchio posteriore è aperto*, i dettagli di tutti gli allarmi o indicatori d'errore vengono visualizzati nella pagina **Eventi Stampante**.

Valori:

<b>Posizione</b>	Mostra la posizione in cui si è verificato il problema.
<b>Dettagli</b>	Mostra i dettagli dell'errore.

### Informazioni su Stampante

Funzione:

Visualizzare le informazioni di sistema della stampante. Questa pagina può essere visualizzata anche facendo clic su **Informazioni su Stampante** nel frame di sinistra.

Valori:

<b>Numero di Codice Servizio Dell</b>	Mostra il numero di codice del servizio assistenza di Dell.
<b>Numero di Codice Attività</b>	Mostra il numero di codice impresso sull'etichetta della stampante ai fini di inventario.
<b>Numero di Serie Stampante</b>	Mostra il numero di serie della stampante.
<b>Capacità di memoria</b>	Mostra la capacità di memoria.
<b>Velocità Processore</b>	Mostra la velocità di elaborazione.
<b>Livelli di Revisione Stampante</b>	<b>Versione Firmware</b> Mostra la versione del controller.
	<b>Versione Firmware di rete</b> Mostra la versione della scheda di rete.

### Lavoro della Stampante

Il menu **Lavoro della Stampante** contiene informazioni sulle pagine **Lista Lavoro** e **Lavori Completati**. Queste pagine mostrano i dettagli di stato riguardanti ciascun protocollo o processo di stampa.

## Lista Lavoro

### Funzione:

Consente di confermare che i processi sono in corso di elaborazione. Per aggiornare lo schermo, fare clic sul pulsante **Aggiorna**.

### Valori:

<b>ID</b>	Mostra l'identificativo del lavoro.
<b>Nome Lavoro</b>	Mostra il nome del file del processo in stampa.
<b>Proprietario</b>	Mostra il nome del proprietario del lavoro di stampa.
<b>Nome Host</b>	Mostra il nome del computer host.
<b>Stato di Lavoro</b>	Mostra lo stato del processo in stampa.
<b>Tipo di stampa</b>	Mostra il tipo di lavoro di stampa.
<b>Host I/F</b>	Mostra lo stato dell'interfaccia host.
<b>Orario Invio Lavoro</b>	Mostra la data in cui il processo di stampa è stato inviato.

## Lavori Completati

### Funzione:

Permette di controllare i lavori terminati. Vengono visualizzati gli ultimi 20 lavori. Per aggiornare lo schermo, fare clic sul pulsante **Aggiorna**.

### Valori:

<b>ID</b>	Mostra l'identificativo del lavoro.
<b>Nome Lavoro</b>	Mostra il nome del file del lavoro.
<b>Proprietario</b>	Mostra il nome del proprietario del lavoro di stampa.
<b>Nome Host</b>	Mostra il nome del computer host.
<b>Uscita Risultato</b>	Mostra lo stato del lavoro di stampa.
<b>Tipo di stampa</b>	Mostra il tipo di lavoro di stampa.
<b>Impressione Numero</b>	Mostra il numero totale delle pagine del lavoro di stampa.
<b>N. di Fogli</b>	Mostra il numero totale delle pagine del lavoro di stampa.
<b>Host I/F</b>	Mostra lo stato dell'interfaccia host.

---

<b>Orario Invio Lavoro</b>	Mostra la data in cui il lavoro di stampa è stato inviato.
----------------------------	--

---

## Impostazioni Stampante

Il menu **Impostazioni Stampante** consente di visualizzare il **Rapporto Impostazioni Stampante** e di configurare le impostazioni della stampante. Nella parte superiore del frame di destra sono presenti le schede seguenti.

### Rapporto Impostazioni Stampante

La scheda **Rapporto Impostazioni Stampante** include le pagine **Impostazioni Menu e Rapporti**.

#### *Impostazioni Menu*

**Funzione:**

Visualizza le impostazioni attuali della stampante.

**Valori:**

---

<b>Impostazioni di sistema</b>	<b>Modalità timer risparmio energetico 1</b>	Mostra il tempo che deve trascorrere prima che la stampante entri in modalità timer risparmio energia 1 dopo aver completato un lavoro.
	<b>Modalità timer risparmio energetico 2</b>	Mostra il tempo che deve trascorrere prima che la stampante passi dalla modalità timer risparmio energia 1 alla modalità timer risparmio energia 2.
	<b>Ripristino automatico</b>	Mostra il tempo che deve trascorrere prima che la stampante reimposti automaticamente i valori predefiniti delle impostazioni dei processi di copia, scansione o fax nel pannello operatore quando non vengono effettuate ulteriori impostazioni.
	<b>Segnale pannello comandi</b>	Mostra il volume del segnale acustico emesso quando l'immissione dal pannello operatore è corretta. <b>No</b> indica che il tono è disabilitato.
	<b>Tono avviso pannello</b>	Mostra il volume del segnale acustico emesso quando l'immissione dal pannello operatore non è corretta. <b>No</b> indica che il tono è disabilitato.

<b>Tono lavoro</b>	Mostra il volume del segnale acustico emesso quando un lavoro viene completato. <b>No</b> indica che il tono è disabilitato.
<b>Tono di avviso</b>	Mostra il volume del segnale acustico emesso quando si verifica un problema. <b>No</b> indica che il tono è disabilitato.
<b>Tono carta esaurita</b>	Mostra il volume del segnale acustico emesso quando la stampante esaurisce la carta. <b>No</b> indica che il tono è disabilitato.
<b>Tono eliminazione automatica</b>	Mostra il volume del segnale acustico emesso 5 secondi prima che la stampante esegua l'eliminazione automatica. <b>No</b> indica che il tono è disabilitato.
<b>Tutti i toni</b>	Mostra il volume di tutti i segnali acustici. <b>No</b> indica che tutti i segnali acustici sono disabilitati.
<b>Timeout lavoro</b>	Visualizza il tempo che la stampante attende per la ricezione di dati dal computer.
<b>Lingua Pannello</b>	Visualizza la lingua utilizzata sul pannello operatore.
<b>Stampa Auto Log</b>	Mostra se generare automaticamente un rapporto della cronologia dei lavori dopo 20 lavori.
<b>mm/pollici</b>	Visualizza l'unità di misura predefinita visualizzata dopo il valore numerico sul pannello operatore.

<b>Imp. Protezione</b>	<b>Imp.BloccoPannello</b>	Mostra se limitare l'accesso a Menu Admin. con una password.
	<b>Impostazione blocco Copy Service</b>	Mostra se abilitare il servizio Copia o richiedere una password per utilizzare il servizio.
	<b>Impostazione Blocco Scan Service</b>	Mostra se abilitare il servizio Scansione o richiedere una password per utilizzare il servizio.
	<b>Impostazione Blocco Fax Service</b>	Mostra se abilitare il servizio Fax o richiedere una password per utilizzare il servizio.
	<b>Stampa da USB</b>	Mostra se abilitare il servizio Stampa da USB o richiedere una password per utilizzare il servizio.
	<b>Imp.Ricez.Sicura</b>	Mostra se richiedere una password per stampare fax in arrivo.
<b>Copia predefiniti</b>	<b>Colore</b>	Mostra se creare copie a colori o in bianco e nero.
	<b>Riduci/Allarga</b>	Mostra il rapporto di ingrandimento o riduzione predefinito per la copia.
	<b>Tipo originale</b>	Mostra il tipo di documento predefinito.
	<b>DimensioneDocumento</b>	Mostra il formato di documento predefinito.
	<b>PiùChiaro/PiùScuro</b>	Mostra il livello di densità della copia predefinita.
	<b>Nitidezza</b>	Mostra il livello di nitidezza predefinito.
	<b>Esposizione automatica</b>	Mostra se eliminare lo sfondo dell'originale per migliorare il testo nella copia.
<b>Arm. Copia Colori</b>	<b>Armonia colori (Rosso)</b>	Mostra il livello di armonia colori del rosso.
	<b>Armonia colori (verde)</b>	Mostra il livello di armonia colori del verde.
	<b>Armonia colori (Blu)</b>	Mostra il livello di armonia colori del blu.
	<b>Bilanciamento grigio</b>	Mostra il livello di armonia di grigio.

<b>Impostazioni copiatura</b>	<b>Up Multiplo</b>	Mostra se attivare la funzione Up Multiplo.
	<b>Fasciolate</b>	Mostra se ordinare il lavoro di copia.
	<b>Margine superiore/inferiore</b>	Mostra il valore dei margini superiore e inferiore.
	<b>Margine sinistro/destro</b>	Mostra il valore dei margini destro e sinistro.
	<b>Margine centrale</b>	Mostra il valore del margine centrale.
<b>Scansione predefinit</b>	<b>Scansione in rete</b>	Mostra se memorizzare l'immagine digitalizzata in un server di rete o in un computer.
	<b>Formato file</b>	Mostra il formato file in cui salvare l'immagine digitalizzata.
	<b>Colore</b>	Mostra se creare scansioni a colori o in bianco e nero.
	<b>Risoluzione</b>	Mostra la risoluzione predefinita per la scansione.
	<b>DimensioneDocumento</b>	Mostra il formato di documento predefinito.
	<b>PiùChiaro/PiùScuro</b>	Mostra il livello di densità predefinito per la scansione.
	<b>Nitidezza</b>	Mostra il livello di nitidezza predefinito.
	<b>Esposizione automatica</b>	Mostra se eliminare lo sfondo dell'originale per migliorare il testo nell'immagine digitalizzata.
	<b>Margine superiore/inferiore</b>	Mostra il valore dei margini superiore e inferiore.
	<b>Margine sinistro/destro</b>	Mostra il valore dei margini destro e sinistro.
	<b>Margine centrale</b>	Mostra il valore del margine centrale.
	<b>Compressione immagine</b>	Mostra il livello di compressione delle immagini.
	<b>Dim. Max e-mail</b>	Mostra la dimensione massima delle e-mail che possono essere inviate.

<b>Fax Predefiniti</b>	<b>Risoluzione</b>	Mostra il livello di risoluzione da utilizzare per la trasmissione fax.
	<b>PiùChiaro/PiùScuro</b>	Mostra il livello di densità predefinito da utilizzare per la trasmissione fax.
	<b>Invio ritardato</b>	Mostra l'ora di avvio della trasmissione fax.
<b>Impostazioni fax</b>	<b>Modo ricezione</b>	Mostra la modalità di ricezione dei fax.
	<b>Ricezione automatica Fax</b>	Mostra l'intervallo dopo il quale la stampante entra in modalità di ricezione fax dopo la ricezione di una chiamata in arrivo.
	<b>Ricezione automatica Tel/Fax</b>	Mostra l'intervallo dopo il quale la stampante entra in modalità di ricezione fax dopo che il telefono esterno riceve una chiamata in arrivo.
	<b>Ricezione automatica Segreteria telefonica/Fax</b>	Mostra l'intervallo dopo il quale la stampante entra in modalità di ricezione fax dopo che la segreteria telefonica esterna riceve una chiamata in arrivo.
	<b>Linea Monitor</b>	Mostra il volume del monitor linea, che monitora una trasmissione tramite l'altoparlante interno finché non viene stabilita una connessione.
	<b>Volume tono Ring</b>	Mostra il volume del tono Ring, che indica che una chiamata in arrivo è una chiamata telefonica tramite l'altoparlante interno quando <b>Modalità ricezione</b> è impostato su <b>Tel/fax</b> .
	<b>Tipo linea</b>	Mostra il tipo di linea.
	<b>Toni/Impulsi</b>	Mostra il tipo di composizione.
	<b>Ritardo rinvio</b>	Mostra l'intervallo tra i tentativi di trasmissione.
	<b>Tentativi di riconnessione</b>	Mostra il numero di tentativi di riconnessione.
	<b>Ritardo di riconnessione</b>	Mostra l'intervallo tra i tentativi di riconnessione.
	<b>Configurazione Junk Fax</b>	Mostra se rifiutare i fax inviati da numeri indesiderati.
<b>Ricezione remota</b>	Mostra se ricevere i fax premendo un codice di ricezione remota sul telefono esterno.	

<b>Tono ricezione remota</b>	Mostra il codice di ricezione remota per l'avvio della Ricezione remota.
<b>Intestazione fax</b>	Mostra se stampare le informazioni sul mittente nelle intestazioni dei fax.
<b>Nome intestazione fax</b>	Mostra il nome del mittente che deve essere stampato sull'intestazione dei fax.
<b>Numero fax</b>	Mostra il numero di fax che deve essere stampato sull'intestazione dei fax.
<b>Pagina copertina fax</b>	Mostra se allegare una copertina ai fax.
<b>Percorso DRPD</b>	Mostra l'impostazione della funzionalità di riconoscimento dello squillo (DRPD).
<b>Invio fax inoltrato</b>	Mostra se inoltrare i fax in arrivo a una destinazione specificata.
<b>Numero fax inoltrato</b>	Mostra il numero di fax della destinazione a cui i fax in arrivo devono essere inoltrati.
<b>Componi prefisso</b>	Mostra se impostare un numero di composizione prefisso.
<b>Num.Comp.Pre fisso</b>	Mostra un numero di composizione prefisso. Questo numero viene composto prima dell'avvio di qualsiasi numero di composizione automatica.
<b>Rifiuta dimensioni</b>	Mostra se scartare testo o immagini nella parte inferiore di una pagina di un fax quando l'intera pagina non può essere contenuta nella carta in uscita.
<b>ECM</b>	Mostra se abilitare la modalità ECM (Error Correction Mode).
<b>Velocità modem</b>	Mostra la velocità del modem fax.
<b>Attività Fax</b>	Mostra se stampare automaticamente un report attività fax dopo ogni 50 comunicazioni fax in entrata e in uscita.
<b>Trasmetti fax</b>	Mostra se stampare un report sulla trasmissione dopo ogni trasmissione fax o solo quando si verifica un errore.



	<b>Trasmissione fax</b>	Mostra se stampare un report sulla trasmissione dopo ogni trasmissione fax a più destinazioni o solo quando si verifica un errore.
	<b>Protocollo fax</b>	Mostra se stampare un report sul protocollo monitor dopo ogni trasmissione fax o solo quando si verifica un errore.
	<b>Paese</b>	Mostra il paese in cui viene utilizzata la stampante.
<b>Densità carta</b>	<b>Liscio</b>	Mostra la densità della carta per la carta comune.
	<b>Etichetta</b>	Mostra la densità della carta per le etichette.
<b>Regola BTR</b>	<b>Liscio</b>	Mostra l'impostazione di tensione del rullo di trasferimento per la carta comune.
	<b>Normale spessa</b>	Mostra l'impostazione di tensione del rullo di trasferimento per la carta liscia spessa.
	<b>Copertine</b>	Mostra l'impostazione di tensione del rullo di trasferimento per le copertine.
	<b>Etichetta</b>	Mostra l'impostazione di tensione del rullo di trasferimento per le etichette.
	<b>Patinata</b>	Mostra l'impostazione di tensione del rullo di trasferimento per la carta patinata.
	<b>Riciclato</b>	Mostra l'impostazione di tensione del rullo di trasferimento per la carta riciclata.
	<b>Busta</b>	Mostra l'impostazione di tensione del rullo di trasferimento per le buste.

<b>Regola fusore</b>	<b>Liscio</b>	Mostra l'impostazione di temperatura del fuser per la carta comune.
	<b>Normale spessa</b>	Mostra l'impostazione di temperatura del fuser per la carta liscia spessa.
	<b>Copertine</b>	Mostra l'impostazione di temperatura del fuser per le copertine.
	<b>Etichetta</b>	Mostra l'impostazione di temperatura del fuser per le etichette.
	<b>Patinata</b>	Mostra l'impostazione di temperatura del fuser per la carta rivestita.
	<b>Riciclato</b>	Mostra l'impostazione di temperatura del fuser per la carta riciclata.
	<b>Busta</b>	Mostra l'impostazione di temperatura del fuser per le buste.
<b>Regolazione Automatica</b>	<b>Registrazione</b>	Mostra se effettuare oppure no la regolazione automatica della registrazione del colore.
<b>Regola altezza</b>		Mostra l'altezza del luogo di installazione della stampante.
<b>Toner non-Dell</b>		Mostra se utilizzare una cartuccia toner di un altro produttore.
<b>Impostazioni orologio</b>	<b>Formato data</b>	Mostra il formato data predefinito.
	<b>Formato ora</b>	Mostra il formato ora predefinito; <b>24H</b> o <b>12H</b> .
	<b>Fuso orario</b>	Mostra il fuso orario predefinito.
	<b>Imposta data</b>	Mostra l'impostazione della data.
	<b>Imposta ora</b>	Mostra l'impostazione dell'ora.

Customizzazioni link web	Seleziona riordina URL	Mostra un link utilizzato per ordinare i materiali di consumo, cui si può accedere da <b>Ordinare i materiali di consumo a</b> : nel frame di sinistra.
	Regolare	Mostra l'URL normale ( <a href="http://accessories.us.dell.com/sna">http://accessories.us.dell.com/sna</a> ) cui è possibile collegarsi per <b>Ordinare i materiali di consumo a</b> : nel frame di sinistra.
	Premier	Mostra l'URL privilegiata ( <a href="http://accessories.us.dell.com/sna">http://accessories.us.dell.com/sna</a> ) cui è possibile collegarsi per <b>Ordinare i materiali di consumo a</b> : nel frame di sinistra.
Impostazioni Cassetto	Cassetto 1 Tipo di Foglio	Mostra l'impostazione di tipo di carta del MPF.
	Cassetto 1 Formato di Foglio	Mostra l'impostazione di formato carta dell'MPF.
	Cassetto 1 Dim.person. - Y	Mostra la lunghezza del formato carta personalizzato caricato nell'MPF.
	Cassetto 1 Dim.person. - X	Mostra la larghezza del formato carta personalizzato caricato nell'MPF.
	V. Fin. Popup	Mostra se visualizzare un menu a scomparsa che suggerisce all'utente di impostare il <b>Tipo carta</b> e le <b>Dimensioni Foglio</b> quando la carta viene caricata nell'MPF.

### **Rapporti**

Funzione:

Stampare le informazioni sulle impostazioni e sulla cronologia della stampante.

Valori:

Impostazioni di sistema	Fare clic sul pulsante <b>Avvia</b> per stampare la pagina delle impostazioni del sistema.
Impostazioni pannello	Fare clic sul pulsante <b>Avvia</b> per stampare la pagina delle impostazioni del pannello.

<b>Cronologia lavori</b>	Fare clic sul pulsante <b>Avvia</b> per stampare la pagina di cronologia dei processi.
<b>Cronologia errori</b>	Fare clic sul pulsante <b>Avvia</b> per stampare la pagina di cronologia degli errori.
<b>Rubrica indirizzi</b>	Fare clic sul pulsante <b>Avvia</b> per stampare il report Rubrica indirizzi.
<b>Pag. dimostr.</b>	Fare clic sul pulsante <b>Avvia</b> per stampare la pagina dimostrativa.

## **Impostazioni Stampante**

La scheda **Impostazioni Stampante** contiene le pagine **Impostazioni di sistema**, **Imp. Protezione**, **Copia predefiniti**, **Arm. Copia Colori**, **Impostazioni copiatura**, **Scansione predefinit**, **Fax Predefiniti** e **Impostazioni fax**.

### ***Impostazioni di sistema***

**Funzione:**

Consente di configurare le impostazioni di base della stampante.

**Valori:**

<b>Modalità timer risparmio energetico 1*1</b>	Specifica il tempo che deve trascorrere prima che la stampante entri in modalità timer risparmio energia 1 dopo aver completato un lavoro.
<b>Modalità timer risparmio energetico 2</b>	Specifica il tempo che deve trascorrere prima che la stampante passi dalla modalità timer risparmio energia 1 alla modalità timer risparmio energia 2.
<b>Ripristino automatico</b>	Specifica il tempo che deve trascorrere prima che la stampante reimposti automaticamente i valori predefiniti delle impostazioni dei processi di copia, scansione o fax nel pannello operatore quando non vengono modificate ulteriori impostazioni.
<b>Segnale pannello comandi</b>	Imposta il volume del segnale acustico emesso quando l'immissione dal pannello operatore è corretta o disattiva il segnale.
<b>Tono avviso pannello</b>	Imposta il volume del segnale acustico emesso quando l'immissione dal pannello operatore non è corretta o disattiva il segnale.
<b>Tono lavoro</b>	Imposta il volume del segnale acustico emesso quando un lavoro viene completato o disabilita il segnale.

<b>Tono di avviso</b>	Imposta il volume del segnale acustico emesso quando si verifica un problema o disattiva il segnale.
<b>Tono carta esaurita</b>	Imposta il volume del segnale acustico emesso quando la stampante ha esaurito la carta o disattiva il segnale.
<b>Tono eliminazione automatica</b>	Imposta il volume del segnale acustico emesso 5 secondi prima che la stampante esegua l'eliminazione automatica o disattiva il segnale.
<b>Tutti i toni</b>	Imposta il volume di tutti i segnali acustici o disattiva tutti i segnali acustici.
<b>Timeout lavoro</b>	Consente di specificare il tempo che la stampante attenderà per la ricezione di dati dal computer. Il lavoro viene cancellato se si supera questo tempo.
<b>Lingua Pannello</b>	Imposta la lingua da utilizzare sullo schermo del pannello operatore.
<b>Stampa Auto Log</b>	Specifica se stampare la cronologia dei lavori dopo 20 lavori.
<b>mm/pollici<sup>*2</sup></b>	Specifica l'unità di misura visualizzata dopo il valore numerico sul pannello operatore.

\*1 Inserire 5 in **Modalità timer risparmio energetico 1** per portare la stampante in modalità timer risparmio energia cinque minuti dopo aver completato un lavoro. In questo modo si consuma meno corrente, ma serve più tempo di riscaldamento per la stampante. Inserire 5 se la stampante condivide lo stesso circuito elettrico dell'illuminazione della stanza e si nota un abbassamento dell'illuminazione. Scegliere un valore alto se la stampante viene utilizzata costantemente. Nella maggior parte dei casi, un valore elevato comporta un tempo minimo di riscaldamento della stampante. Per ottimizzare il rapporto tra risparmio di energia e tempi di riscaldamento brevi, impostare un valore compreso tra 5 e 30 minuti per la modalità timer risparmio energia.

La stampante torna automaticamente alla modalità standby dalla modalità timer risparmio energia quando riceve dati dal computer. È possibile riattivare la modalità standby della stampante anche premendo un qualsiasi pulsante sul pannello operatore.

\*2 L'impostazione predefinita per **mm/pollici** varia a seconda delle impostazioni predefinite di fabbrica specifiche di ogni paese.

### ***Imp. Protezione***

**Blocca Pannello**

**Funzione:**

Consente di limitare l'accesso al Menu `Admin` con una password e di impostare o modificare questa password.



**NOTA:** questo menu imposta la password di blocco del pannello operatore. Quando si modifica la password di **Dell Printer Configuration Web Tool**, fare clic su **Imposta Password** nel frame di sinistra e immettere la password.

Valori:

---

Imp.BloccoPan	Limita l'accesso a Menu <code>Admin</code> con una password. nello
---------------	---

---

Nuova password	Imposta la password richiesta per accedere a Menu <code>Admin</code> .
----------------	--

---

Reinserisci Password	Digitare la nuova password per confermarla.
----------------------	---

---

Funzione abilitata

Funzione:

Consente di abilitare i servizi mediante una password e permette all'utente di modificarla.



**NOTA:** questo menu imposta una password per limitare l'accesso ai servizi Copia, Scansione, Fax e Stampa da USB. Quando si modifica la password per **Dell Printer Configuration Web Tool**, fare clic su **Imposta Password** nel frame di sinistra e impostare la password.

Valori:

---

Impostazione blocco Copy Service	Consente di impostare una password per la funzione di servizio Copia.
----------------------------------	---

---

Impostazione Blocco Scan Service	Consente di impostare una password per la funzione di servizio Scansione.
----------------------------------	---

---

Impostazione Blocco Fax Service	Consente di impostare una password per la funzione di servizio Fax.
---------------------------------	---

---

Stampa da USB	Consente di impostare una password per la funzione di stampa da USB.
---------------	--

<b>Nuova password</b>	Imposta una password necessaria per utilizzare i servizi Copia, Scansione, Fax e Stampa da USB.
<b>Reinserisci Password</b>	Digitare la nuova password per confermarla.

### Ricezione sicura

#### Funzione:

Consente di impostare una password per proteggere i fax in arrivo. Quando la funzionalità Ricezione sicura è abilitata, la stampante memorizza i fax in arrivo e li stampa quando viene immessa la password corretta nel pannello operatore.



**NOTA:** questo menu imposta una password per bloccare la stampa di un fax in arrivo. Quando si modifica la password di **Dell Printer Configuration Web Tool**, fare clic su **Imposta Password** nel frame di sinistra e immettere la password.

#### Valori:

<b>Imp.Ricez.Sicura</b>	Consente di impostare una password per proteggere i fax in arrivo.
<b>Nuova password</b>	Imposta una password richiesta per stampare i fax in arrivo.
<b>Reinserisci Password</b>	Digitare la nuova password per confermarla.

### ***Copia predefiniti***

#### Funzione:

Consente di creare impostazioni di copia predefinite specifiche. Imposta il valore dei margini superiore e inferiore nell'intervallo compreso tra 0 mm (0,0 pollici) e 50 mm (2,0 pollici).

#### Valori:

<b>Colore</b>	Seleziona la modalità per la copia a colori o in bianco e nero.
<b>Riduci/Allarga</b>	Imposta il rapporto di ingrandimento o riduzione predefinito per la copia.

<b>Riduci/Allarga personalizza</b>	Imposta un rapporto di ingrandimento/riduzione personalizzato su un valore compreso tra 25% e 400% quando <b>Riduci/Allarga</b> è impostata su <b>Personalizza</b> .
<b>Tipo originale</b>	Imposta la qualità dell'immagine copiata.
<b>DimensioneDocumento</b>	Imposta il formato del documento predefinito.
<b>PiùChiaro/PiùScuro</b>	Imposta il livello di densità predefinito per la copia.
<b>Nitidezza</b>	Imposta il livello di nitidezza predefinito.
<b>Esposizione automatica</b>	Imposta se eliminare lo sfondo dell'originale per migliorare il testo nella copia.

### ***Arm. Copia Colori***

Funzione:

Consente di specificare il bilanciamento del colore predefinito per la copia.

Valori:

<b>Armonia colori (Rosso)</b>	Imposta il livello di armonia colori del rosso.
<b>Armonia colori (verde)</b>	Imposta il livello di armonia colori del verde.
<b>Armonia colori (Blu)</b>	Imposta il livello di armonia colori del blu.
<b>Bilanciamento grigio</b>	Imposta il livello di armonia di grigio.

### ***Impostazioni copiatura***

Funzione:

Consente di configurare le impostazioni per la copia.



**NOTA:** i valori contrassegnati da un asterisco (\*) sono le impostazioni di menu predefinite.

Valori:



<b>Up Multiplo</b>	<b>No*</b>	Non esegue la stampa di più pagine in un solo foglio.
	<b>Automatico</b>	Riduce automaticamente le pagine originali per stamparle su un solo foglio.
	<b>Copia ID</b>	Stampa le pagine originali su un solo foglio nel formato originale.
	<b>Manuale</b>	Stampa le pagine originali su un foglio di carta del formato specificato in <b>Riduci/Allarga</b> .
<b>Fasciolate</b>	Imposta se ordinare il lavoro di copia.	
<b>Margine superiore/inferiore</b>	Imposta il valore dei margini superiore e inferiore nell'intervallo compreso tra 0 mm (0,0 pollici) e 50 mm (2,0 pollici).	
<b>Margine sinistro/destro</b>	Imposta il valore dei margini destro e sinistro nell'intervallo compreso tra 0 mm (0,0 pollici) e 50 mm (2,0 pollici).	
<b>Margine centrale</b>	Imposta il valore del margine centrale nell'intervallo compreso tra 0 mm (0,0 pollici) e 50 mm (2,0 pollici).	

### ***Scansione predefinit***

Funzione:

Consente di creare impostazioni di scansione predefinite personalizzate.



**NOTA:** i valori contrassegnati da un asterisco (\*) sono le impostazioni di menu predefinite.

Valori:

<b>Scansione in rete</b>	<b>Computer(rete)*</b>	Memorizza l'immagine digitalizzata su un computer utilizzando il protocollo SMB.
	<b>Server (FTP)</b>	Memorizza l'immagine digitalizzata su un server mediante il protocollo FTP.
<b>Formato file</b>	Imposta il formato file in cui salvare l'immagine digitalizzata.	
<b>Colore</b>	Imposta se digitalizzare a colori o in bianco e nero.	
<b>Risoluzione</b>	Imposta la risoluzione predefinita per la scansione.	
<b>DimensioneDocumento</b>	Imposta il formato del documento predefinito.	

<b>PiùChiaro/PiùScuro</b>	Imposta il livello di densità predefinito per la scansione.
<b>Nitidezza</b>	Imposta il livello di nitidezza predefinito.
<b>Esposizione automatica</b>	Imposta se eliminare lo sfondo dell'originale per migliorare il testo nell'immagine digitalizzata.
<b>Margine superiore/inferiore</b>	Imposta il valore dei margini superiore e inferiore nell'intervallo compreso tra 0 mm (0,0 pollici) e 50 mm (2,0 pollici).
<b>Margine sinistro/destro</b>	Imposta il valore dei margini destro e sinistro nell'intervallo compreso tra 0 mm (0,0 pollici) e 50 mm (2,0 pollici).
<b>Margine centrale</b>	Imposta il valore del margine centrale nell'intervallo compreso tra 0 mm (0,0 pollici) e 50 mm (2,0 pollici).
<b>Compressione immagine</b>	Imposta il livello di compressione delle immagini.
<b>Dim. Max e-mail</b>	Imposta la dimensione massima delle e-mail che possono essere inviate in un intervallo compreso tra 50 K byte e 16384 K byte. Il valore predefinito è di 2048 Kb.

### ***Fax Predefiniti***

Funzione:

Consente di creare impostazioni fax predefinite specifiche.



**NOTA:** i valori contrassegnati da un asterisco (\*) sono le impostazioni di menu predefinite.

Valori:

<b>Risoluzione</b>	<b>Standard*</b>	Adatta per i documenti con caratteri di dimensioni normali.
	<b>Fino</b>	Adatta per i documenti che contengono caratteri di piccole dimensioni o linee sottili oppure per i documenti stampati tramite una stampante ad aghi.
	<b>Super fino</b>	Adatta per i documenti che contengono numerosi dettagli. La modalità super fino è abilitata solo se anche la macchina remota supporta la risoluzione super fino.
	<b>Ultra Fine</b>	Adatta per i documenti che contengono immagini fotografiche.
<b>PiùChiaro/PiùScuro</b>	Imposta il livello di densità predefinito da utilizzare per la trasmissione fax.	
<b>Invio ritardato</b>	Imposta l'ora di avvio della trasmissione fax quando è necessario inviare un fax a un orario specificato.	

### ***Impostazioni fax***

Funzione:

Consente di configurare le impostazioni fax di base.



**NOTA:** i valori contrassegnati da un asterisco (\*) sono le impostazioni di menu predefinite.

Valori:

<b>Modo ricezione Telefono</b>	La ricezione automatica dei fax è disattivata. È possibile ricevere un fax sollevando il ricevitore del telefono esterno, premendo un codice di ricezione remota e quindi premendo ►.
<b>Fax*</b>	Riceve automaticamente i fax.
<b>Telefono/Fax</b>	Quando la stampante riceve un fax in arrivo, il telefono esterno squilla per il tempo specificato in <b>Ricezione automatica Tel/Fax</b> , quindi la stampante riceve automaticamente il fax. Se la chiamata in arrivo non è un fax, la stampante emette un segnale acustico dall'altoparlante interno per indicare che si tratta di una chiamata telefonica.
<b>Segreteria telefonica/Fax</b>	La stampante può condividere una linea telefonica con una segreteria telefonica. In questa modalità, la stampante monitora il segnale fax e risponde se rileva segnali fax. Se la comunicazione telefonica utilizza la trasmissione seriale nel paese (Germania, Svezia, Danimarca, Austria, Belgio, Italia, Francia e Svizzera) questa modalità non è supportata.
<b>DRPD</b>	Prima di utilizzare la funzionalità di riconoscimento dello squillo (DRPD), la società telefonica deve aver installato sulla linea telefonica tale servizio di riconoscimento. Una volta che la società telefonica ha fornito un numero distinto per i fax con uno squillo caratteristico, configurare il fax per il monitoraggio di tale squillo.
<b>Ricezione automatica Fax</b>	Imposta l'intervallo di tempo in cui la stampante entra in modalità di ricezione fax dopo avere ricevuto una chiamata.
<b>Ricezione automatica Tel/Fax</b>	Imposta l'intervallo dopo il quale la stampante entra in modalità di ricezione fax dopo che il telefono esterno riceve una chiamata in arrivo.
<b>Ricezione automatica Segreteria telefonica/Fax</b>	Imposta l'intervallo dopo il quale la stampante entra in modalità di ricezione fax dopo che la segreteria telefonica esterna riceve una chiamata in arrivo.

<b>Linea Monitor</b>	Imposta il volume del monitor linea, che monitora una trasmissione tramite l'altoparlante interno finché non viene stabilita una connessione.
<b>Volume tono Ring</b>	Imposta il volume della suoneria che indica che la chiamata in arrivo è una chiamata telefonica tramite l'altoparlante interno quando <b>Modo ricezione</b> è impostato su <b>Tel/fax</b> .
<b>Tipo linea</b>	Imposta il tipo di linea.
<b>Toni/Impulsi</b>	Imposta il tipo di composizione.
<b>Ritardo rinvio</b>	Specifica l'intervallo tra i tentativi di trasmissione.
<b>Tentativi di riconnessione</b>	Specifica il numero di tentativi di riconnessione da effettuare quando il numero di fax di destinazione è occupato. Se si specifica 0, la stampante non effettuerà alcun tentativo di riconnessione.
<b>Ritardo di riconnessione</b>	Specifica l'intervallo tra i tentativi di riconnessione.
<b>Configurazione Junk Fax</b>	Imposta se respingere i fax inviati da numeri indesiderati, accettando fax solo dai numeri registrati nella rubrica indirizzi.
<b>Ricezione remota</b>	Imposta se ricevere i fax premendo un codice di ricezione remota sul telefono esterno.
<b>Tono ricezione remota</b>	Specifica il codice di ricezione remota a due cifre per l'avvio della <b>Ricezione remota</b> .
<b>Intestazione fax</b>	Imposta se stampare le informazioni sul mittente nelle intestazioni dei fax.
<b>Nome intestazione fax</b>	Imposta il nome del mittente che deve essere stampato sull'intestazione dei fax. È possibile inserire fino a 30 caratteri alfanumerici.
<b>Numero fax</b>	Imposta il numero di fax della stampante che verrà stampato nelle intestazioni dei fax.
<b>Pagina copertina fax</b>	Imposta se allegare una copertina ai fax.
<b>Percorso DRPD</b>	Configura le impostazioni DRPD da <b>Percorso 1</b> a <b>Percorso 7</b> . DRPD è un servizio fornito da alcune società telefoniche.
<b>Invio fax inoltrato</b>	Imposta se inoltrare i fax in arrivo a una destinazione specificata.
<b>Numero fax inoltrato</b>	Specifica il numero fax della destinazione a cui vengono inoltrati i fax in arrivo.

<b>Componi prefisso</b>	Specifica se impostare un numero di composizione prefisso.
<b>Num.Comp.Prefisso</b>	Imposta un numero di composizione prefisso composto da un massimo di cinque cifre. Questo numero viene composto prima dell'avvio di qualsiasi numero di composizione automatica. È utile per l'accesso a Private Automatic Branch Exchange (PABX).
<b>Rifiuta dimensioni</b>	Imposta se scartare testo o immagini nella parte inferiore di una pagina fax quando l'intera pagina non può essere contenuta nella carta in uscita. La selezione di <b>Riduz. Autom.</b> riduce automaticamente la pagina fax per adattarla alla carta in uscita e non elimina testo o immagini nella parte inferiore della pagina.
<b>ECM</b>	Imposta se attivare ECM. Per utilizzare ECM, anche le macchine remote devono supportare ECM.
<b>Velocità modem</b>	Specifica la velocità del modem fax quando si verifica un errore di trasmissione o di ricezione del fax.
<b>Attività Fax</b>	Imposta se stampare automaticamente un report attività fax dopo ogni 50 comunicazioni fax in entrata e in uscita.
<b>Trasmetti fax</b>	Imposta se stampare un report sulla trasmissione dopo ogni trasmissione fax o solo quando si verifica un errore.
<b>Trasmissione fax</b>	Imposta se stampare un report sulla trasmissione dopo ogni trasmissione fax a più destinazioni o solo quando si verifica un errore.
<b>Protocollo fax</b>	Imposta se stampare un report sul protocollo monitor dopo ogni trasmissione fax o solo quando si verifica un errore.
<b>Paese</b>	Imposta il paese in cui viene utilizzata la stampante.

### **Manutenzione stampante**

La scheda **Manutenzione stampante** contiene le pagine **Densità carta**, **Regola BTR**, **Regola fusore**, **Regolazione Registrazione Automatica**, **Regolazioni Registrazione Colore**, **Pulisci sviluppatore**, **Regola altezza**, **Rip. Predef.**, **Toner non Dell**, **Impostazioni orologio** e **Customizzazione link web**.

#### ***Densità carta***

**Funzione:**

Specifica la densità della carta.

**Valori:**

Liscio	Imposta la densità della carta per la carta comune.
Etichetta	Imposta la densità della carta per le etichette.

### **Regola BTR**

#### **Funzione:**

Consente di specificare le impostazioni della tensione ottimali di stampa per il rullo di trasferimento (BTR). Per ridurre la tensione, specificare valori negativi. Per aumentare, specificare valori positivi.

I valori predefiniti possono non garantire i risultati migliori in tutti i tipi di carta. Se sono presenti delle chiazze sulle stampe, provare ad aumentare la tensione. Se sono presenti delle macchie bianche sulle stampe, provare a ridurre la tensione.



**NOTA:** la qualità di stampa varia in funzione dei valori impostati per questa voce.

#### **Valori:**

Liscio	Regola le impostazioni della tensione di riferimento del rullo di trasferimento per la carta semplice nell'intervallo da -3 a 3.
Normale spessa	Regola le impostazioni della tensione di riferimento del rullo di trasferimento per la carta semplice spessa nell'intervallo da -3 a 3.
Copertine	Regola le impostazioni della tensione di riferimento del rullo di trasferimento per le copertine nell'intervallo da -3 a 3.
Etichetta	Regola le impostazioni della tensione di riferimento del rullo di trasferimento per le etichette nell'intervallo da -3 a 3.
Patinata	Regola le impostazioni della tensione di riferimento del rullo di trasferimento per la carta patinata nell'intervallo da -3 a 3.
Riciclato	Regola l'impostazione della tensione di riferimento del rullo di trasferimento per la carta riciclata nell'intervallo da -3 a 3.
Busta	Regola le impostazioni della tensione di riferimento del rullo di trasferimento per le buste nell'intervallo da -3 a 3.

### **Regola fusore**

#### **Funzione:**

Consente di specificare le impostazioni di temperatura ottimali di stampa per l'unità di fusione (fuser). Per ridurre la temperatura, specificare valori negativi. Per aumentare, specificare valori positivi.

I valori predefiniti possono non garantire i risultati migliori in tutti i tipi di carta. Se le stampe risultano arricciate, provare a ridurre la temperatura.

Quando il toner non si fissa correttamente sulla carta, provare ad aumentare la temperatura.



**NOTA:** la qualità di stampa varia in funzione dei valori impostati per questa voce.

Valori:

Liscio	Regola le impostazioni di temperatura del fusore per la carta semplice nell'intervallo tra -3 e 3.
Normale spessa	Regola le impostazioni di temperatura del fusore per la carta semplice spessa nell'intervallo tra -3 e 3.
Copertine	Regola le impostazioni di temperatura del fusore per la carta delle copertine nell'intervallo tra -3 e 3.
Etichetta	Regola le impostazioni di temperatura del fusore per le etichette nell'intervallo tra -3 e 3.
Patinata	Regola le impostazioni di temperatura del fusore per la carta patinata nell'intervallo tra -3 e 3.
Riciclato	Regola le impostazioni di temperatura del fusore per la carta riciclata nell'intervallo tra -3 e 3.
Busta	Regola le impostazioni di temperatura del fusore per le buste nell'intervallo tra -3 e 3.

### ***Regolazione Registrazione Automatica***

Funzione:

Per specificare se effettuare oppure no la regolazione automatica della registrazione del colore.

### ***Regolazioni Registrazione Colore***

Funzione:

Consente di regolare automaticamente la registrazione del colore.

La regolazione della registrazione colore deve essere eseguita durante la configurazione iniziale della stampante o quando questa viene spostata.





**NOTA:** la funzione **Regolazioni Registrazione Colore** può essere configurata quando **Regolazione Registrazione Automatica** è impostata su **No**.

### ***Pulisci sviluppatore***

Funzione:

Per far ruotare il motore dello sviluppatore e agitare una cartuccia del toner, allo scopo di esaurire una cartuccia del quando la si deve sostituire prima del termine naturale della sua durata, o per agitare il toner in una nuova cartuccia.

Valori:

<b>Pulisci sviluppatore</b>	Fare clic su <b>Avvia</b> per agitare il toner nella cartuccia.
<b>Aggiornamento toner giallo</b>	Fare clic su <b>Avvia</b> per pulire il toner nella cartuccia del toner giallo.
<b>Aggiornamento toner magenta</b>	Fare clic su <b>Avvia</b> per pulire il toner nella cartuccia del toner magenta.
<b>Aggiornamento toner ciano</b>	Fare clic su <b>Avvia</b> per pulire il toner nella cartuccia del toner ciano.
<b>Aggiornamento toner nero</b>	Fare clic su <b>Avvia</b> per pulire il toner nella cartuccia del toner nero.

### ***Regola altezza***

Funzione:

Consente di impostare l'altitudine del luogo in cui è stata installata la stampante.

Il sistema di scaricamento/caricamento del conduttore fotografico varia in funzione della pressione barometrica. Le regolazioni vengono eseguite specificano l'altitudine della località in cui viene utilizzata la stampante.



**NOTA:** un'impostazione di regolazione altezza erranea comporta scarsa qualità di stampa e indicazione errata del toner rimanente.

Valori:

0 metri*	Specifica l'altezza del punto in cui la stampante viene installata.
1000 metri	
2000 metri	
3000 metri	

### ***Rip. Predef.***

#### **Funzione:**

Consente di inizializzare la memoria non volatile (NVM, Non-Volatile Memory) per i parametri di sistema, i dati della Rubrica indirizzi per fax o e-mail. Dopo aver eseguito questa funzione e riavviato la stampante, tutti i parametri dei menu o i dati vengono reimpostati sui valori predefiniti.

#### **Valori:**

<b>Rip. Predef. e riavvia stampante</b>	Fare clic su <b>Avvia</b> per inizializzare i parametri di sistema.
<b>Ripristina sezione utente predefinita (fax)</b>	Fare clic sul pulsante <b>Avvia</b> per inizializzare le voci relative ai numeri di fax nella Rubrica indirizzi.
<b>Ripristina sezione utente predefinita (scan)</b>	Fare clic sul pulsante <b>Start</b> per inizializzare le voci relative agli indirizzi e-mail e agli indirizzi server nella Rubrica indirizzi.

### ***Toner non-Dell***

#### **Funzione:**

Consente di utilizzare una cartuccia toner di un altro produttore.



**NOTA:** l'uso di cartucce di toner non-Dell può rendere inutilizzabili alcune funzionalità della stampante, ridurre la qualità di stampa e rendere meno affidabile la stampante. Dell suggerisce di utilizzare solo cartucce toner Dell per la propria stampante. Dell non fornisce garanzie relativamente a problemi legati all'uso di accessori, parti o componenti non forniti da Dell.



**NOTA:** prima di utilizzare cartucce di toner di altri produttori, accertarsi di riavviare la stampante.

### ***Impostazioni orologio***

Funzione:

Impostare data e ora e fuso orario locale della stampante.

Valori:

<b>Formato data</b> <sup>*1</sup>	<u>aa/mm/gg</u> <u>mm/gg/aa</u> <u>gg/mm/aa</u>	Specifica il formato della data.
<b>Formato ora</b>	<u>12 ore</u> <u>24H</u>	Specifica il formato dell'ora.
<b>Fuso orario</b>		Specifica il fuso orario.
<b>Imposta data</b>		Specifica la data corrente.
<b>Imposta ora</b>		Specifica l'ora corrente.

<sup>\*1</sup> L'impostazione predefinita di **Formato data** varia a seconda delle impostazioni predefinite di fabbrica specifiche di ogni paese.

### ***Customizzazione link web***

Funzione:

Consente di specificare un link utilizzato per ordinare i materiali di consumo, cui si può accedere da **Ordinare i materiali di consumo a**: nel frame di sinistra.

Valori:

<b>Selezione riordina URL</b>		Selezionare l'indirizzo web <b>Regolare</b> o <b>Premier</b> da collegare a <b>Ordinare i materiali di consumo a</b> : nel frame di sinistra.
<b>Regolare</b>		Mostra l'URL normale ( <a href="http://accessories.us.dell.com/sna">http://accessories.us.dell.com/sna</a> ) cui è possibile collegarsi per <b>Ordinare i materiali di consumo a</b> : nel frame di sinistra.
<b>Premier</b>		Mostra l'URL privilegiata ( <a href="http://accessories.us.dell.com/sna">http://accessories.us.dell.com/sna</a> ) cui è possibile collegarsi per <b>Ordinare i materiali di consumo a</b> : nel frame di sinistra.

## Impostazioni del Server di Stampante

Usare il menu **Impostazioni del Server di Stampante** per impostare il tipo di interfaccia stampante e le condizioni necessarie per la comunicazione.

Nella parte superiore del frame di destra vengono visualizzate le schede seguenti.

### Rapporti del Server di Stampante

La scheda **Rapporti del Server di Stampante** include la **Pagina di Configurazione del Server di Stampante** e la **Pagina di Configurazione Segnalazione E-Mail**.

#### ***Pagina di Configurazione del Server di Stampante***

Funzione:

Permette di verificare le attuali impostazioni del protocollo TCP/IP (Transmission Control Protocol/Internet Protocol) e delle porte di stampa. Su questa pagina è possibile solo visualizzare le impostazioni corrispondenti alle voci. Se si desidera modificare le impostazioni, andare alle pagine della scheda **Impostazioni del Server di Stampante**.

Valori:

Ethernet <sup>*1</sup>	<b>Impostazioni Ethernet</b>	Mostra le attuali informazioni sulla velocità di trasmissione Ethernet e le impostazioni duplex.
	<b>Impostazioni Correnti Ethernet</b>	Mostra le attuali impostazioni Ethernet.
	<b>Indirizzo MAC</b>	Mostra l'indirizzo MAC (Media Access Control) della stampante.

Wireless <sup>*2</sup>	<b>SSID</b>	Mostra il nome che identifica la rete.	
	<b>Tipo rete</b>	Mostra se la rete è di tipo Ad-hoc o Infrastruttura.	
	<b>Indirizzo MAC</b>	Mostra l'indirizzo MAC delle impostazioni wireless della stampante.	
	<b>Canale di collegamento</b>	Mostra il numero del canale utilizzato per il collegamento.	
	<b>Qualità di collegamento</b>	Mostra la qualità del collegamento.	
	<b>Crittografia</b>	Visualizza il metodo di sicurezza.	
	<b>Chiave di trasmissione</b>	Visualizza la chiave di trasmissione.	
Impostazioni TCP/IP	<b>Nome Host</b>	Mostra il nome host.	
	<b>Modalità IP</b>	Mostra la modalità IP utilizzata.	
	IPv4	<b>Modalità Indirizzo IP</b>	Mostra la modalità indirizzo IP.
		<b>Indirizzo IP</b>	Mostra l'indirizzo IP.
		<b>Mask di sottorete</b>	Visualizza la mask di sottorete.
		<b>Indirizzo Gateway</b>	Visualizza l'indirizzo del gateway.
		<b>Usa Indirizzo Manuale</b>	Visualizza l'indirizzo IP manuale.
	IPv6	<b>Indirizzo manuale</b>	Mostra l'indirizzo IP.
		<b>Senza stato Indirizzo I-3</b>	Visualizza gli indirizzi senza stato (stateless).
		<b>Link indirizzo locale</b>	Visualizza l'indirizzo locale del collegamento.
		<b>Indirizzo di Gateway manuale</b>	Visualizza l'indirizzo del gateway.
		<b>Configurazione e automatica indirizzo Gateway</b>	Visualizza l'indirizzo del gateway.

DNS	IPv4	<b>Ottieni Indirizzo server DSN da DHCP</b>	Mostra se la stampante riceve automaticamente l'indirizzo del server DNS dal server DHCP.
		<b>Indirizzo server DNS manuale</b>	Mostra l'indirizzo del server DNS.
	IPv6	<b>Ottiene indirizz server DNS da DHCPv6-lite</b>	Mostra se la stampante riceve automaticamente l'indirizzo del server DNS dal server DHCPv6-lite.
		<b>Indirizzo server DNS manuale</b>	Mostra l'indirizzo del server DNS.
LPD	<b>Impostazioni Porta</b>		Mostra lo stato della porta.
	<b>Time-out collegamento</b>		Mostra il periodo di time-out collegamento.
Bonjour (mDNS)	<b>Impostazioni Porta</b>		Mostra lo stato della porta.
Porta9100	<b>Impostazioni Porta</b>		Mostra lo stato della porta.
	<b>Numero Porta</b>		Mostra il numero della porta.
	<b>Time-out collegamento</b>		Mostra il periodo di time-out collegamento.
HTTP	<b>Impostazioni Porta</b>		Mostra lo stato della porta.
	<b>Numero Porta</b>		Mostra il numero della porta.
	<b>Collegamenti Simultanei</b>		Mostra il numero di connessioni simultanee ricevute dal client.
	<b>Time-out collegamento</b>		Mostra il periodo di time-out collegamento.

WSD	<b>Impostazioni Porta</b>	Mostra lo stato della porta WSD (Web Services on Devices).
	<b>Numero Porta</b>	Mostra il numero della porta WSD.
	<b>Temporizzazioni ricezione</b>	Mostra la temporizzazione ricezione.
	<b>NotificaTime-out</b>	Visualizza periodo di notifica time-out.
	<b>Numero massimo di TTL</b>	Mostra il numero massimo di TTL.
	<b>Numero massimo di notifiche</b>	Mostra il numero massimo di notifiche.
SNMP	<b>Impostazioni Porta</b>	Mostra lo stato della porta.
LLTD	<b>Impostazioni Porta</b>	Mostra lo stato della porta.
FTP Client	<b>Time-out collegamento</b>	Mostra il periodo di time-out collegamento.
	<b>FTP Passive</b>	Mostra se attivare la modalità FTP Passive.
SMB Client	<b>Time-out collegamento</b>	Mostra il periodo di time-out collegamento.
<p>*1 Questa voce è visualizzata esclusivamente quando si connette la stampante con una rete cablata.</p> <p>*2 Questa voce è visualizzata esclusivamente quando si connette la stampante con una rete senza fili.</p>		

### ***Pagina di Configurazione Segnalazione E-Mail***

**Funzione:**

Permette di verificare le impostazioni attuali di SMTP/POP (Simple Mail Transfer Protocol/Post Office Protocol) utilizzate per la funzione e-mail, la funzione Segnalazione E-Mail. Su questa pagina è possibile solo visualizzare le impostazioni corrispondenti alle voci. Se si desidera modificare le impostazioni, andare alle pagine della scheda **Impostazioni del Server di Stampante**.

**Valori:**

<b>Impostazione Server E-Mail</b>	<b>Stato Porta</b>	Mostra lo stato della porta.
	<b>Gateway SMTP Primario</b>	Mostra il gateway SMTP primario.
	<b>Numero porta SMTP</b>	Mostra il numero della porta SMTP.
	<b>Autenticazione invio e-mail</b>	Mostra il metodo di autenticazione delle e-mail in uscita.
	<b>Indirizzo server POP3</b>	Mostra l'indirizzo del server POP3.
	<b>Numero porta POP3</b>	Mostra il numero della porta POP3.
	<b>Replica Indirizzo</b>	Mostra l'indirizzo di risposta e-mail inviato con ogni Avviso e-mail.
	<b>Collegamento Server SMTP</b>	Mostra lo stato della connessione al server SMTP.



<b>Impostazione Segnalazione E-Mail</b>	<b>Lista E-Mail 1</b>	Mostra gli indirizzi e-mail accettabili per la funzione Allarmi E-mail specificati nella <b>Lista E-Mail 1</b> .	
	<b>Seleziona Allarme per Lista 1</b>	<b>Fornitura Allarmi</b>	Mostra lo stato di ricezione degli avvisi tramite e-mail per i materiali di consumo.
		<b>Allarme Gestione Fogli</b>	Mostra lo stato di ricezione degli avvisi tramite e-mail per la gestione fogli.
		<b>Chiamare Servizio</b>	Mostra lo stato di ricezione degli avvisi tramite e-mail per le richieste di assistenza.
	<b>Lista E-Mail 2</b>	Mostra gli indirizzi e-mail accettabili per la funzione Allarmi Email specificati nella <b>Lista E-Mail 2</b> .	
	<b>Seleziona Allarme per Lista 2</b>	<b>Fornitura Allarmi</b>	Mostra lo stato di ricezione degli avvisi tramite e-mail per i materiali di consumo.
		<b>Allarme Gestione Fogli</b>	Mostra lo stato di ricezione degli avvisi tramite e-mail per la gestione fogli.
		<b>Chiamare Servizio</b>	Mostra lo stato di ricezione degli avvisi tramite e-mail per le richieste di assistenza.

### **Impostazioni del Server di Stampante**

La scheda **Impostazioni del Server di Stampante** contiene le pagine **Informazioni di base**, **Stato Porta**, **Wireless LAN**, **TCP/IP**, **Segnalazione E-Mail**, **SNMP** e **Scansione su PC**.

#### ***Informazioni di base***

**Funzione:**

Consente di configurare le informazioni di base della stampante.

**Valori:**

<b>Impostazioni di sistema</b>	<b>Nome stampante</b>	Specifica il nome della stampante utilizzando un massimo di 31 caratteri alfanumerici.
	<b>Posizione</b>	Specifica l'ubicazione della stampante (fino a 63 caratteri alfanumerici).
	<b>Contatti</b>	Specifica il nome di contatto, il numero e altre informazioni relative all'amministratore della stampante e il centro assistenza (fino a 63 caratteri alfanumerici).
	<b>Indirizzo E-Mail Administrator</b>	Specifica l'indirizzo a cui contattare l'amministratore della stampante e il centro assistenza (fino a 63 caratteri alfanumerici).
	<b>Numero di Codice Attività</b>	Inserire il numero di codice impresso sull'etichetta della stampante ai fini di inventario.
<b>Impostazioni EWS</b>	<b>Aggiornamento Automatico</b>	Aggiorna automaticamente i contenuti delle pagine di visualizzazione di stato.
	<b>Intervallo di Aggiornamento Automatico</b>	Imposta l'intervallo di tempo per l'aggiornamento automatico dei contenuti delle pagine di visualizzazione di stato da 15 a 600 secondi.



**NOTA:** la funzione **Aggiornamento Automatico** ha effetto sul contenuto del frame superiore, della pagina **Stato stampa**, della pagina **Lista Lavoro** e della pagina **Lavori Completati**.

### ***Impostazioni Porta***

Funzione:

Permette di abilitare o disabilitare connettori di stampa e funzioni del protocollo di gestione.

Valori:

Ethernet <sup>*1</sup>	Impostazioni Ethernet	Automatico*	Riconosce automaticamente la velocità di trasmissione e le impostazioni duplex Ethernet.
		10Base-T Half-Duplex	Seleziona 10Base-T Half-Duplex come valore di base.
		10Base-T Full-Duplex	Seleziona 10Base-T Full-Duplex come valore di base.
		100Base-TX Half-Duplex	Seleziona 100Base-TX Half-Duplex come valore di base.
		100Base-TX Full-Duplex	Seleziona 100Base-TX Full-Duplex come valore di base.
		Impostazioni Correnti Ethernet	Mostra le attuali impostazioni Ethernet.
		Indirizzo MAC	Mostra l'indirizzo MAC della stampante.
Stato Porta	LPD	Specifica se attivare LPD.	
	Porta9100	Specifica se attivare Porta9100.	
	Segnalazione E-Mail	Specifica se abilitare la funzionalità Segnalazione E-Mail.	
	SNMP	Specifica se attivare l'SNMP.	
	WSD	Specifica se attivare la porta WSD.	
	Bonjour (mDNS)	Specifica se attivare la funzionalità Bonjour (mDNS).	
	Stato Messenger	Specifica se abilitare lo Stato Messenger.	
	LLTD	Specifica se attivare LLTD.	

<sup>\*1</sup> Questa voce è disponibile solo quando la stampante è connessa a una rete cablata.



**NOTA:** le impostazioni nella pagina **Impostazioni Porta** saranno operative solo dopo il riavvio della stampante. Quando vengono modificate o impostate queste voci, fare clic sul pulsante **Applica Nuove Impostazioni** per rendere effettive le nuove impostazioni.

### ***Wireless LAN (solo Dell 1355cnw Multifunction Color Printer)***

Funzione:

Consente di configurare le impostazioni della rete wireless.

Per connettere la stampante a una rete wireless, accertarsi di aver scollegato il cavo.



**NOTA:** dopo aver attivato la LAN wireless, il protocollo LAN cablato verrà disattivato.

Valori:

Impostazioni rete senza fili	<b>SSID</b>	Specifica il nome che identifica la rete wireless con caratteri alfanumerici (fino a 32).
	<b>Tipo rete</b>	Consente di impostare il tipo di rete su <b>Ad-Hoc</b> oppure <b>Infrastruttura</b> .
	<b>Indirizzo MAC</b>	Mostra l'indirizzo MAC dell'impostazione rete wireless della stampante.
	<b>Canale di collegamento</b>	Mostra il numero di canale della connessione wireless della stampante.
	<b>Qualità di collegamento</b>	Mostra la qualità della connessione di rete wireless della stampante.

<b>Impostazioni di Protezione</b>	<b>Crittografia</b>	Consente di selezionare il metodo di protezione dall'elenco.
	<b>Assenza di protezione *</b>	Specifica <b>Assenza di protezione</b> per configurare le impostazioni wireless senza specificare un metodo di protezione tra WEP, WPA-PSK AES/WPA2-PSK AES e WPA-PSK TKIP.
	<b>WEP 64 bit Ascii (5 Byte)</b>	Specifica il WEP 64 bit ASCII da usare con la rete wireless.
	<b>WEP 128 bit Ascii (13 Byte)</b>	Specifica il WEP 128 bit ASCII da usare con la rete wireless.
	<b>WEP 64 bit Hex (10 Byte)</b>	Specifica il WEP 64 bit Hex da usare con la rete wireless.
	<b>WEP 128 bit Hex (26 Byte)</b>	Specifica il WEP 128 bit Hex da usare con la rete wireless.
	<b>WPA-PSK AES*<sup>1</sup></b>	Specifica il WPA-PSK AES da usare con la rete wireless.
	<b>WPA2-PSK AES*<sup>1</sup></b>	Specifica il WPA2-PSK AES da usare con la rete wireless.
	<b>WPA-PSK TKIP</b>	Specifica il WPA-PSK TKIP da usare nella rete senza fili.
<b>WEP Tasto 1</b>		Inserire la chiave WEP quando si seleziona <b>WEP da Crittografia</b> .
<b>Reinserisci WEP Tasto 1</b>		Digitare nuovamente la chiave WEP 1 per conferma.
<b>WEP Tasto 2</b>		Inserire la chiave WEP quando si seleziona <b>WEP da Crittografia</b> .
<b>Reinserisci WEP Tasto 2</b>		Digitare nuovamente la chiave WEP 2 per conferma.
<b>WEP Tasto 3</b>		Inserire la chiave WEP quando si seleziona <b>WEP da Crittografia</b> .
<b>Reinserisci WEP Tasto 3</b>		Digitare nuovamente la chiave WEP 3 per conferma.

WEP Tasto 4	Inserire la chiave WEP quando si seleziona WEP da <b>Crittografia</b> .
Reinserisci WEP Tasto 4	Digitare nuovamente la chiave WEP 4 per conferma.
Chiave di trasmissione	Consente di selezionare il tipo di chiave di trasmissione dall'elenco.
Frase password	Specifica la frase password.
Reinserisci frase password	Digitare nuovamente la frase password per conferma.

\*1 Questa voce è disponibile solo quando si seleziona la modalità Infrastruttura per Tipo rete.



**NOTA:** questa voce è presente esclusivamente quando la stampante è connessa a una rete senza fili.

### **TCP/IP**

#### **Funzione:**

Permette di configurare l'indirizzo IP, la mask di sottorete e l'indirizzo di gateway della stampante.

#### **Valori:**

<b>Impostazioni TCP/IP</b>	<b>Nome Host</b>	Imposta il nome host.	
	<b>Modalità IP</b>	Imposta la modalità IP utilizzata.	
	<b>IPv4</b>	<b>Modalità Indirizzo IP</b>	Imposta la modalità dell'indirizzo IP.
		<b>Indirizzo IP manuale</b>	Imposta manualmente l'indirizzo IP.
		<b>Mask di sottorete manuale</b>	Imposta manualmente la maschera di sottorete.
		<b>Indirizzo di Gateway manuale</b>	Imposta manualmente l'indirizzo gateway.
		<b>Usa Indirizzo Manuale</b>	Consente di impostare manualmente l'indirizzo IP.
	<b>IPv6</b>	<b>Indirizzo manuale</b>	Imposta manualmente l'indirizzo IP. Per specificare un indirizzo IPv6, immettere l'indirizzo seguito da una barra (/) e poi da un "64". Per ulteriori informazioni rivolgersi all'amministratore di sistema.
		<b>Senza stato Indirizzo 1-3</b>	Visualizza gli indirizzi senza stato (stateless).
		<b>Link indirizzo locale</b>	Visualizza l'indirizzo locale del collegamento.
		<b>Indirizzo di Gateway manuale</b>	Imposta manualmente l'indirizzo gateway.
		<b>Configurazione automatica indirizzo Gateway</b>	Visualizza l'indirizzo del gateway.

DNS	<b>Nome Dominio DNS</b>	Imposta il nome di dominio del server DNS. Possono essere utilizzati un massimo di 255 caratteri alfanumerici, punti e trattini. Per specificare più di un nome di dominio, separare le diverse voci con una virgola o un punto e virgola.	
	IPv4	<b>Ottieni Indirizzo server DSN da DHCP</b>	Specifica se ottenere automaticamente l'indirizzo del server DNS dal server DHCP.
		<b>Indirizzo server DNS manuale</b>	Imposta l'indirizzo del server DNS.
	IPv6	<b>Ottiene indirizz server DNS da DHCPv6-lite</b>	Specifica se ottenere automaticamente l'indirizzo del server DNS dal server DHCPv6-lite.
<b>Indirizzo server DNS manuale</b>		Imposta l'indirizzo del server DNS.	
LPD	<b>Time-out collegamento</b>	Imposta il periodo di time-out collegamento compreso tra 1 e 1000 secondi.	
Porta9100	<b>Numero Porta</b>	Imposta il numero della porta da 9000 a 9999.	
	<b>Time-out collegamento</b>	Imposta il periodo di time-out collegamento compreso tra 1 e 1000 secondi.	
HTTP	<b>Numero Porta</b>	Im posta il numero della porta. Questo numero deve essere pari a 80 o compreso tra 8000 e 9999.	
	<b>Collegamenti Simultanei</b>	Mostra il numero massimo di connessioni simultanee ricevute dal client.	
	<b>Time-out collegamento</b>	Imposta il periodo di time-out collegamento compreso tra 1 e 255 secondi.	



WSD	<b>Numero Porta</b>	Imposta il numero della porta. Questo numero deve essere pari a 80 o compreso tra 8000 e 9999.
	<b>Temporizzazione e ricezione</b>	Imposta il periodo di temporizzazione ricezione compreso tra 1 e 65535 secondi.
	<b>Time-out trasmissione notifica</b>	Imposta il periodo di notifica time-out compreso tra 1 e 60 secondi.
	<b>Numero massimo di TTL</b>	Imposta il numero massimo di TTL compreso tra 1 e 10.
	<b>Numero massimo di notifiche</b>	Imposta il numero massimo di notifiche compreso tra 10 e 20.

### ***Segnalazione E-Mail***

**Funzione:**

Permette di configurare impostazioni per **Segnalazione E-Mail**. Questa pagina può essere visualizzata anche facendo clic su **Segnalazione E-Mail** nel frame di sinistra.

**Valori:**



<b>Impostazione Server E-Mail</b>	<b>Gateway SMTP Primario</b>	Imposta il gateway SMTP primario.
	<b>Numero porta SMTP</b>	Specifica il numero della porta SMTP. Questo deve essere pari a 25.587 o compreso tra 5000 e 65535.
	<b>Autenticazione invio e-mail</b>	Specifica il metodo di autenticazione per le e-mail in uscita.
	<b>Utente login SMTP</b>	Specifica l'utente di accesso SMTP. Possono essere utilizzati un massimo di 63 caratteri alfanumerici, punti, trattini, trattini bassi e il simbolo at (@). Se si specifica più di un indirizzo, separarli utilizzando le virgole.
	<b>Password login SMTP</b>	Specifica la password dell'account SMTP utilizzando fino a 31 caratteri alfanumerici.
	<b>Reinserisci password per login SMTP</b>	Digitare di nuovo la password dell'account SMTP per confermarla.
	<b>Indirizzo server POP3</b>	Specifica l'indirizzo del server POP3 nel formato indirizzo IP "aaa.bbb.ccc.ddd" o come nome host DNS utilizzando un numero massimo di 63 caratteri.
	<b>Numero porta POP3</b>	Specifica il numero della porta del server POP3. Questo deve essere pari a 110 o compreso tra 5000 e 65535.
	<b>Nome utente POP</b>	Specifica il nome utente dell'account POP3. Possono essere utilizzati un massimo di 63 caratteri alfanumerici, punti, trattini, trattini bassi e il simbolo at (@). Se si specifica più di un indirizzo, separarli utilizzando le virgole.
	<b>Password utente POP</b>	Specifica la password dell'account POP3 utilizzando fino a 31 caratteri alfanumerici.
	<b>Reinserisci password per utente POP</b>	Immettere nuovamente la password per confermare.
	<b>Replica Indirizzo</b>	Indica l'indirizzo di risposta e-mail inviato con ogni Avviso e-mail.
	<b>Collegamento Server SMTP</b>	Mostra lo stato della connessione al server SMTP.

<b>Impostazione Segnalazione E-Mail</b>	<b>Lista E-Mail 1</b>	Imposta gli indirizzi e-mail accettabili per la funzione Segnalazione E-Mail fino a 255 caratteri alfanumerici.	
	<b>Seleziona Allarme per Lista 1</b>	<b>Fornitura Allarmi</b>	Specifica se ricevere una e-mail di avviso per i materiali di consumo.
		<b>Allarme Gestione Fogli</b>	Specifica se ricevere una e-mail di avviso per la gestione della carta.
		<b>Chiamare Servizio</b>	Specifica se ricevere una e-mail di avviso per le chiamate all'assistenza.
	<b>Lista E-Mail 2</b>	Imposta gli indirizzi e-mail accettabili per la funzione Segnalazione E-Mail fino a 255 caratteri alfanumerici.	
	<b>Seleziona Allarme per Lista 2</b>	<b>Fornitura Allarmi</b>	Specifica se ricevere una e-mail di avviso per i materiali di consumo.
		<b>Allarme Gestione Fogli</b>	Specifica se ricevere una e-mail di avviso per la gestione della carta.
		<b>Chiamare Servizio</b>	Specifica se ricevere una e-mail di avviso per le chiamate all'assistenza.

### **SNMP**

**Funzione:**

Permette di configurare impostazioni dettagliate per SNMP.

**Valori:**

<b>Nome comunità</b>	<b>Nome Comunità (sola lettura)</b>	Specifica il nome di comunità per accedere (in sola lettura) ai dati sino ad un massimo di 31 caratteri alfanumerici. L'impostazione originaria rimane valida se non si immette alcun valore. I caratteri immessi come nome di comunità nell'impostazione precedente non verranno visualizzati a schermo. La comunità Leggi predefinita è pubblica.
	<b>Reinserisci nome comunità (sola lettura)</b>	Immettere di nuovo il nome comunità per l'accesso ai dati (sola lettura) per confermarlo.
	<b>Nome Comunità (Lettura/Scrittura)</b>	Specifica il nome di comunità per accedere (lettura e scrittura) ai dati sino ad un massimo di 31 caratteri alfanumerici. L'impostazione originaria rimane valida se non si immette alcun valore. I caratteri immessi come nome di comunità nell'impostazione precedente non verranno visualizzati a schermo. La comunità Leggi/scrivi predefinita è privata.
	<b>Reinserisci nome comunità (lettura/scrittura)</b>	Immettere di nuovo il nome comunità per l'accesso ai dati (lettura e scrittura) per confermarlo.
	<b>Nome Comunità (Trap)</b>	Specifica il nome della comunità utilizzata per il trap fino a 31 caratteri alfanumerici. Se non si immette alcun valore, resteranno valide le impostazioni originarie. I caratteri immessi come nome di comunità nell'impostazione precedente non verranno visualizzati a schermo. La comunità Trap predefinita è " " (NULL).
	<b>Reinserisci nome comunità (interruzione)</b>	Immettere di nuovo il nome della comunità utilizzata per il trapping per confermarlo.

Notifica Trap 1-4	Tipo indirizzo trap	Imposta il tipo di indirizzo per il trapping dall'elenco. Selezionando <b>Disattivato</b> si azzerano le impostazioni in <b>Indirizzo trap</b> , <b>Numero porta</b> e <b>Notifica</b> , inoltre non vengono notificati i casi di trapping. Selezionando <b>IPv4</b> o <b>IPv6</b> è possibile immettere l' <b>Indirizzo trap</b> .
	Indirizzo trap	Specifica l'indirizzo IP e il socket IP nel seguente formato: <ul style="list-style-type: none"> <li>• IPv4 Specifica l'indirizzo IP e il socket IP in formato nnn.nnn.nnn.nnn:mmmmm. Ogni sezione di "nnn" è un valore variabile tra 0 e 255. Notare che i valori 127 e da 224 a 254 non sono validi come prime tre cifre. Il socket IP mmmmm è un valore variabile compreso tra 0 e 65535.</li> <li>• IPv6 Specifica l'indirizzo IP e il socket IP in formato xxxx:xxxx:xxxx:xxxx:xxxx:xxxx:xxxx:mmmm. Ogni sezione "xxxx" è un valore variabile esadecimale compreso tra 0 e ffff. Il socket IP mmmmm è un valore variabile compreso tra 0 e 65535.</li> </ul>
	Porta (IP) Notifica Trap	Immettere il numero della porta di destinazione SNMP trap.
	Notifica	Specifica se notificare i casi di trap.
Autentica Trap Errore		Specifica se notificare i casi di Autenticazione errore trap.

### **Scansione su PC**

Funzione:

Consente di specificare il client durante la scansione dei dati.

Valori:

FTP Client	Time-out collegamento	Imposta il periodo di time-out collegamento compreso tra 1 e 60 secondi.
	FTP Passive	Imposta se attivare la modalità FTP Passive.

SMB Client	Time-out collegamento	Imposta il periodo di time-out collegamento compreso tra 1 e 60 secondi.
------------	-----------------------	--

## Altre Funzioni

La scheda **Altre Funzioni** contiene le pagine **Imposta Password** e **Resetta il Server di Stampante**.

### **Imposta Password**

Funzione:

Imposta o modifica la password che viene richiesta per accedere ai parametri di impostazione della stampante da **Dell Printer Configuration Web Tool**.

Questa pagina può essere visualizzata anche facendo clic su **Imposta Password** nel frame di sinistra.

Valori:

Password Administrator	Specifica la password fino a 10 caratteri alfanumerici. La password verrà visualizzata come una serie di asterischi (*) quando viene digitata.
Conferma Password Administrator	Immettere nuovamente la password per confermare.



**NOTA:** se si dimentica la password, inizializzare la memoria non volatile (NVM) per ripristinare l'impostazione predefinita della password (NULL). Vedere "Resetta il Server di Stampante" a pagina 189.



**NOTA:** si può cambiare la password del pannello operatore da **Blocca Pannello** sotto **Impostazioni Stampante**.

### **Resetta il Server di Stampante**

Funzione:

Permette di inizializzare la NVRAM (non-volatile RAM) per la funzione di rete e riavviare la stampante. È possibile inizializzare la NVM della stampante anche da **Rip. Predef.** nel menu **Impostazioni Stampante**.

Valori:

---

<b>Inizializzare la memoria NIC NVRAM e riavviare la stampante.</b>	Fare clic sul pulsante <b>Avvia</b> per azzerare la NVRAM. Le impostazioni di rete torneranno ai valori predefiniti di fabbrica e verranno riavviate le funzioni di rete.
---	---

---

<b>Riavviare Stampante</b>	Fare clic sul pulsante <b>Avvia</b> per riavviare la stampante.
----------------------------	---

---

## Stampa volume

Uso del menu **Stampa volume** per verificare il numero di pagine stampate.

Valori:

---

<b>Conteggio Pagine Stampante</b>	Mostra il numero totale di pagine stampate da quando la stampante ha lasciato la fabbrica.
-----------------------------------	--

---

<b>Fogli Usati</b>	Mostra il numero di pagine per ciascun formato di carta.
--------------------	--

---

## Rubrica indirizzi

Il menu **Rubrica indirizzi** contiene le pagine **Fax/E-mail** e **Indirizzo server**.

### Fax/E-mail

La pagina **Fax/E-mail** contiene le seguenti sottopagine.

---

<b>Rubrica indirizzi</b>	Permette di visualizzare, modificare o creare le voci della rubrica indirizzi.
--------------------------	--

---

<b>Gruppo FAX</b>	Consente di visualizzare, modificare o creare le voci relative ai gruppi fax.
-------------------	---

---

<b>Gruppo e-mail</b>	Consente di visualizzare, modificare o creare le voci relative ai gruppi e-mail.
----------------------	--

---

<b>Conf. predefinita e-mail</b>	Consente di visualizzare, modificare o creare l'oggetto e il messaggio e-mail predefiniti.
---------------------------------	--

---



### ***Rubrica indirizzi - Pagina superiore***

#### **Funzione:**

Permette di visualizzare le voci della rubrica indirizzi registrate nella pagina Rubrica indirizzi.

#### **Valori:**

<b>Elenco indirizzi a:</b>	Selezionando ciascun pulsante si visualizza un elenco di voci per il gruppo di ID utente indicato sul pulsante.
<b>ID:Nome</b>	Visualizza un ID utente e il nome dell'utente registrato per quello specifico ID utente. Per gli ID senza una voce viene riportata la scritta ( <b>Non in uso</b> ) nella colonna <b>Nome</b> .
<b>Numero telefonico</b>	Mostra il numero telefonico dell'utente.
<b>Indirizzo e-mail</b>	Mostra l'indirizzo e-mail dell'utente.
<b>Cancella</b>	Cancella la voce per l'ID utente selezionato.
<b>Conferma / Modifica</b>	Mostra una finestra di dialogo dove poter modificare la voce per l'ID utente selezionato.
<b>Crea</b>	Mostra una finestra di dialogo dove poter creare una nuova voce nell'ID utente selezionato.

### ***Rubrica indirizzi (Conferma / Modifica, Crea)***

#### **Funzione:**

Permette di visualizzare o modificare le voci della rubrica indirizzi registrate nella pagina **Rubrica indirizzi** o di creare una nuova voce. Le seguenti voci si trovano nella finestra di dialogo che viene visualizzata quando si fa clic sui pulsanti **Conferma / Modifica** o **Crea** nella pagina superiore **Rubrica indirizzi**.

#### **Valori:**

<b>ID (Velocità connessione FAX)</b>	Mostra l'ID utente selezionato.
<b>Nome</b>	Consente di visualizzare o modificare il nome dell'utente registrato nell'ID utente oppure di immettere un nome per la nuova voce.

<b>Numero telefonico</b>	Consente di visualizzare o modificare il numero telefonico dell'utente oppure di immettere un numero telefonico per la nuova voce.
<b>Indirizzo e-mail</b>	Consente di visualizzare o modificare l'indirizzo e-mail dell'utente oppure di immettere un indirizzo e-mail per la nuova voce.
<b>Cancella</b>	Fare clic su questo pulsante per cancellare la voce relativa all'ID utente. Questo pulsante è disponibile solo nella finestra di dialogo in cui si modifica una voce esistente.
<b>Applica Nuove Impostazioni</b>	Fare clic su questo pulsante per applicare le nuove impostazioni.
<b>Ristora Impostazioni</b>	Fare clic su questo pulsante per ripristinare le impostazioni precedenti.
<b>Indietro</b>	Fare clic su questo pulsante per tornare alla pagina superiore.

### ***Rubrica indirizzi (Cancella)***

**Funzione:**

Permette di eliminare le voci della rubrica indirizzi registrate nella pagina **Rubrica indirizzi**. Le seguenti voci sono disponibili nella finestra di dialogo che viene visualizzata quando si fa clic sul pulsante **Cancella** nella pagina superiore **Rubrica indirizzi**.

**Valori:**

<b>ID (Velocità connessione FAX)</b>	Mostra l'ID utente selezionato.
<b>Nome</b>	Mostra il nome dell'utente registrato sotto l'ID utente selezionato.
<b>Numero telefonico</b>	Mostra il numero telefonico dell'utente.
<b>Indirizzo e-mail</b>	Mostra l'indirizzo e-mail dell'utente.
<b>Applica Nuove Impostazioni</b>	Fare clic su questo pulsante per applicare le nuove impostazioni.
<b>Indietro</b>	Fare clic su questo pulsante per tornare alla pagina superiore.

### ***Gruppo FAX - Pagina superiore***

**Funzione:**

Permette di visualizzare le voci relative ai gruppi fax registrate nella pagina Gruppo FAX.

Valori:

<b>IDgruppo:Nom e</b>	Visualizza un ID gruppo fax e il nome gruppo assegnato. Per gli ID senza una voce appare ( <b>Non in uso</b> ) nella colonna <b>Nome</b> .
<b>Cancella</b>	Cancella la voce per l'ID gruppo selezionato.
<b>Conferma / Modifica</b>	Mostra una finestra di dialogo dove poter modificare la voce per l'ID gruppo selezionato.
<b>Crea</b>	Mostra una finestra di dialogo dove poter creare una nuova voce nell'ID gruppo selezionato.

***Gruppo FAX (Conferma / Modifica, Crea)***

Funzione:

Permette di visualizzare o modificare le voci relative ai gruppi di numeri di fax nella pagina Gruppo FAX o di creare una nuova voce. Le seguenti voci sono disponibili nella finestra di dialogo che viene visualizzata quando si fa clic sul pulsante Conferma / Modifica o Crea nella pagina Gruppo FAX.

Valori:

<b>Gruppo FAX</b>	<b>ID</b>	Mostra l'ID gruppo selezionato.
	<b>Nome</b>	Consente di visualizzare o modificare il nome assegnato all'ID gruppo oppure di immettere un nuovo nome del gruppo.

<b>Velocità connessione FAX</b>	<b>Elenco indirizzi a:</b>	Selezionando ciascun pulsante si visualizza un elenco di voci per il gruppo di codici di composizione rapida indicato sul pulsante.
	<b>ID:Nome</b>	Visualizza un codice di composizione rapida e i nomi di una voce registrata per quel codice di composizione rapida. Per i codici di composizione rapida senza una voce è riportata la scritta ( <b>Non in uso</b> ) nella colonna <b>Nome</b> .
	<b>Numero telefonico</b>	Permette di visualizzare o modificare il numero di fax di una voce registrata nel codice di composizione rapida selezionato oppure digitare un numero di fax per la nuova voce.
	<b>Applica Nuove Impostazioni</b>	Fare clic su questo pulsante per applicare le nuove impostazioni.
	<b>Ristora Impostazioni</b>	Fare clic su questo pulsante per ripristinare le impostazioni precedenti.
	<b>Indietro</b>	Fare clic su questo pulsante per tornare alla pagina superiore.

### ***Gruppo FAX (Cancella)***

**Funzione:**

Permette di eliminare le voci relative ai gruppi di numeri di fax registrate nella pagina **Gruppo FAX**. Le seguenti voci sono disponibili nella finestra di dialogo che viene visualizzata quando si fa clic sul pulsante **Cancella** nella pagina superiore **Gruppo FAX**.

**Valori:**

<b>ID</b>	Mostra l'ID gruppo selezionato.
<b>Nome</b>	Mostra il nome assegnato all'ID gruppo.
<b>Applica Nuove Impostazioni</b>	Fare clic su questo pulsante per applicare le nuove impostazioni.
<b>Indietro</b>	Fare clic su questo pulsante per tornare alla pagina superiore.

### ***Gruppo e-mail - Pagina superiore***

**Funzione:**

Consente di visualizzare le voci relative agli indirizzi e-mail registrati nella pagina **Gruppo e-mail**.

Valori:

<b>IDgruppo:Nome</b>	Visualizza un ID gruppo e il nome gruppo assegnato. Per gli ID e senza una voce appare ( <b>Non in uso</b> ) nella colonna <b>Nome</b> .
<b>Cancella</b>	Cancella la voce per l'ID gruppo selezionato.
<b>Conferma / Modifica</b>	Mostra una finestra di dialogo dove poter modificare la voce per l'ID gruppo selezionato.
<b>Crea</b>	Mostra una finestra di dialogo dove poter creare una nuova voce nell'ID gruppo selezionato.

***Gruppo e-mail (Conferma / Modifica, Crea)***

Funzione:

Consente di visualizzare o modificare le voci relative ai gruppi di indirizzi e-mail nella pagina **Gruppo e-mail** o di creare una nuova voce. Le seguenti voci sono contenute nella finestra di dialogo che appare quando si fa clic sul pulsante **Conferma / Modifica** o **Crea** nella pagina **Gruppo e-mail**.

Valori:

<b>Gruppo e-mail</b>	<b>ID</b>	Mostra l'ID gruppo selezionato.
	<b>Nome</b>	Consente di visualizzare o modificare il nome assegnato all'ID gruppo oppure di immettere un nuovo nome del gruppo.

<b>Indirizzo e-mail</b>	<b>Elenco indirizzi a:</b>	Selezionando ciascun pulsante si visualizza un elenco di voci per il gruppo di ID indicato sul pulsante.
	<b>ID:Nome</b>	Visualizza un ID utente e il nome dell'utente registrato per quello specifico ID utente. Per gli ID senza una voce viene riportata la scritta ( <b>Non in uso</b> ) nella colonna <b>Nome</b> .
	<b>Indirizzo</b>	Consente di visualizzare o modificare l'indirizzo e-mail di una voce registrata nell'ID utente selezionato oppure di immettere un indirizzo e-mail per la nuova voce.
	<b>Applica Nuove Impostazioni</b>	Fare clic su questo pulsante per applicare le nuove impostazioni.
	<b>Ristora Impostazioni</b>	Fare clic su questo pulsante per ripristinare le impostazioni precedenti.
	<b>Indietro</b>	Fare clic su questo pulsante per tornare alla pagina superiore.

### ***Gruppo e-mail (Cancella)***

**Funzione:**

Consente di eliminare le voci relative ai gruppi e-mail registrati nella pagina **Gruppo e-mail**. Le seguenti voci sono contenute nella finestra di dialogo che appare quando si fa clic sul pulsante **Cancella** nella pagina superiore **Gruppo e-mail**.

**Valori:**

<b>ID</b>	Mostra l'ID gruppo selezionato.
<b>Nome</b>	Mostra il nome assegnato all'ID gruppo.
<b>Applica Nuove Impostazioni</b>	Fare clic su questo pulsante per applicare le nuove impostazioni.
<b>Indietro</b>	Fare clic su questo pulsante per tornare alla pagina superiore.

### ***Conf. predefinita e-mail***

**Funzione:**

Consente di impostare l'oggetto e il messaggio e-mail predefiniti.

Valori:

Oggetto predefinito	Consente di immettere l'oggetto predefinito dell'e-mail. È possibile inserire fino a 50 caratteri alfanumerici.
Testo corpo	Consente di immettere il messaggio e-mail predefinito. È possibile inserire fino a 200 caratteri alfanumerici.
Applica Nuove Impostazioni	Fare clic su questo pulsante per applicare le nuove impostazioni.
Ristora Impostazioni	Fare clic su questo pulsante per ripristinare le impostazioni precedenti.

## Indirizzo Server

### *Indirizzo Server - Pagina superiore*

Funzione:

Permette di visualizzare le voci relative agli indirizzi server registrate nella pagina **Indirizzo server**.

Valori:

Elenco indirizzi a:	Selezionando ciascun pulsante si visualizza un elenco di voci per il gruppo di ID indicato sul pulsante.
ID:Nome	Visualizza un ID server e il nome di una directory file registrata per quell'ID server. Per gli ID senza una voce viene riportata la scritta <b>(Non in uso)</b> nella colonna <b>Nome</b> .
Indirizzo Server	Mostra l'indirizzo della directory di file.
Cancella	Elimina la voce per l'ID server selezionato.
Conferma / Modifica	Mostra una finestra di dialogo dove poter modificare la voce per l'ID server selezionato.
Crea	Mostra una finestra di dialogo dove poter creare una nuova voce nell'ID server selezionato.

### *Indirizzo Server (Conferma / Modifica, Crea)*

Funzione:

Consente di visualizzare o modificare le voci relative agli indirizzi server nella pagina **Indirizzo Server** o di creare una nuova voce. Le seguenti voci sono contenute nella finestra di dialogo che appare quando si fa clic sul pulsante **Conferma / Modifica** o **Crea** nella pagina **Indirizzo Server**.

**Valori:**

<b>ID</b>	Mostra l'ID server selezionato.
<b>Nome</b>	Consente di visualizzare o modificare il nome del server assegnato all'ID server oppure di immettere un nuovo nome del server.
<b>Tipo server</b>	<b>FTP</b> Selezionare questa opzione per memorizzare i documenti digitalizzati in un server utilizzando il protocollo FTP.
	<b>SMB</b> Selezionare questa opzione per memorizzare i documenti digitalizzati in un computer utilizzando il protocollo SMB (Server Message Block).
<b>Indirizzo Server</b>	Consente di visualizzare o modificare l'indirizzo del server registrato nell'ID server oppure di immettere un nuovo indirizzo del server.
<b>Nome altri utenti</b>	Consente di visualizzare o modificare il nome condiviso assegnato o immettere un nuovo nome condiviso, quando <b>Tipo server</b> è impostato su <b>SMB</b> .
<b>Percorso server</b>	Consente di visualizzare o modificare il percorso server assegnato o immettere un nuovo percorso.
<b>Numero porta server</b>	Consente di visualizzare o modificare il numero di porta del server assegnato o immettere un nuovo numero di porta. Se si lascia vuota la casella di testo, verrà utilizzato il numero di porta predefinito (FTP: 21, SMB: 139).
<b>Nome login</b>	Consente di visualizzare o modificare il nome di accesso necessario per accedere al protocollo selezionato oppure di immettere un nuovo nome di accesso.
<b>Password login</b>	Consente di visualizzare o modificare la password necessaria per accedere al protocollo selezionato oppure di immettere una nuova password.
<b>Reinserisci Password</b>	Immettere nuovamente la password per confermare.



<b>Applica Nuove Impostazioni</b>	Fare clic su questo pulsante per applicare le nuove impostazioni.
<b>Ristora Impostazioni</b>	Fare clic su questo pulsante per ripristinare le impostazioni precedenti.
<b>Indietro</b>	Fare clic su questo pulsante per tornare alla pagina superiore.

### ***Indirizzo Server (Cancella)***

#### **Funzione:**

Consente di eliminare le voci relative agli indirizzi server registrati nella pagina **Indirizzo Server**. Le seguenti voci sono contenute nella finestra di dialogo che appare quando si fa clic sul pulsante **Cancella** nella pagina superiore **Indirizzo Server**.

#### **Valori:**

<b>ID</b>	Mostra l'ID server selezionato.
<b>Nome</b>	Mostra il nome assegnato all'ID server.
<b>Indirizzo Server</b>	Mostra l'indirizzo del server registrato nell'ID server.
<b>Applica Nuove Impostazioni</b>	Fare clic su questo pulsante per applicare le nuove impostazioni.
<b>Indietro</b>	Fare clic su questo pulsante per tornare alla pagina superiore.

### **Impostazioni Cassetto**

Utilizzare il menu **Impostazioni Cassetto** per impostare il tipo e il formato della carta caricata nell'alimentatore multifunzione (MPF).

#### **Valori:**

<b>Tipo di supporto cassetto</b>	Imposta il tipo di carta caricata nell'alimentatore multifunzione (MPF).
<b>Formato carta cassetto</b>	Imposta il formato della carta caricata nell'alimentatore multifunzione (MPF).
<b>Cassetto 1 Dim.person. - Y</b>	Imposta la lunghezza della carta dal formato personalizzato caricata nell'alimentatore multifunzione (MPF).

---

<b>Cassetto 1 Dim.person. - X</b>	Imposta la larghezza della carta dal formato personalizzato caricata nell'alimentatore multifunzione (MPF).
<b>V. Fin. Popup</b>	Imposta se visualizzare un messaggio popup in cui si chiede all'utente di impostare il <b>Tipo carta</b> e le <b>Dimensioni Foglio</b> quando la carta viene caricata nell'alimentatore multifunzione (MPF).
<b>Applica Nuove Impostazioni</b>	Fare clic su questo pulsante per applicare le nuove impostazioni.
<b>Ristora Impostazioni</b>	Fare clic su questo pulsante per ripristinare le impostazioni precedenti.

---

# Istruzioni sull'uso dei supporti di stampa

Per supporti di stampa si intendono tra le altre cose la carta, le etichette, le buste, la carta patinata. La stampante consente di ottenere stampe di alta qualità con numerosi supporti di stampa. La selezione dei supporti di stampa appropriati alla stampante consente di evitare problemi di stampa. Questa sezione descrive la modalità di selezione dei supporti di stampa, le modalità di gestione degli stessi e le operazioni di caricamento dei supporti di stampa nell'Alimentatore multifunzione (MPF) e nell'Inseritore primario (PSI).

## Carta

Per ottenere la migliore qualità di stampa a colori, utilizzare carta xerografica da 75 g/m<sup>2</sup> (20 libbre) a grana lunga. Per ottenere la migliore qualità di stampa in bianco e nero, utilizzare carta xerografica da 90 g/m<sup>2</sup> (10,89 kg) a grana lunga. Prima di acquistare grandi quantità del tipo di carta che si intende utilizzare con la stampante, si consiglia di provarne un campione.

Caricare la carta utilizzando il lato di stampa consigliato sulla confezione. Vedere "Caricamento dei Supporti di stampa nell'alimentatore multifunzione (MPF)" a pagina 59 e "Caricamento dei Supporti di stampa nell'inseritore primario (PSI)" a pagina 66 per informazioni dettagliate sul caricamento.

## Caratteristiche della carta

Le caratteristiche della carta descritte in questa sezione influiscono sulla qualità e la riuscita della stampa. È consigliabile attenersi a tali linee guida prima di acquistare nuove risme.

## Grammatura

Sia l'MPF che il PSI alimentano automaticamente la stampante con carta di peso compreso tra 60 e 163 g/m<sup>2</sup> a grana lunga. La carta con grammatura inferiore a 60 g/m<sup>2</sup> potrebbe non essere alimentata correttamente e può causare inceppamenti. Per ottenere prestazioni ottimali, utilizzare carta a grana lunga da 75 g/m<sup>2</sup>.

## **Arricciamento**

L'arricciamento è la tendenza della carta a curvarsi sui bordi. Un arricciamento eccessivo può causare problemi di alimentazione. La carta di solito si arriccia dopo il passaggio nella stampante, dove è esposta ad alte temperature. Conservare la carta priva di involucro, anche nell'alimentatore della stampante, può contribuire a provocarne l'arricciamento prima della stampa e a causare problemi di alimentazione indipendentemente dall'umidità. In caso di stampa su carta arricciata, stendere i fogli e poi inserirli nell'MPF o nel PSI.

## **Levigatezza**

Il grado di levigatezza della carta influisce direttamente sulla qualità di stampa. Se la carta è troppo ruvida, il toner non si fonde correttamente con la carta e si ottiene una scarsa qualità di stampa. Se la carta è troppo levigata, è possibile che si verifichino problemi di alimentazione. Un valore di levigatezza compreso tra 150 e 250 punti Sheffield produce la qualità di stampa migliore.

## **Contenuto di umidità**

La quantità di umidità presente nella carta influisce sia sulla qualità di stampa che sulla corretta alimentazione della stampante. Lasciare la carta nella confezione originale finché non deve essere utilizzata. In questo modo, se ne limita l'esposizione a sbalzi di umidità che possono alterarne le prestazioni.

## **Direzione della grana**

Per grana si intende l'allineamento delle fibre di carta in un foglio. La grana può essere lunga, ovvero seguire la lunghezza del foglio o corta, ovvero seguirne la larghezza. Per la carta con un peso compreso tra 60 e 135 g/m<sup>2</sup>, sono consigliate le fibre a grana lunga. Per la carta con grammatura superiore a 135 g/m<sup>2</sup>, è preferibile la grana corta.

## **Contenuto di fibre**

Gran parte della carta xerografica di alta qualità è composta dal 100% di legno ridotto in polpa tramite meccanismi chimici. La carta contenente fibre come il cotone possiede caratteristiche che possono causare problemi di gestione.

## Carta consigliata

Per garantire la migliore qualità di stampa e affidabilità di alimentazione utilizzare carta asciutta di tipo xerografico da 75 g/m<sup>2</sup>. La carta di tipo commerciale ideata per uso commerciale generico è in grado di fornire una qualità di stampa accettabile. Utilizzare soltanto carta in grado di resistere a temperature elevate, che non scolorisca, non trasudi e non rilasci emissioni pericolose. La procedura di stampa laser surriscalda la carta a temperature elevate. Controllare con il produttore o il rivenditore l'idoneità della carta scelta per l'uso con stampanti laser.



**NOTA:** stampare un certo numero di campioni prima di acquistare grandi quantità di qualsiasi supporto di stampa. Quando si sceglie un supporto di stampa, considerare la grammatura, il contenuto di fibra e il colore.

## Carta non idonea

Di seguito sono elencati i tipi di carta che non è consigliabile utilizzare con la stampante:

- Carta sottoposta a trattamenti chimici utilizzata per eseguire copie senza carta carbone, detta anche carta autocopiante, carta CCP (carbonless copy paper), o carta NCR (no carbon required)
- Carta prestampata con sostanze chimiche che potrebbero contaminare la stampante
- Carta prestampata che può alterarsi a causa della temperatura del fuser della macchina
- Carta prestampata che richiede una registrazione (l'esatta indicazione dell'area di stampa sulla pagina) superiore a  $\pm 0,09$  pollici, ad esempio i moduli OCR (riconoscimento ottico dei caratteri)

In alcuni casi, è possibile regolare la registrazione tramite l'applicazione software per stampare correttamente su questi moduli.

- Carta patinata (di qualità cancellabile), carta sintetica, carta termica
- Carta con bordi irregolari, ruvida, arricciata o con superficie lavorata
- Carta riciclata con un contenuto di sostanze riciclate superiore al 25%, quindi non conforme alla specifica DIN 19 309
- Moduli o documenti composti da più parti

- La qualità di stampa potrebbe risultare compromessa (spazi bianchi o macchie presenti nel testo) in caso di stampa su carta contenente talco o acido.
- Carta umida che può causare grinze

## Selezione della carta

Una selezione corretta della carta consente di prevenire inceppamenti e di eseguire stampe senza problemi.

Per evitare inceppamenti o una scarsa qualità di stampa:

- Utilizzare sempre carta nuova, asciutta e senza difetti.
- Prima di caricare la carta, è necessario identificare il lato di stampa consigliato. In genere, questa informazione è riportata sulla confezione della carta.
- Non utilizzare carta tagliata o ritagliata a mano.
- Non mischiare supporti di dimensioni, grammature o tipi diversi nella stessa origine. Ciò potrebbe causare un inceppamento carta.
- Non rimuovere il PSI durante un processo di stampa.
- Assicurarsi che la carta sia caricata nell'MPF o nel PSI in modo corretto.
- Flettere la carta avanti e indietro e aprirla a ventaglio. Allineare i bordi della risma su una superficie piana.

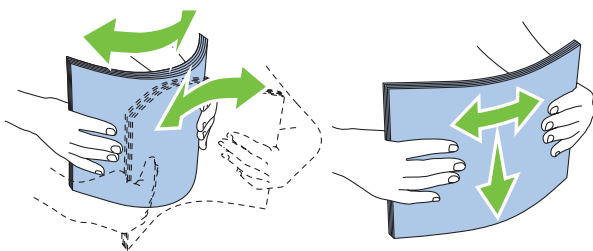

## Selezione di supporti prestampati e carta intestata

Per selezionare i supporti prestampati e la carta intestata per la stampante:

- Utilizzare carta a grana lunga per ottenere risultati ottimali.

- Utilizzare solo moduli e carta intestata ottenuti con un processo di fotolitografia o di stampa a rilievo.
- Scegliere tipi di carta che assorbano l'inchiostro, ma che non sbavino.
- Evitare tipi di carta con superfici ruvide o lavorate.
- Utilizzare carta stampata con inchiostri resistenti alle alte temperature per l'uso con fotocopiatrici xerografiche. L'inchiostro deve resistere alla temperatura di 225°C (225,00°C) senza sciogliersi o emettere sostanze nocive.
- Utilizzare inchiostri che non risentono dell'eventuale presenza di resina nel toner o di silicone nel fuser. Gli inchiostri stabilizzati per ossidazione o oleosi dovrebbero soddisfare questi requisiti; gli inchiostri al lattice sono sconsigliati. In caso di dubbi, contattare il fornitore della carta.

### Stampa su carta intestata

Per verificare la compatibilità della carta con le stampanti laser, rivolgersi al produttore o al rivenditore.

Quando si esegue la stampa su carta intestata, è importante tenere presente l'orientamento della pagina. Per istruzioni su come caricare la carta intestata nelle origini dei supporti di stampa, fare riferimento alla seguente tabella.

### Caricamento di carta intestata

Caricare la carta intestata nella stampante con il lato di stampa consigliato rivolto verso l'alto. Assicurarsi che il lato dell'intestazione entri nella stampante per primo.

Alimentatore multifunzione (MPF)

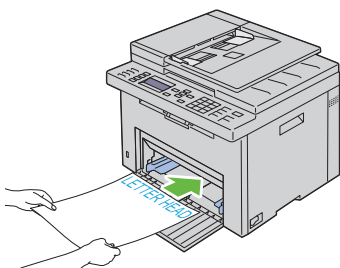

Inseritore primario (PSI)

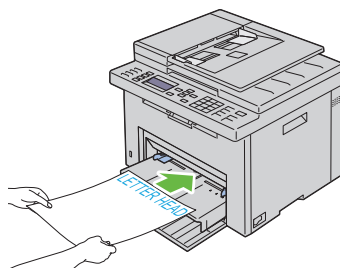

## Selezione della carta perforata

Sono disponibili vari marchi di carta perforata che differiscono sia per il numero e la posizione dei fori sia per le tecniche di lavorazione. Tuttavia potrebbe non essere possibile stampare la carta a seconda del posizionamento dei fori su di essa.

Per selezionare e utilizzare la carta perforata:

- Effettuare prove con carta perforata di diversi produttori prima di ordinarne grandi quantità.
- È preferibile utilizzare carta già perforata alla fabbrica e non carta perforata a mano risma per risma. La carta perforata potrebbe causare inceppamenti quando nella stampante vengono alimentati più fogli. Ciò potrebbe causare un inceppamento carta.
- La carta perforata contiene generalmente più residui di polvere rispetto a quella standard. La stampante potrebbe richiedere una pulizia più frequente e l'alimentazione potrebbe non risultare altrettanto corretta.
- Le caratteristiche di grammatura della carta perforata sono le stesse della carta standard.

## Buste

A seconda del tipo di busta, è possibile che si presentino dei livelli variabili di lievi grinze. Prima di acquistare grandi quantità del tipo di carta che si intende utilizzare con la stampante, si consiglia di provarne un campione. Vedere "Caricamento dei Supporti di stampa nell'alimentatore multifunzione (MPF)" a pagina 59 oppure "Caricamento dei Supporti di stampa nell'inseritore primario (PSI)" a pagina 66 per istruzioni sul caricamento delle buste.

Quando si esegue la stampa su buste:

- Per ottenere la migliore qualità di stampa, utilizzare solo buste di alta qualità, destinate all'uso con le stampanti laser.
- Impostare MPF o PSI come fonte dei supporti di stampa. Impostare il tipo di carta su **Busta**, quindi selezionare le dimensioni corrette delle buste dal driver della stampante.



- Per ottenere prestazioni ottimali, utilizzare carta a grana lunga da 75 g/m<sup>2</sup>. È possibile utilizzare supporti con peso fino a 105 g/m<sup>2</sup> per l'alimentatore multifunzione purché il contenuto di cotone sia del 25% o inferiore. Buste di cotone 100% non devono superare il peso di 90 g/m<sup>2</sup>.
- Utilizzare solo buste appena tolte dalla confezione, senza difetti.
- Utilizzare buste in grado di resistere a temperature di 205°C (401°F) senza incollarsi, piegarsi eccessivamente, increscarsi o emettere sostanze nocive. In caso di dubbi, rivolgersi al fornitore delle buste.
- Regolare la guida adattandola alla larghezza delle buste.
- Nel caricare buste nell'MPF o nel PSI, il lato da stampare deve essere rivolto verso l'alto.
- Vedere "Caricamento dei Supporti di stampa nell'alimentatore multifunzione (MPF)" a pagina 59 oppure "Caricamento dei Supporti di stampa nell'inseritore primario (PSI)" a pagina 66 per istruzioni sul caricamento delle buste.
- Usare una sola dimensione di busta in un lavoro di stampa.
- Verificare che il livello di umidità sia basso, in quanto un alto tasso di umidità (oltre il 60%) in combinazione con le alte temperature raggiunte in fase di stampa potrebbe sigillare le buste.
- Se si desidera ottimizzare le prestazioni della stampante, non utilizzare buste:
  - eccessivamente curvate
  - incollate o difettose
  - con finestre, fori, perforazioni, ritagli o stampe in rilievo
  - con graffette, spago o barrette pieghevoli di metallo
  - ripiegate in modo complesso
  - con francobolli applicati
  - con bordi rovinati o angoli ripiegati
  - con rifiniture ruvide o ondulazioni

## Etichette

È possibile stampare su diverse etichette destinate all'uso con stampanti laser.

Quando si scelgono le etichette:

- Le etichette adesive, i cartoncini stampabili e le protezioni devono essere in grado di resistere a temperature di 205° (401°F) e a una pressione di 25 libbre per pollice quadrato (psi).
- Utilizzare etichette stampabili senza incollarsi, arricciarsi eccessivamente, incresparsi o emettere sostanze nocive.
- Non utilizzare fogli di etichette contenenti protezioni lucide.



**AVVISO:** prima di acquistare grandi quantità del tipo di carta che si intende utilizzare con la stampante, si consiglia di provarne un campione.

Quando si esegue la stampa su etichette:

- Utilizzare etichette in grado di resistere a temperature di 205° (401°F) senza incollarsi, piegarsi eccessivamente, incresparsi o emettere sostanze nocive.
- Impostare il tipo di carta su Etichetta dal driver della stampante.
- Non caricare le etichette nella stesso cassetto in cui è stata caricata la carta.
- Non stampare a meno di 1 mm dal bordo.
- Non stampare a meno di 1 mm dal bordo delle etichette, dalle perforazioni o tra i bordi delle etichette.
- Non stampare un'etichetta più di una volta.
- È preferibile utilizzare l'orientamento verticale, in particolare per la stampa di codici a barre.
- Non utilizzare etichette con l'adesivo esposto.
- Utilizzare fogli di etichette integri. Se si utilizzano fogli non completi, le etichette restanti potrebbero sollevarsi e provocare inceppamenti.
- Non utilizzare fogli di etichette contenenti materiale adesivo sui bordi. Si consiglia la patinatura della zona dell'adesivo ad almeno 1 mm di distanza dai bordi. Il materiale adesivo potrebbe contaminare la stampante e invalidare la garanzia.



**ATTENZIONE:** l'adesivo potrebbe causare un inceppamento e danneggiare la stampante e le cartucce. In tal caso si potrebbero invalidare le garanzie della stampante e delle cartucce.

## Conservazione dei supporti di stampa

Per una conservazione adeguata dei supporti di stampa, attenersi alle indicazioni fornite di seguito per evitare i problemi relativi all'alimentazione della carta e alla qualità di stampa.

- Per ottenere risultati di stampa ottimali, conservare i supporti di stampa in ambienti con temperatura di circa 21°C e umidità relativa del 40%.
- Conservare le confezioni dei supporti su un ripiano o uno scaffale anziché sul pavimento.
- Se si conservano le singole confezioni fuori dalle scatole originali, accertarsi che si trovino su una superficie piana per evitare che i bordi si flettano o si arriccino.
- Non collocare oggetti sulle confezioni.

## Identificazione dei supporti e delle specifiche di stampa

La presente sezione contiene informazioni su dimensioni e tipi di carta supportati, nonché le relative specifiche.

### Dimensioni carta supportate

	Alimentatore multifunzione (MPF)	Inseritore primario (PSI)
A4 (210x297 mm)	G	G
B5 (182x257 mm)	S	S
A5 (148x210 mm)	S	S
C5 (162x229 mm)	S	S
Monarch (3,875x7,5 in)	S	S
Monarch LEF (7,5"x3,875") <sup>*1</sup>	S	S <sup>*4</sup>
Busta #10 (4,125" x 9,5")	S	S
DL (110x220 mm)	S	S
DL LEF (220x110 mm) <sup>*1</sup>	S	S <sup>*4</sup>
Letter (8,5" x 11")	S	S

	Alimentatore multifunzione (MPF)	Inseritore primario (PSI)
Legal (8,5" x 14")	S	S
Folio (8,5" x 13")	S	S
Executive (7,25" x 10,5")	S	S
Personalizzata <sup>*2*3</sup>	S	S

\*1 Gli originali possono essere posizionati in modo che l'alimentazione avvenga lungo la direzione del lato lungo o lungo la direzione del lato corto. Le figure seguenti mostrano gli orientamenti di caricamento PLC e PLL. La freccia della figura mostra l'orientamento di caricamento della carta.

**NOTA:** non disponibile quando si usa il driver stampante XPS.

\*2 Larghezza personalizzata: da 76,2 mm a 215,9 mm  
 Larghezza massima per buste (DL PLL): 220,0 mm (8,66 poll.)  
 Lunghezza personalizzata: da 127,0 mm (5,00 poll.) a 355,6 mm (14,00 poll.) (Per il PSI, da 191,0 mm (7,50 poll.) a 355,6 mm (14,00 poll.))  
 Larghezza massima per buste (Monarch PLL): 98,4 mm (3,87 poll.)

\*3 Il formato personalizzato nel driver della stampante può essere impostato solo dall'utente amministratore.

\*4 Accertarsi di inserire la busta fino in fondo fino a che non si arresta. In caso contrario, verranno utilizzati i supporti di stampa caricati nell'alimentatore multifunzione.

SEF

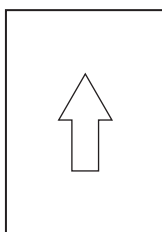

LEF

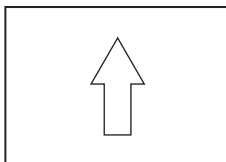

## Tipi di carta supportati

Supporti di stampa	Alimentatore multifunzione (MPF)	Inseritore primario (PSI)
Liscio	S*	S*
Liscio - Lato 2	S	S
Normale spessa	S	S
Normale spessa Lato 2	S	S
Riciclato	S	S
Riciclato Lato 2	S	S
Etichetta	S	S
Copertine	S	S
Copertine Lato 2	S	S
Busta	S	S
Patinata	S	S
Patinata Lato 2	S	S

\* I valori contrassegnati da un asterisco (\*) sono le impostazioni di menu predefinite.

## Specifiche per tipo di carta

<b>Tipo di carta (Tipo di Foglio)</b>	<b>Peso (g/mq)</b>	<b>Note</b>
Liscio	60-90	-
Normale spessa	91-105	-
Copertine	106-163	-
Patinata	106-163	Non è possibile utilizzare la carta per stampanti a getto di inchiostro.
Etichetta	-	Non è possibile utilizzare la carta per stampanti a getto di inchiostro.
Buste	-	-
Riciclato	60-105	-

## Caricamento dei supporti di stampa

Un corretto caricamento della carta consente di prevenire inceppamenti e di eseguire stampa senza problemi.

Prima di caricare i supporti desiderati, è necessario identificare il lato di stampa consigliato. In genere, questa informazione è riportata sulla confezione della carta.



**NOTA:** dopo aver caricato la carta nell'alimentatore, specificare lo stesso tipo di fogli dal pannello operatore.

### Capacità

L'alimentatore multifunzione (MPF) può ospitare:

- 150 fogli di carta standard
- 16,2 mm di carta spessa
- Un foglio di carta rivestita
- 16,2 mm di cartoncini
- Cinque buste
- 16,2 mm di etichette

L'inseritore primario (PSI) può ospitare:

- 10 fogli di carta standard o un foglio di carta di diverso tipo

### Dimensioni dei supporti di stampa

Sia l'MPF che il PSI sono in grado di contenere supporti di stampa entro le seguenti dimensioni:

- Larghezza — da 76,2 mm (3,00 poll.) a 215,9 mm (8,50 pol.)
- Lunghezza — da 127,0 mm (5,00 poll.) a 355,6 mm (14,00 poll.)

## Caricamento dei Supporti di stampa nell'alimentatore multifunzione (MPF)

 **NOTA:** utilizzare supporti di stampa solo per stampa laser. Non utilizzare carta per stampa a getto di inchiostro nella stampante.

- 1 Aprire il coperchio anteriore.

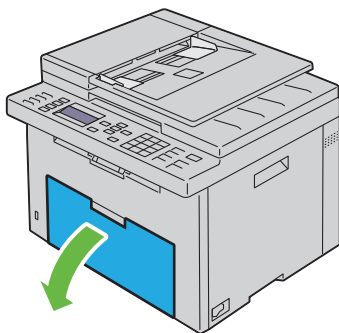

- 2 Estrarre l'inseritore primario (PSI).

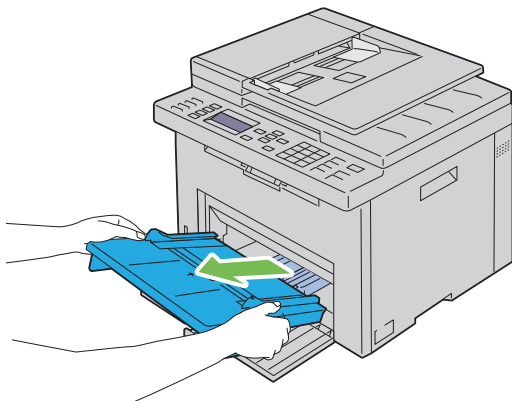

- 3 Estrarre la guida per la lunghezza finché non si arresta.



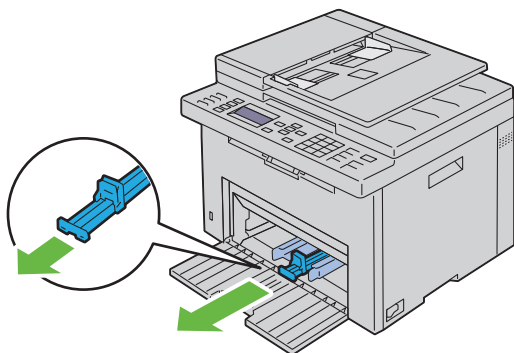

**4** Estrarre l'estensione dell'MPF finché non si arresta.

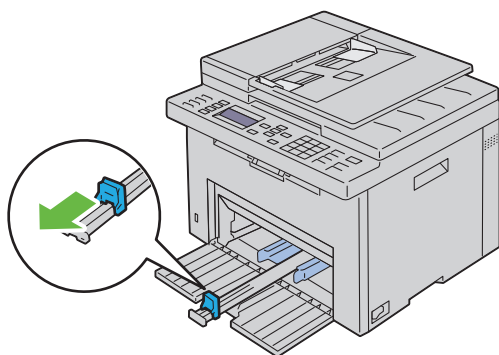

**5** Allargare al massimo le guide della larghezza della carta.

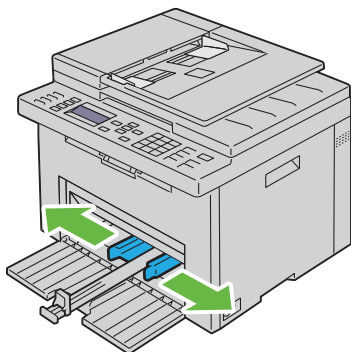

- 6** Prima di caricare il supporto di stampa, flettere i fogli avanti e indietro, quindi sventagliarli. Allineare i bordi della risma su una superficie piana.

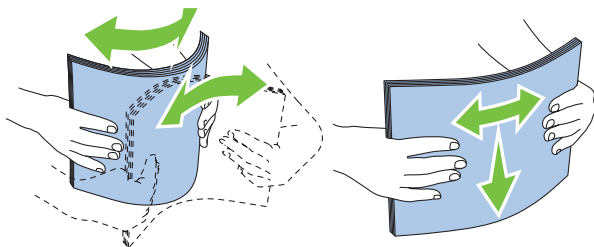

- 7** Caricare i supporti di stampa con il bordo superiore in avanti e il lato di stampa consigliato rivolto verso l'alto.

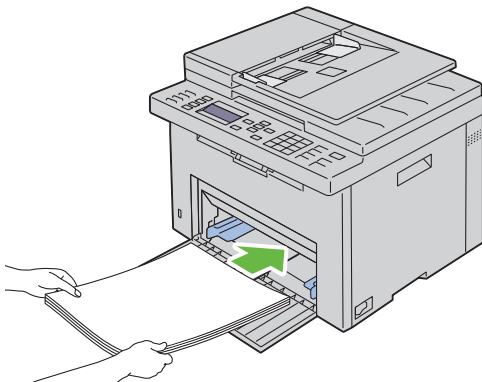

- 8** Regolare le guide della larghezza fino ad appoggiarle leggermente contro i margini della pila di supporti di stampa.

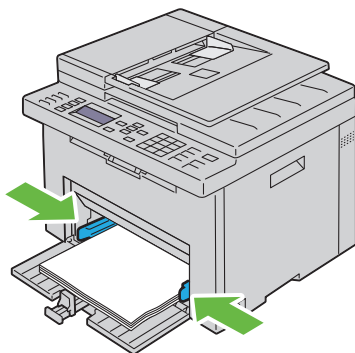

- 9** Far scivolare la guida della lunghezza verso la stampante fino a che non tocca i supporti di stampa.

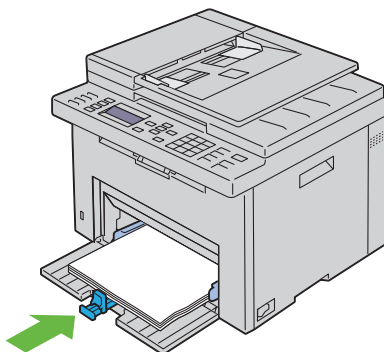

**NOTA:** in base alle dimensioni dei supporti di stampa, far scivolare l'estensione dell'MPF all'indietro fino a quando non si arresta, quindi esercitare pressione sulla guida della lunghezza e farla scivolare fino a quando non tocca i supporti di stampa.

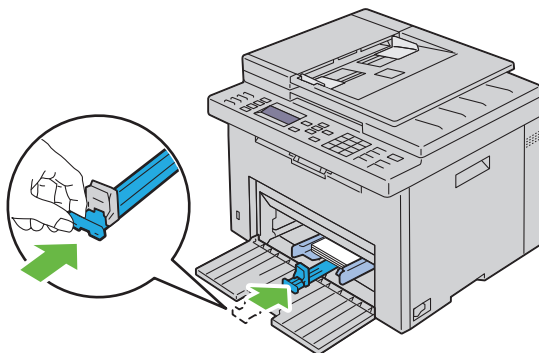

- 10 Inserire il PSI nella stampante e poi allinearli ai segni tracciati sul vassoio della carta.

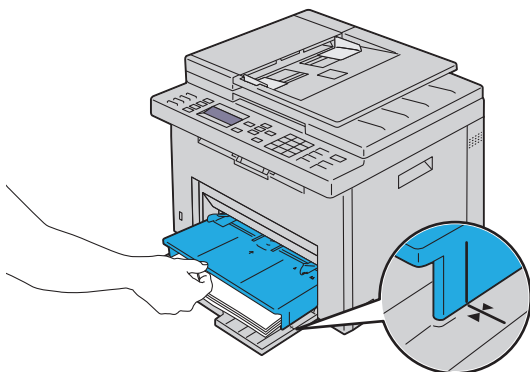
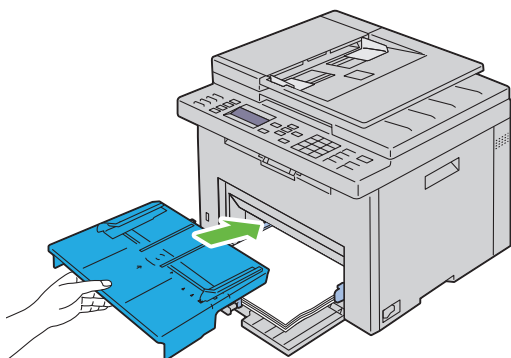

- 11 Selezionare il tipo di carta nel pannello operatore se il supporto di stampa caricato non è carta standard. Se nell'alimentatore multifunzione è caricato un supporto di formato personalizzato è necessario specificare le impostazioni relative tramite il pannello operatore.

 **NOTA:** per carta di formato standard, regolare prima le guide e poi impostare la carta.

### **Caricamento di buste nell'alimentatore multifunzione (MPF)**

 **NOTA:** quando si intende stampare su buste, assicurarsi di aver effettuato la relativa impostazione sul driver della stampante. Se non diversamente specificato, l'immagine stampata verrà ruotata di 180 gradi.

### Quando si caricano COM 10, DL o Monarch

Caricare le buste con il lato da stampare rivolto verso l'alto, il lato dell'aletta rivolto verso il basso e l'aletta rivolta a destra.

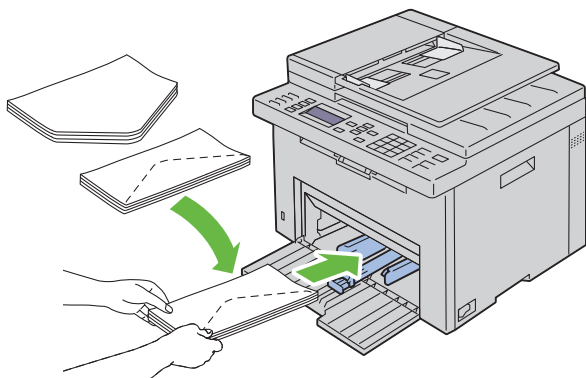

Per impedire la formazione di pieghe su buste DL e Monarch si raccomanda di caricarle con il lato da stampare rivolto verso l'alto, l'aletta aperta e rivolta verso l'operatore.

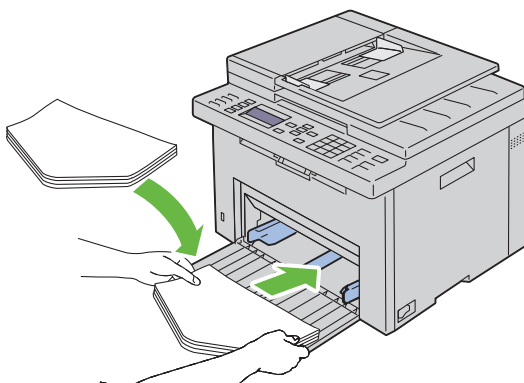

### Quando si caricano C5

Caricare le buste con il lato da stampare rivolto verso l'alto e l'aletta aperta.

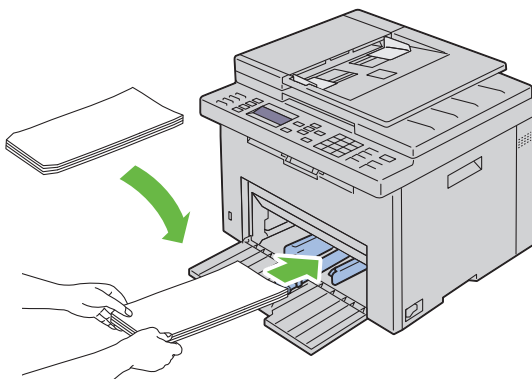

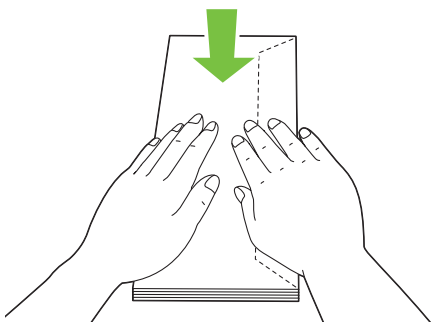

➡ **AVVISO:** non usare mai buste con finestre o rivestite. In questo caso si verificherebbero inceppamenti carta e danni alla stampante.

✎ **NOTA:** se le buste non vengono caricate nell'alimentatore multifunzione MPF subito dopo averle estratte dalla confezione, queste potrebbero gonfiarsi. Per evitare inceppamenti, appiattire le buste nel modo illustrato prima di caricarle nell'alimentatore multifunzione (MPF).

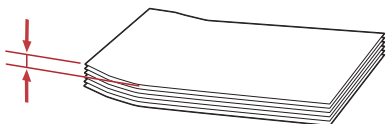
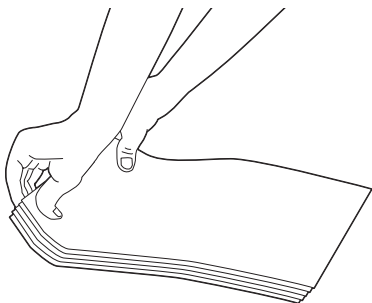

✎ **NOTA:** se il caricamento delle buste continua a non avvenire correttamente, piegare lievemente le alette delle buste come nell'illustrazione successiva. La piegatura non deve superare i 5 mm (0,20 pollici).



 **NOTA:** per verificare il corretto orientamento dei vari supporti di stampa, ad esempio le buste, consultare le istruzioni presentate nell'Envelope/Paper Setup Navigator del driver della stampante.



### **Caricamento di carta intestata**

Caricare la carta intestata nella stampante con il lato di stampa rivolto verso l'alto. Assicurarsi che il lato dell'intestazione entri nella stampante per primo.

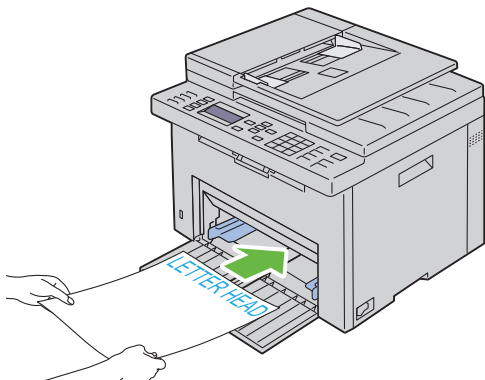



## Caricamento dei Supporti di stampa nell'inseritore primario (PSI)

-  **NOTA:** per evitare inceppamenti della carta, non rimuovere il PSI durante la stampa.
  -  **NOTA:** utilizzare supporti di stampa solo per stampa laser. Non utilizzare carta per stampa a getto di inchiostro nella stampante.
- 1** Aprire il coperchio anteriore.

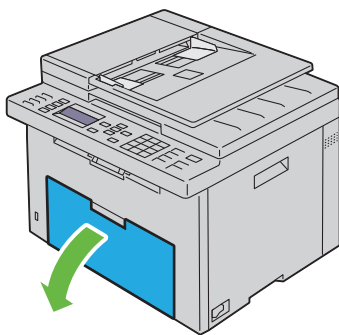

- 2 Far scorrere il PSI in avanti e poi allinearlo ai segni tracciati sul vassoio della carta.

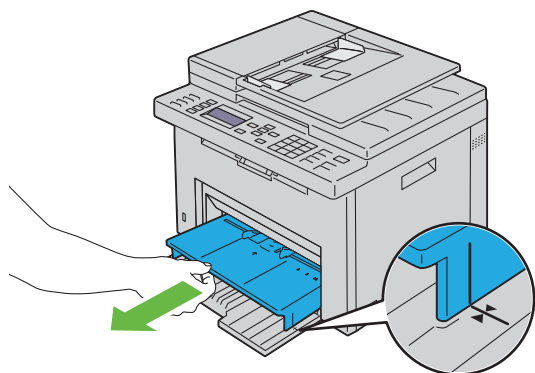

- 3 Allargare al massimo le guide della larghezza della carta.

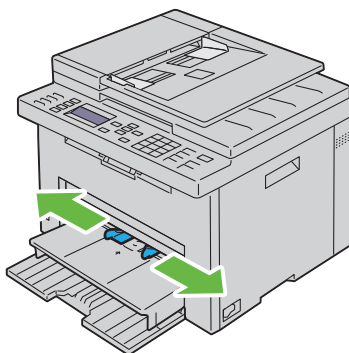

- 4 Prima di caricare il supporto di stampa, flettere i fogli avanti e indietro, quindi sventagliarli. Allineare i bordi della risma su una superficie piana.

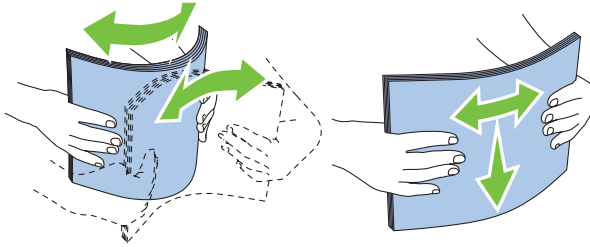

- 5** Caricare i supporti di stampa nel PSI con il bordo superiore in avanti e il lato di stampa consigliato rivolto verso l'alto.

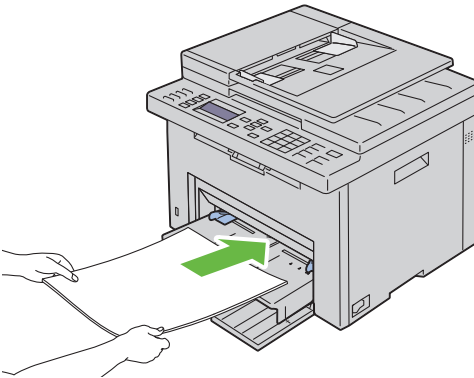

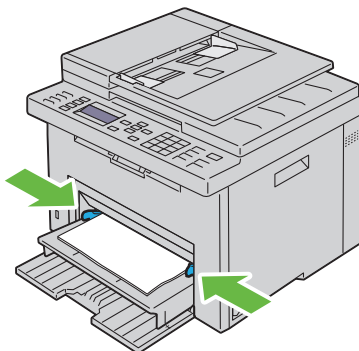

- 6** Regolare le guide della larghezza fino ad appoggiarle leggermente contro i margini della pila di supporti di stampa.



- 7 Selezionare il tipo di carta nel driver della stampante se il supporto di stampa caricato non è carta standard. Se nel PSI è caricato un supporto di formato personalizzato è necessario specificare le impostazioni relative tramite il driver della stampante.

### **Caricamento di una Busta nell'inseritore primario (PSI)**

 **NOTA:** accertarsi di inserire completamente la busta finché non si arresta. In caso contrario, verranno utilizzati i supporti di stampa caricati nell'alimentatore multifunzione.

 **NOTA:** quando si intende stampare su buste, assicurarsi di aver effettuato la relativa impostazione sul driver della stampante. Se non diversamente specificato, l'immagine stampata verrà ruotata di 180 gradi.

### **Quando si caricano COM 10, DL o Monarch**

Caricare le buste con il lato da stampare rivolto verso l'alto, il lato dell'aletta rivolto verso il basso e l'aletta rivolta a destra.

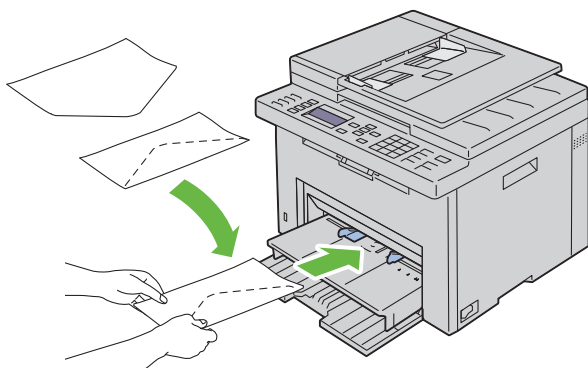

Per impedire la formazione di pieghe su buste DL e Monarch si raccomanda di caricarle con il lato da stampare rivolto verso l'alto, l'aletta aperta e rivolta verso l'operatore.

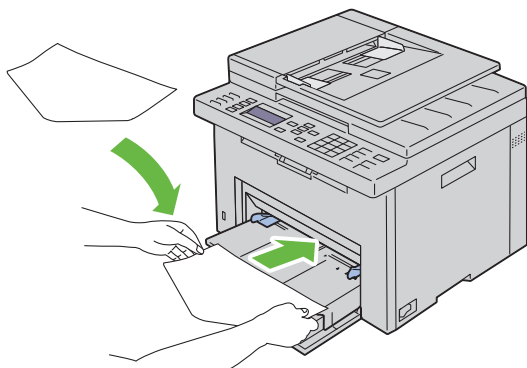

### **Quando si caricano C5**

Caricare le buste con il lato da stampare rivolto verso l'alto e l'aletta aperta.

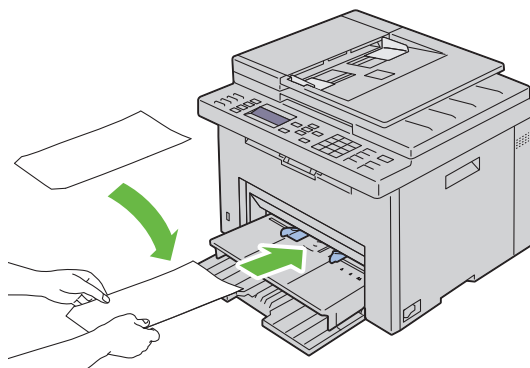

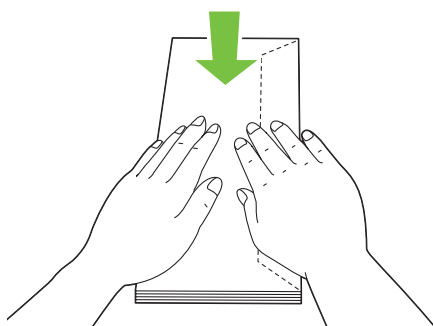

**AVVISO:** non usare mai buste con finestre o rivestite. In questo caso si verificherebbero inceppamenti carta e danni alla stampante.

**NOTA:** se le buste non vengono caricate nel PSI subito dopo averle estratte dalla confezione, queste potrebbero gonfiarsi. Per evitare inceppamenti, appiattare le buste nel modo illustrato prima di caricarle nel PSI.

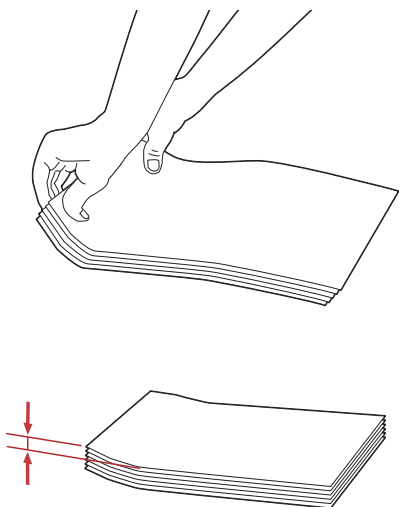

**NOTA:** se il caricamento delle buste continua a non avvenire correttamente, piegare lievemente le alette delle buste come nell'illustrazione successiva. La piegatura non deve superare i 5 mm (0,20 pollici).



 **NOTA:** per verificare il corretto orientamento dei vari supporti di stampa, ad esempio le buste, consultare le istruzioni presentate nell'Envelope/Paper Setup Navigator del driver della stampante.

### Caricamento di carta intestata

Caricare la carta intestata nella stampante con il lato di stampa rivolto verso l'alto. Assicurarsi che il lato dell'intestazione entri nella stampante per primo.

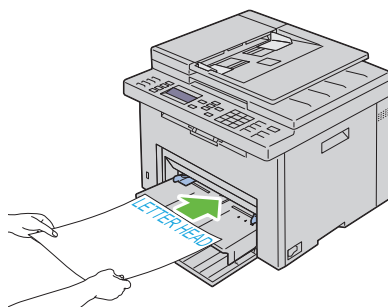

## Stampa fonte-retro Manuale (solo per driver di stampa Windows)

 **NOTA:** in caso di stampa su carta piegata, distendere i fogli e poi inserirli nell'alimentatore.

 **NOTA:** il driver della stampante XPS non consente la stampa fronte-retro manuale.

All'inizio della stampa fronte-retro manuale, si apre la relativa finestra di istruzioni. Si noti che la finestra una volta chiusa non può essere riaperta. Non chiudere la finestra prima che la stampa fronte-retro sia stata completata.

La stampa fronte-retro manuale può essere eseguita utilizzando l'alimentatore multifunzione o l'inseritore primario.

### L'alimentatore multifunzione (MPF)

- 1 Stampare prima le pagine pari (lati retro). Per un documento di sei pagine, l'ordine di stampa delle pagine retro è: pagina 6, pagina 4 e infine pagina 2.  Al termine della stampa delle pagine pari, il LED dati lampeggia e compare il relativo messaggio sul display LCD.

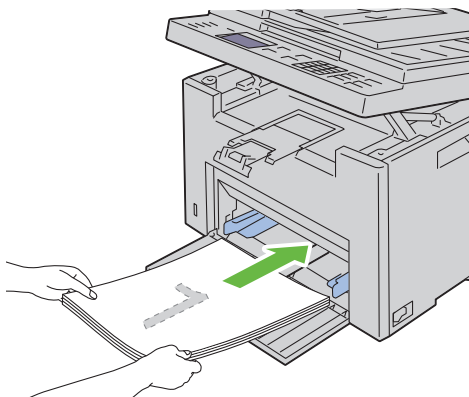

- 2 Dopo aver stampato le pagine pari, rimuovere la pila di carta dal vassoio di uscita e riporla come si trova (con il lato ancora in bianco verso l'alto).

 **NOTA:** se la carta è spiegazzata od arricciata, durante la stampa si possono verificare degli inceppamenti. Distendere i fogli prima di inserirli.



- 3** Impilare i fogli stampati e inserirli come si trovano (con il lato ancora in bianco verso l'alto) nell'alimentatore multifunzione. Assicurarsi che venga evidenziata **Inserire stampati nel cassetto carta**, quindi premere il pulsante ✓. Stampare le pagine nell'ordine seguente: pagina 1 (retro di pagina 2), pagina 3 (retro di pagina 4) e infine pagina 5 (retro di pagina 6).

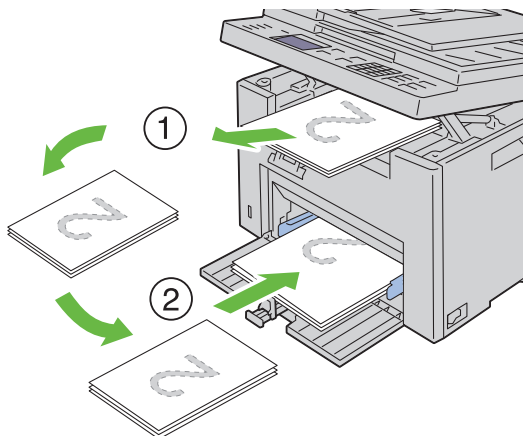

 **NOTA:** la stampa su entrambi i lati del foglio non è possibile se il documento è composto di fogli di dimensioni diverse.

## L'inseritore primario (PSI)

- 1** Stampare prima le pagine pari.

Per un documento di sei pagine, l'ordine di stampa delle pagine pari è: pagina 2, pagina 4 e infine pagina 6.

 Al termine della stampa delle pagine pari, il **LED dati** lampeggia e compare il relativo messaggio sul display LCD.

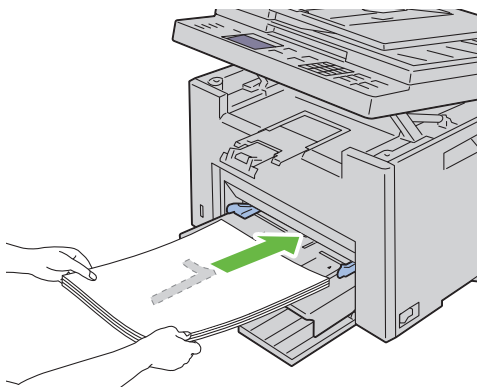

- 2 Dopo aver stampato le pagine pari, rimuovere la pila di carta dal vassoio di uscita e riporla come si trova (con il lato ancora in bianco verso l'alto).

**NOTA:** se la carta è spiegazzata od arricciata, durante la stampa si possono verificare degli inceppamenti. Distendere i fogli prima di inserirli.

- 3 Poi impilare i fogli stampati e inserirli come si trovano (con il lato ancora in bianco verso l'alto) nel PSI. Assicurarsi che venga evidenziata Inserire stampati nel cassetto carta, quindi premere il pulsante ✓. Stampare le pagine nell'ordine seguente: pagina 1 (retro di pagina 2), pagina 3 (retro di pagina 4) e infine pagina 5 (retro di pagina 6).

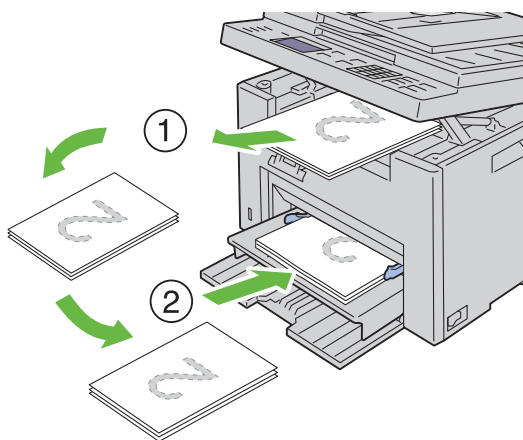



 **NOTA:** la stampa su entrambi i lati del foglio non è possibile se il documento è composto di fogli di dimensioni diverse.

## Utilizzo dell'estensione del vassoio di uscita

L'estensione del vassoio di uscita è stata progettata per evitare la caduta dei supporti dopo la stampa.

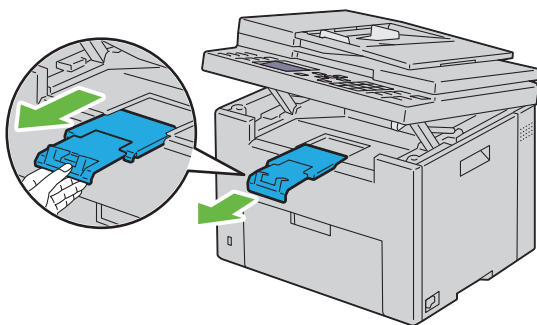
Assicurarsi che l'estensione del vassoio di uscita sia completamente estesa prima di stampare un documento.



 **NOTA:** quando si estraggono buste o supporti di stampa di formato piccolo, sollevare l'unità di scansione.

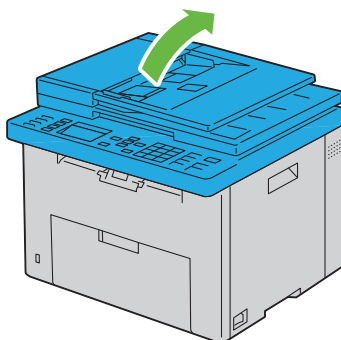



# Pannello operatore

## Uso dei pulsanti del pannello operatore

Il pannello operatore è composto da un display a cristalli liquidi (LCD) a 4 righe per 28 caratteri, diodi a emissione luminosa (LED), pulsanti di controllo e da una tastierina numerica che consentono di controllare la stampante.

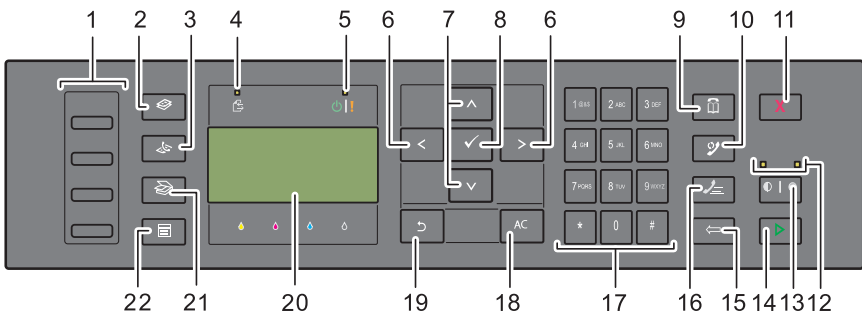

### 1 Pulsante di selezione diretta

- Chiama il numero fax memorizzato registrato nella rubrica. I primi quattro numeri fax nella rubrica vengono assegnati ai pulsanti iniziando, nell'ordine, dall'angolo in alto a sinistra.

### 2 Pulsante (Copia)

- Porta al livello superiore del menu Copia.

### 3 Pulsante (Fax)













- Porta al livello superiore del menu Fax.

### 4 LED Dati

- Si illumina per fax in arrivo, in uscita o in attesa.

### 5 LED Pronto/Errore

- Si illumina quando la stampante è pronta. (LED Pronto)
- Si illumina quando si verifica un errore nella stampante. (LED Errore)

- 6** Pulsante  **><**
- Sposta il cursore o evidenzia a destra o a sinistra.
- 7** Pulsante  **^v**
- Sposta il cursore o evidenzia in alto o in basso.
- 8** Pulsante  **(Imposta)**
- Conferma l'inserimento di valori.
- 9** Pulsante  **(Contatti)**
- Porta al menu Rubrica indirizzi per i servizi Fax e Scansione.
- 10** Pulsante  **(Ricomposizione/Pausa)**
- Ricompono un numero telefonico.
  - Inserisce una pausa nel numero telefonico.
- 11** Pulsante  **(Annulla)**
- Annulla il lavoro in corso o in attesa.
- 12** LED B/N / Colore
- Si illumina a indicare quale modalità colore è selezionata.
- 13** Pulsante  |  **(Modalità colore)**
- Cambia la modalità colore.
- 14** Pulsante  **(Avvia)**
- Avvia un lavoro.
- 15** Pulsante  **(Backspace)**
- Cancella caratteri e numeri.
- 16** Pulsante  **(Composizione rapida)**
- Chiama un numero telefonico memorizzato.
- 17** Tastierina numerica
- Inserisce caratteri e numeri.
- 18** Pulsante **(Cancella tutto)**
- Ripristina l'impostazione attuale e ritorna al menu principale.
- 19** Pulsante  **(Indietro)**
- Ritorna alla schermata precedente.

## 20 Display LCD



- Visualizza varie impostazioni, istruzioni e messaggi di errore.

## 21 Pulsante (Scansione)

- Porta al livello superiore del menu Scansione.

## 22 Pulsante (Menu)

- Porta al livello superiore dei menu Stampa da memoria USB, Stato lavoro e Sistema.







 **NOTA:** il passaggio a un menu diverso o il ritorno alla schermata precedente, annulla il valore o l'impostazione appena inseriti. Per salvare il valore o l'impostazione appena inseriti, accertarsi di premere il pulsante .

 **NOTA:** per ulteriori informazioni sull'uso della tastierina numerica per inserire caratteri alfanumerici, vedere "Utilizzo della la tastierina numerica per inserire i caratteri" a pagina 303.

# Stampa della pagina Impostazioni pannello

La pagina delle impostazioni pannello mostra le impostazioni per i menu del pannello operatore.

## Pannello operatore

- 1 Premere il pulsante  (Menu).
- 2 Premere il pulsante  fino a visualizzare Sistema, quindi premere il pulsante .
- 3 Premere il pulsante  fino a evidenziare Rapporto/elenco, quindi premere il pulsante .
- 4 Premere il pulsante  fino a evidenziare Impostazioni Pannello, quindi premere il pulsante .

La pagina delle impostazioni pannello viene stampata.

## Il programma Strumenti

 **NOTA:**

- 1 Scegliere Start → Tutti i programmi → Stampanti Dell → Dell 1355 Multifunction Color Printer → Strumenti.



**NOTA:** se sul computer sono installati diversi driver della stampante, viene visualizzata la finestra **Seleziona stampante**. In questo caso, selezionare il nome di questa stampante nell'elenco **Nome di Stampante**, quindi scegliere **OK**.

Viene aperto il programma **Strumenti**.

- 2** Fare clic sulla scheda **Rapporto Impostazioni Stampante**.
- 3** Selezionare **Rapporti** dall'elenco a sinistra della pagina.  
Si apre la pagina **Rapporti**.
- 4** Fare clic sul pulsante **Impostazioni pannello**.  
La pagina delle impostazioni pannello viene stampata.



# **Stampa, Copia, Scansione e Fax**



# Stampa

In questo capitolo vengono fornite informazioni generali sulla stampa, sulla creazione di alcuni elenchi di informazioni dalla stampante e sull'eliminazione dei lavori di stampa.

## Suggerimenti per una stampa ottimale

### Suggerimenti per la conservazione dei supporti di stampa

È necessario conservare i supporti di stampa in modo adeguato. Per ulteriori informazioni, si veda "Conservazione dei supporti di stampa" a pagina 209.

### Come evitare gli inceppamenti carta



**NOTA:** prima di acquistare grandi quantità dei supporti di stampa che si intende utilizzare con la stampante è consigliabile provarne un campione.

Una selezione accurata e un caricamento corretto dei supporti di stampa consentono di prevenire gran parte degli inceppamenti della carta. Consultare le seguenti sezioni per istruzioni relative al caricamento dei supporti di stampa:

- "Caricamento dei Supporti di stampa nell'alimentatore multifunzione (MPF)" a pagina 214
- "Caricamento dei Supporti di stampa nell'inseritore primario (PSI)" a pagina 223
- "Come evitare gli inceppamenti" a pagina 489

Per istruzioni su come rimuovere un inceppamento, vedere "Inceppamento" a pagina 524.

## Invio di un lavoro alla stampa

Installare il driver della stampante per utilizzare tutte le funzioni della stampante. Quando si seleziona **Stampa** da un programma applicativo, viene visualizzata la finestra del driver della stampante. Selezionare le impostazioni

relative al processo da stampare. Le impostazioni di stampa selezionate dal driver hanno la precedenza sulle impostazioni predefinite del menu selezionate dal pannello operatore o dalla casella strumenti.

Per visualizzare tutte le impostazioni modificabili disponibili, fare clic su **Preferenze** dalla finestra iniziale **Stampa**. Per maggiori informazioni sulle funzioni visualizzate nella finestra del driver della stampante, consultare la Guida online.

Per stampare un lavoro da un'applicazione Microsoft Windows® tipica:

- 1 Aprire il file che si desidera stampare.
- 2 Scegliere **Stampa** dal menu **File**.
- 3 Verificare che nella finestra di dialogo sia selezionata la stampante corretta. Modificare le impostazioni di stampa secondo necessità (come ad esempio le pagine da stampare o il numero di copie).
- 4 Per regolare le impostazioni di stampa non disponibili nella prima schermata, come **Qualità**, **Dimensioni Foglio** o **Orient.** Immagine , fare clic su **Preferenze**.

Viene visualizzata la finestra di dialogo **Preferenze stampa**.

- 5 Specificare le impostazioni di stampa. Per ulteriori informazioni, fare clic su **Guida**.
- 6 Fare clic su **OK** per chiudere la finestra di dialogo **Preferenze stampa**.
- 7 Fare clic su **Stampa** per inviare il lavoro alla stampante selezionata.

## Annullamento di un lavoro di stampa

Esistono diversi metodi per annullare un lavoro di stampa.

### Cancellazione dal Pannello Operatore

Per annullare un lavoro a stampa in corso:

- 1 Premere il pulsante **X** (Annulla).



**NOTA:** la stampa è annullata solo per il lavoro attuale. Tutti i lavori di stampa successivi saranno stampati.

## **Annullamento di un lavoro da un computer Windows**

### **Annullamento di un lavoro dalla barra delle applicazioni**

Quando si invia un lavoro in stampa, nell'angolo destro sulla barra delle applicazioni viene visualizzata una piccola icona della stampante.

- 1** Fare doppio clic sull'icona della stampante.  
Nella finestra della stampante viene visualizzato un elenco dei lavori di stampa.
- 2** Selezionare il lavoro che si desidera annullare.
- 3** Premere il tasto **Canc** sulla tastiera.

### **Annullamento di un lavoro dal desktop**

- 1** Ridurre a icona i programmi in modo da liberare il desktop.  
Fare clic su **Start** → **Stampanti e fax** (per Windows XP e 2003).  
Fare clic su **Start** → **Dispositivi e stampanti** (per Windows 7 e Windows Server® 2008 R2).  
Fare clic su **Start** → **Pannello di controllo** → **Hardware e suoni** → **Stampanti** (in Windows Vista®).  
Fare clic su **Start** → **Pannello di controllo** → **Stampanti** (in Windows Server 2008).  
Viene visualizzato un elenco delle stampanti disponibili.
- 2** Fare doppio clic sulla stampante selezionata al momento dell'invio del lavoro di stampa.  
Nella finestra della stampante viene visualizzato un elenco dei lavori di stampa.
- 3** Selezionare il lavoro che si desidera annullare.
- 4** Premere il tasto **Canc** sulla tastiera.

## Stampa diretta tramite dispositivo di memorizzazione USB

La funzione Stampa da memoria USB consente di stampare file archiviati in un dispositivo di memorizzazione USB dal pannello operatore.

### Formati file supportati

I file nei seguenti formati possono essere stampati direttamente da un dispositivo di memorizzazione USB.

- PDF
- TIFF
- JPEG

Per stampare un file in un dispositivo di memorizzazione USB:

- 1 Inserire un dispositivo di memorizzazione USB nella porta USB della stampante.

Viene visualizzato Memoria USB.

- 2 Accertarsi che venga evidenziata la voce Stampa da, quindi premere il pulsante ✓.

Viene visualizzato Seleziona doc.

- 3 Premere il pulsante ▼ finché non appare il file desiderato, quindi premere il pulsante ✓.

- 4 Selezionare le opzioni di stampa richieste.



**NOTA:** è possibile stampare file scansiti e memorizzati utilizzando la funzione Scansione su memoria USB. I file salvati senza utilizzare la funzione, quali i file creati dall'utente, potrebbero non essere stampati correttamente.

## Stampa di un rapporto







Utilizzando il menu Report/elenco, è possibile stampare una varietà di impostazioni per la stampante che comprendono le impostazioni della stampante, le impostazioni del pannello, la cronologia dei lavori, la cronologia degli errori, la pagina di verifica colore, il monitoraggio del protocollo, la rubrica indirizzi e l'attività fax. Nella presente sezione vengono descritti due esempi di stampa dal menu Report/elenco.

## Stampa di una pagina di impostazioni di sistema

Per verificare nel dettaglio le impostazioni della stampante, stampare una pagina delle impostazioni stampante.

Se si necessita di assistenza, vedere "Informazioni sui menu della stampante" a pagina 385 o "Funzionamento dei menu del programma Strumenti" a pagina 343 per identificare il display e i pulsanti del pannello operatore.

### Pannello operatore

- 1 Premere il pulsante  (Menu).
- 2 Premere il pulsante  fino a visualizzare Sistema, quindi premere il pulsante .
- 3 Premere il pulsante  fino a evidenziare Rapporto/elenco, quindi premere il pulsante .
- 4 Accertarsi che venga visualizzata la voce Impostazioni di sistema, quindi premere il pulsante .

La pagina delle impostazioni di sistema viene stampata.

- 5 Verificare l'indirizzo IP riportato accanto alla voce **Indirizzo IP** nella sezione **Rete collegata** della pagina delle impostazioni di sistema.

Se l'indirizzo IP è 0 . 0 . 0 . 0, attendere alcuni minuti per la risoluzione automatica dell'indirizzo IP, quindi stampare nuovamente la pagina delle impostazioni di sistema. Se l'indirizzo IP non viene risolto automaticamente vedere "Assegnazione di un indirizzo IP (per la modalità IPv4)" a pagina 53.

## Impostazioni Stampante

### Utilizzo del programma Strumenti per modificare le impostazioni della stampante

È possibile scegliere voci di menu e valori corrispondenti dal programma Strumenti.



**NOTA:**

 **NOTA:** le impostazioni predefinite di fabbrica possono variare a seconda dei Paesi. Queste impostazioni restano attive finché non ne vengono selezionate altre o non vengono ripristinati i valori predefiniti di fabbrica.

Per selezionare un nuovo valore come impostazione:

- 1 Scegliere **Start** → **Tutti i programmi** → **Stampanti Dell** → **Dell 1355 Multifunction Color Printer** → **Strumenti**.

 **NOTA:** se nel computer sono installati più driver di stampa, si apre la finestra di dialogo **Seleziona stampante**. In tal caso, fare clic sul nome della stampante **Dell 1355 Multifunction Color Printer** elencato in **Nome stampante**, quindi scegliere **OK**.

Viene aperto il programma **Strumenti**.

- 2 Selezionare la scheda **Manutenzione stampante**.
- 3 Selezionare la voce di menu desiderata.

A ciascuna voce di menu è associata un lista di valori. Un valore può essere:





- Una frase o una parola che descrive un'impostazione
  - Un valore numerico che può essere modificato
  - Un'impostazione **Si** o **No**
- 4 Selezionare il valore desiderato e fare clic sul pulsante associato con ciascuna voce di menu.

Le impostazioni del driver possono avere la priorità rispetto alle modifiche precedentemente apportate e possono richiedere la modifica delle impostazioni predefinite del programma **Strumenti**.



## Scelta della lingua

Per visualizzare una lingua diversa sul pannello operatore:

### Dal pannello operatore della stampante

- 1 Premere il pulsante  (**Menu**).
- 2 Premere il pulsante  fino a visualizzare **Sistema**, quindi premere il pulsante .
- 3 Premere il pulsante  fino a evidenziare **Lingua Pannello**, quindi premere il pulsante .



- 4 Premere il pulsante  finché non appare la lingua desiderata, quindi premere il pulsante .

### Dal proprio computer



#### NOTA:

- 1 Scegliere **Start** → **Tutti i programmi** → **Stampanti Dell** → **Dell 1355 Multifunction Color Printer** → **Strumenti**.



**NOTA:** se nel computer sono installati più driver di stampa, si apre la finestra di dialogo **Seleziona stampante**. In tal caso, fare clic sul nome della stampante **Dell 1355 Multifunction Color Printer** elencato in Nome stampante, quindi scegliere **OK**.

Viene aperto il programma **Strumenti**.

- 2 Selezionare la scheda **Manutenzione stampante**.
- 3 Selezionare **Impostazioni di sistema** nell'elenco a sinistra della pagina. Verrà visualizzata la pagina **Impostazioni di sistema**.
- 4 Selezionare la lingua da **Lingua Pannello**, quindi premere **Applica Nuove Impostazioni**.



# Copia

## Caricamento della carta per la copia

Le istruzioni per caricare i documenti di stampa sono identiche a prescindere dall'operazione da eseguire: stampa, invio di fax o copia. Per ulteriori informazioni, vedere "Caricamento dei supporti di stampa" a pagina 213.

## Preparazione di un documento

Per caricare un documento originale per la copia, la scansione e l'invio di un fax, è possibile utilizzare il vetro documenti oppure l'alimentatore automatico di documenti (ADF). È possibile caricare fino a 35 fogli di documenti da 75 g/m<sup>2</sup> per un processo se si utilizza l'ADF oppure un foglio per volta se si utilizza il vetro documenti.

 **ATTENZIONE:** evitare di caricare nell'ADF documenti più piccoli di 139,7 mm per 139,7 mm o più grandi di 215,9 mm per 355,6 mm, documenti di dimensioni o peso diverso insieme oppure libretti, opuscoli, lucidi oppure documenti con caratteristiche insolite.

 **ATTENZIONE:** non è possibile utilizzare nell'ADF carta carbone oppure carta con un lato in carta carbone, carta patinata, a buccia di cipolla o carta sottile, piegata o sgualcita, arricciata, arrotolata o strappata.

 **ATTENZIONE:** non utilizzare nell'ADF documenti con spillette, graffette o trattati con materiali a base di adesivi o solventi quali colla, inchiostro e bianchetto.

 **NOTA:** per una qualità di scansione ottimale, specialmente per le immagini a colori o in scala di grigi, utilizzare il vetro documenti invece dell'ADF.

## Esecuzione di copie dal vetro documenti

 **NOTA:** per la copia non è necessaria la connessione a un computer.

 **NOTA:** accertarsi che non vi siano documenti nell'ADF. Se viene rilevato un documento nell'ADF, esso ha priorità sul documento che si trova sul vetro documenti.

 **NOTA:** la presenza di agenti contaminanti sul vetro documenti potrebbe causare la formazione di macchie nere sulla copia stampata. Per risultati ottimali, pulire il vetro documenti prima dell'uso. Per ulteriori informazioni, vedere "Pulizia dello scanner" a pagina 484.

Per eseguire una copia dal vetro documenti:

- 1 Aprire il coperchio dei documenti.

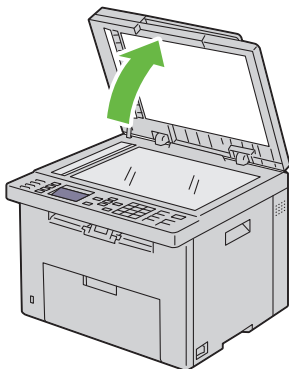

- 2 Posizionare il documento rivolto verso il basso sul vetro documenti e allinearlo con la guida di registrazione nell'angolo in alto a sinistra del vetro.

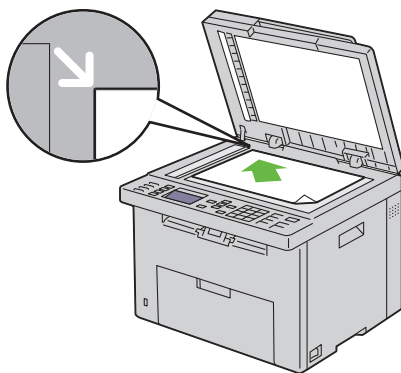

- 3 Chiudere il coperchio dei documenti.



 **NOTA:** se il coperchio dei documenti viene lasciato aperto durante la copia, la qualità della copia potrebbe essere compromessa e il consumo del toner aumenta.

 **NOTA:** se si esegue la copia di una pagina di un libro o di una rivista, sollevare il coperchio fino a quando i relativi perni non vengono a contatto con i meccanismi di arresto, quindi chiuderlo. Se lo spessore del libro o della rivista supera i 30 mm, iniziare la copia con il coperchio aperto.

- 4 Personalizzare le impostazioni di copia, inclusi il numero di copie, la dimensione della copia, il contrasto e la qualità dell'immagine. Per ulteriori informazioni, si veda "Impostazione delle opzioni di copia" a pagina 252.

Per annullare le impostazioni, utilizzare il pulsante **Cancella tutto**.

- 5 Premere il pulsante  (**Avvia**) per iniziare la copia.

 **NOTA:** premere il pulsante  (**Annulla**) per annullare in qualsiasi momento un lavoro di copia durante la scansione di un documento.

## Esecuzione di copie dall'alimentatore automatico di documenti (ADF)

 **AVVISO:** non caricare più di 35 fogli nell'ADF oppure non consentire che vengano inseriti più di 35 fogli nel vassoio di uscita dell'ADF. Se il numero di fogli presenti nel vassoio di uscita dell'ADF è superiore a 35, i documenti originali potrebbero essere danneggiati.

 **NOTA:** per ottenere la migliore qualità di scansione possibile, specialmente per immagini in scala di grigi, utilizzare il vetro documenti e non l'ADF.

 **NOTA:** per la copia non è necessaria la connessione a un computer.

- 1 Caricare nell'ADF un massimo di 35 fogli di documenti da 75 g/m<sup>2</sup> (20 lb) con il lato da stampare rivolto verso l'alto e inserendoli a partire dal bordo superiore. Quindi regolare le guide dei documenti per la corretta dimensione dei documenti.

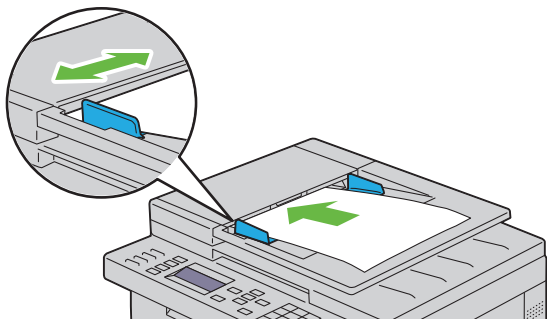



 **NOTA:** prima di copiare un documento di formato Legal, assicurarsi di utilizzare le guide per i documenti.

- 2 Personalizzare le impostazioni di copia, inclusi il numero di copie, la dimensione della copia, il contrasto e la qualità dell'immagine. Per ulteriori informazioni, si veda "Impostazione delle opzioni di copia" a pagina 252.

Per annullare le impostazioni, utilizzare il pulsante **Cancella tutto**.

- 3 Premere il pulsante  (**Avvia**) per iniziare la copia.

 **NOTA:** premere il pulsante  (**Annulla**) per annullare in qualsiasi momento un lavoro di copia durante la scansione di un documento.

## Impostazione delle opzioni di copia

Impostare le seguenti opzioni per il lavoro di copia corrente prima di premere il pulsante  (**Avvia**) per eseguire le copie.

 **NOTA:** al termine della copia, viene ripristinato lo stato predefinito delle opzioni di copia.

### Numero di copie



Per specificare il numero di copie da 1 a 99.

- 1 Caricare i documenti nell'ADF rivolti verso l'alto e partendo dal bordo superiore.

OPPURE

Posizionare un singolo documento rivolto verso il basso sul vetro documenti e chiudere il coperchio dei documenti.

Per informazioni dettagliate sul caricamento dei documenti, vedere "Caricamento di un documento originale nell'alimentatore ADF" a pagina 315.

- 2 Premere il pulsante  (Copia).
- 3 Immettere il numero di copie utilizzando la tastierina numerica per selezionare il valore desiderato.
- 4 Premere il pulsante  (Avvia) per iniziare la copia.

## Colore



Per selezionare la modalità per la copia a colori o in bianco e nero.

- 1 Caricare i documenti nell'ADF rivolti verso l'alto e partendo dal bordo superiore.

OPPURE

Posizionare un singolo documento rivolto verso il basso sul vetro documenti e chiudere il coperchio dei documenti.

Per informazioni dettagliate sul caricamento dei documenti, vedere "Caricamento di un documento originale nell'alimentatore ADF" a pagina 315.

- 2 Premere il pulsante  (Copia).
- 3 Premere il pulsante  (Modalità colore) per selezionare la modalità colore desiderata.
- 4 Premere il pulsante  (Avvia) per iniziare la copia.

## Fascicolate

Per ordinare le copie stampate. Se, ad esempio, si eseguono due copie di documenti da tre pagine, verrà stampato un documento completo di tre pagine seguito dal secondo documento completo:

 **NOTA:** la copia di documenti contenenti grandi quantità di dati potrebbe esaurire la memoria disponibile. Se la memoria è insufficiente, annullare la fascicolazione impostazione *Fascicolate* su *Non collazionato* sul pannello operatore.

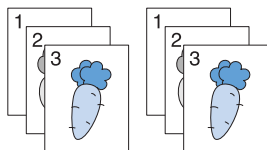





- 1 Caricare i documenti nell'ADF rivolti verso l'alto e partendo dal bordo superiore.

OPPURE

Posizionare un singolo documento rivolto verso il basso sul vetro documenti e chiudere il coperchio dei documenti.

Per informazioni dettagliate sul caricamento dei documenti, vedere "Caricamento di un documento originale nell'alimentatore ADF" a pagina 315.

- 2 Premere il pulsante  (Copia).
- 3 Accertarsi che la voce **Fascicolate** sia evidenziata, quindi premere il pulsante .
- 4 Premere il pulsante  per selezionare l'impostazione desiderata, quindi premere il pulsante .

 **NOTA:** i valori contrassegnati da un asterisco (\*) sono le impostazioni di menu predefinite.

<b>Non collazionato*</b>	Non esegue l'ordinamento del lavoro di copia
<b>Fascicolate</b>	Esegue l'ordinamento del lavoro di copia
<b>Automatico</b>	Determina automaticamente la modalità di uscita per il lavoro di copia

- 5 Se necessario, personalizzare le impostazioni di copia, inclusi il numero di copie, il contrasto e la qualità dell'immagine. Vedere "Impostazione delle opzioni di copia" a pagina 252.
- 6 Premere il pulsante  (Avvia) per iniziare la copia.



## Riduci/Allarga

Per ridurre o ingrandire le dimensioni di un'immagine copiata dal 25% al 400% quando si copiano documenti originali dal vetro documenti o dall'alimentatore automatico di documenti (ADF).



**NOTA:** quando si esegue una copia ridotta, sul fondo della copia potrebbero comparire delle linee nere.







**NOTA:** questa voce è disponibile solo quando Up Multiplo è impostata su No o su Manuale.

- 1 Caricare i documenti nell'ADF rivolti verso l'alto e partendo dal bordo superiore.

OPPURE

Posizionare un singolo documento rivolto verso il basso sul vetro documenti e chiudere il coperchio dei documenti.

Per informazioni dettagliate sul caricamento dei documenti, vedere "Caricamento di un documento originale nell'alimentatore ADF" a pagina 315.

- 2 Premere il pulsante  (Copia).
- 3 Premere il pulsante  fino a evidenziare Riduci/Allarga, quindi premere il pulsante .
- 4 Premere il pulsante  per selezionare le impostazioni desiderate, quindi premere il pulsante .

### *serie mm*



**NOTA:** i valori contrassegnati da un asterisco (\*) sono le impostazioni di menu predefinite.

---

200%

---

A5→A4 (141%)

---

A5→B5 (122%)

---

100%\*

---

B5→A5 (81%)

---

A4→A5 (70%)

---

50%

---

### **serie pollici**

---

200%

---

Dichiarazione→Legale (154%)

---

Dichiarazione→Lettera (129%)

---

100%\*

---

Legale→Lettera (78%)

---

Registro→Lettera (64%)

---

50%

---



**NOTA:** questa voce è disponibile solo quando **Up Multiplo** è impostata su **No** o su **Manuale**.



**NOTA:** è anche possibile utilizzare la tastierina numerica per inserire il fattore di zoom desiderato dal 25% a 400% oppure premere il pulsante **>** per aumentare il fattore di zoom o il pulsante **<** per ridurlo con intervalli dell'1%.

- 5 Premere il pulsante  (**Avvia**) per iniziare la copia.

## **DimensioneDocumento**

Per specificare le dimensioni predefinite del documento:



- 1 Caricare i documenti nell'ADF rivolti verso l'alto e partendo dal bordo superiore.

OPPURE

Posizionare un singolo documento rivolto verso il basso sul vetro documenti e chiudere il coperchio dei documenti.

Per informazioni dettagliate sul caricamento dei documenti, vedere "Caricamento di un documento originale nell'alimentatore ADF" a pagina 315.

- 2 Premere il pulsante  (**Copia**).
- 3 Premere il pulsante **✓** fino a visualizzare **DimensioneDocumento**, quindi premere il pulsante **✓**.

- 4 Premere il pulsante  per selezionare le impostazioni desiderate, quindi premere il pulsante .



**NOTA:** i valori contrassegnati da un asterisco (\*) sono le impostazioni di menu predefinite.

A4 (210 x 297 mm) <sup>*1</sup>
A5 (148 x 210 mm)
B5 (182 x 257 mm)
Letter (8,5 x 11 poll.) <sup>*1</sup>
Folio (8,5 x 13 poll.)
Legal (8,5 x 14 poll.)
Executive (7,25 x 10,5 poll.)

<sup>\*1</sup> L'impostazione predefinita di DimensioneDocumento varia a seconda delle impostazioni predefinite di fabbrica specifiche di ogni paese.

- 5 Premere il pulsante  (Avvia) per iniziare la copia.

## Tipo originale



Consente di selezionare la qualità dell'immagine copiata.



- 1 Caricare i documenti nell'ADF rivolti verso l'alto e partendo dal bordo superiore.

OPPURE

Posizionare un singolo documento rivolto verso il basso sul vetro documenti e chiudere il coperchio dei documenti.

Per informazioni dettagliate sul caricamento dei documenti, vedere "Caricamento di un documento originale nell'alimentatore ADF" a pagina 315.

- 2 Premere il pulsante  (Copia).
- 3 Premere il pulsante  fino a evidenziare Tipo originale, quindi premere il pulsante .

- 4 Premere il pulsante  per selezionare le impostazioni desiderate, quindi premere il pulsante .



**NOTA:** i valori contrassegnati da un asterisco (\*) sono le impostazioni di menu predefinite.

---

Testo	Indicata per documenti con testo.
Testo & Foto*	Utilizzata per documenti con testo e foto.
Foto	Indicata per documenti con foto.

---

- 5 Premere il pulsante  (Avvia) per iniziare la copia.

## PiùChiaro/PiùScuro







Permette di regolare il contrasto in modo da eseguire la copia più chiara o più scura rispetto all'originale.

- 1 Caricare i documenti nell'ADF rivolti verso l'alto e partendo dal bordo superiore.

OPPURE

Posizionare un singolo documento rivolto verso il basso sul vetro documenti e chiudere il coperchio dei documenti.

Per informazioni dettagliate sul caricamento dei documenti, vedere "Caricamento di un documento originale nell'alimentatore ADF" a pagina 315.

- 2 Premere il pulsante  (Copia).
- 3 Premere il pulsante  fino a evidenziare PiùChiaro/PiùScuro, quindi premere il pulsante .
- 4 Premere il pulsante  o  per selezionare le impostazioni desiderate, quindi premere il pulsante .



**NOTA:** i valori contrassegnati da un asterisco (\*) sono le impostazioni di menu predefinite.

---

Più chiaro2	Rende la copia più chiara dell'originale. Funziona bene con la stampa scura.
Più chiaro1	

---

Normale*	Funziona bene con i documenti digitati normalmente o stampati.
Più scuro1	Rende la copia più scura dell'originale. Funziona bene con la stampa chiara oppure con le sottolineature a matita.
Più scuro2	

- 5 Premere il pulsante  (**Avvia**) per iniziare la copia.

## Nitidezza





Consente di regolare la nitidezza in modo da eseguire la copia più intensa o più tenue rispetto all'originale.

- 1 Caricare i documenti nell'ADF rivolti verso l'alto e partendo dal bordo superiore.

OPPURE

Posizionare un singolo documento rivolto verso il basso sul vetro documenti e chiudere il coperchio dei documenti.

Per informazioni dettagliate sul caricamento dei documenti, vedere "Caricamento di un documento originale nell'alimentatore ADF" a pagina 315.

- 2 Premere il pulsante  (**Copia**).
- 3 Premere il pulsante  fino a visualizzare **Nitidezza**, quindi premere il pulsante .
- 4 Premere il pulsante  per selezionare le impostazioni desiderate, quindi premere il pulsante .

 **NOTA:** i valori contrassegnati da un asterisco (\*) sono le impostazioni di menu predefinite.

Massima intensità	Rende la stampa più nitida rispetto all'originale.
-------------------	--

Più intensa

Normale*	Non esegue la copia più nitida o più tenue rispetto all'originale.
----------	--

Più tenue	Rende la copia più tenue rispetto all'originale.
-----------	--

Più tenue

- 5 Premere il pulsante  (Avvia) per iniziare la copia.

## Esposizione automatica







Consente di eliminare lo sfondo dell'originale e migliorare il testo sulla copia.

- 1 Caricare i documenti nell'ADF rivolti verso l'alto e partendo dal bordo superiore.

OPPURE

Posizionare un singolo documento rivolto verso il basso sul vetro documenti e chiudere il coperchio dei documenti.

Per informazioni dettagliate sul caricamento dei documenti, vedere "Caricamento di un documento originale nell'alimentatore ADF" a pagina 315.

- 2 Premere il pulsante  (Copia).
- 3 Premere il pulsante  fino a evidenziare Esposizione automatica, quindi premere il pulsante .
- 4 Premere il pulsante  fino a evidenziare Sì, quindi premere il pulsante .
- 5 Premere il pulsante  (Avvia) per iniziare la copia.

## Up Multiplo

Permette di stampare due immagini originali su un unico foglio di carta.

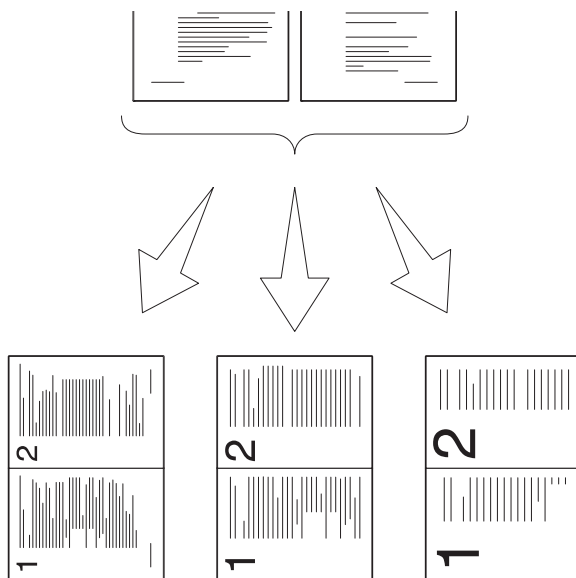

**Automatico:**  
riduce  
automaticamente  
le pagine per  
adattarle a una  
sola pagina

**Copia ID:**  
stampa sempre  
due lati del  
documento di  
identità su una  
sola pagina nel  
formato o  
originale (100%)





**Manuale:** riduce le  
pagine nel formato  
personalizzato in  
base  
all'impostazione  
del menu  
Riduci/Allarga.

- 1 Caricare i documenti nell'ADF rivolti verso l'alto e partendo dal bordo superiore.

OPPURE





Posizionare un singolo documento rivolto verso il basso sul vetro documenti e chiudere il coperchio dei documenti.

Per informazioni dettagliate sul caricamento dei documenti, vedere "Caricamento di un documento originale nell'alimentatore ADF" a pagina 315.

- 2 Premere il pulsante  (Copia).
- 3 Premere il pulsante  fino a evidenziare **Up Multiplo**, quindi premere il pulsante .
- 4 Premere il pulsante  per selezionare l'impostazione desiderata, quindi premere il pulsante .

 **NOTA:** i valori contrassegnati da un asterisco (\*) sono le impostazioni di menu predefinite.

No*	Non esegue la stampa di più pagine in un solo foglio.
Automatico	Riduce automaticamente le pagine originali per stamparle su un solo foglio.
Copia ID	Stampa le pagine originali su un solo foglio nel formato originale.
Manuale	Stampa le pagine originali su un solo foglio di carta del formato specificato in <b>Riduci/Allarga</b> .

- 5 Se necessario, personalizzare le impostazioni di copia, inclusi il numero di copie, il contrasto e la qualità dell'immagine. Vedere "Impostazione delle opzioni di copia" a pagina 252.
- 6 Premere il pulsante  (Avvia) per iniziare la copia.  
Quando si utilizza il vetro documenti e **Up Multiplo** è impostata su **Automatico**, **Copia ID** o **Manuale**, viene chiesto di posizionare un'altra pagina. Premere il pulsante  per selezionare **Sì** o **No**, quindi premere il pulsante .
- 7 Se si seleziona **Sì**, premere il pulsante  per selezionare **Continua** o **Annulla**, quindi premere il pulsante .

## Margine superiore/inferiore

Consente di specificare i margini superiore e inferiore della copia.







- 1 Caricare i documenti nell'ADF rivolti verso l'alto e partendo dal bordo superiore.



## OPPURE

Posizionare un singolo documento rivolto verso il basso sul vetro documenti e chiudere il coperchio dei documenti.

Per informazioni dettagliate sul caricamento dei documenti, vedere "Caricamento di un documento originale nell'alimentatore ADF" a pagina 315.

- 2 Premere il pulsante  (Copia).
- 3 Premere il pulsante  fino a evidenziare **Margine superiore/inferiore**, quindi premere il pulsante  .
- 4 Premere il pulsante  o  per immettere il valore desiderato utilizzando la tastierina numerica, quindi premere il pulsante  .

 **NOTA:** i valori contrassegnati da un asterisco (\*) sono le impostazioni di menu predefinite.

---

4 mm*/0,2 poll.*	Specificare il valore in incrementi di 1 mm/0,1 poll.
0-50 mm/0,0- 2,0 poll.	

---

- 5 Premere il pulsante  (Avvia) per iniziare la copia.

## Margine sinistro/destro

Consente di specificare i margini sinistro e destro della copia.





- 1 Caricare i documenti nell'ADF rivolti verso l'alto e partendo dal bordo superiore.

## OPPURE

Posizionare un singolo documento rivolto verso il basso sul vetro documenti e chiudere il coperchio dei documenti.

Per informazioni dettagliate sul caricamento dei documenti, vedere "Caricamento di un documento originale nell'alimentatore ADF" a pagina 315.

- 2 Premere il pulsante  (Copia).

- 3 Premere il pulsante  fino a evidenziare *Margine sinistro/destro*, quindi premere il pulsante .
- 4 Premere il pulsante  o  per immettere il valore desiderato utilizzando la tastierina numerica, quindi premere il pulsante .



**NOTA:** i valori contrassegnati da un asterisco (\*) sono le impostazioni di menu predefinite.

---

4 mm*/0,2 poll.*	Specificare il valore in incrementi di 1 mm/0,1 poll.
0-50 mm/0,0- 2,0 poll.	

---

- 5 Premere il pulsante  (*Avvia*) per iniziare la copia.

## Margine centrale







Consente di specificare il margine centrale della copia.

- 1 Caricare i documenti nell'ADF rivolti verso l'alto e partendo dal bordo superiore.

OPPURE

Posizionare un singolo documento rivolto verso il basso sul vetro documenti e chiudere il coperchio dei documenti.

Per informazioni dettagliate sul caricamento dei documenti, vedere "Caricamento di un documento originale nell'alimentatore ADF" a pagina 315.

- 2 Premere il pulsante  (*Copia*).
- 3 Premere il pulsante  fino a visualizzare *Margine centrale*, quindi premere il pulsante .
- 4 Premere il pulsante  o  per immettere il valore desiderato utilizzando la tastierina numerica, quindi premere il pulsante .



**NOTA:** i valori contrassegnati da un asterisco (\*) sono le impostazioni di menu predefinite.

---

0 mm\*/0,2      Specificare il valore in incrementi di 1 mm/0,1 poll.  
poll.\*

---

0-50 mm/0,0-  
2,0 poll.

---











- 5 Premere il pulsante  (Avvia) per iniziare la copia.

## Modifica delle impostazioni predefinite

È possibile configurare le impostazioni del menu COPIA, inclusi il contrasto e la qualità dell'immagine, sulle modalità utilizzate con maggiore frequenza. Quando si copia un documento, vengono utilizzate le impostazioni predefinite, a meno che non vengano modificate utilizzando i corrispondenti pulsanti del pannello operatore.















 **NOTA:** quando si impostano le opzioni di copia, premendo il pulsante **Cancella tutto**, si annullano le impostazioni modificate e si ripristina lo stato predefinito.

Per creare delle impostazioni personalizzate:

- 1 Premere il pulsante  (Menu).
- 2 Premere il pulsante  fino a visualizzare Sistema, quindi premere il pulsante .
- 3 Accertarsi che venga evidenziata la voce Imp. Predefinite, quindi premere il pulsante .
- 4 Accertarsi che Copia predefiniti sia evidenziata, quindi premere il pulsante .
- 5 Premere il pulsante  fino a evidenziare la voce di menu desiderata, quindi premere il pulsante .
- 6 Premere il pulsante  o  finché non appare l'impostazione desiderata oppure inserire il valore con la tastierina numerica, quindi premere il pulsante .
- 7 Se necessario, ripetere i passaggi 5 e 6.
- 8 Per ritornare alla schermata precedente, premere il pulsante  (Indietro).

## Impostazione dell'opzione Timer risparmio energetico

È possibile impostare il timer risparmio energetico per la stampante. La stampante attende prima il ripristino delle impostazioni di copia predefinite, se non si avvia la copia dopo averle modificate nel pannello operatore.

- 1 Premere il pulsante  (Menu).
  - 2 Premere il pulsante  fino a visualizzare Sistema, quindi premere il pulsante .
  - 3 Premere il pulsante  fino a evidenziare Menu Ammin., quindi premere il pulsante .
  - 4 Premere il pulsante  fino a evidenziare Impostazioni di sistema, quindi premere il pulsante .
  - 5 Assicurarsi che Timer risparmio energetico sia evidenziata, quindi premere il pulsante .
  - 6 Premere il pulsante  per selezionare Modalità 1 o Modalità 2, quindi premere il pulsante .
  - 7 Premere il pulsante  o  per immettere il valore desiderato utilizzando la tastierina numerica, quindi premere il pulsante .
- È possibile selezionare da 5 a 30 minuti per la Modalità 1 o da 1 a 6 minuti per la Modalità 2.
- 8 Per ritornare alla schermata precedente, premere il pulsante  (Indietro).

# Scansione

## Panoramica sulla scansione

È possibile utilizzare la stampante Dell™ 1355cn/1355cnw Multifunction Color Printer per trasformare immagini e testo in immagini modificabili dal computer.

PaperPort® è un programma che consente di organizzare, trovare e condividere tutti i documenti cartacei e digitali e viene fornito in dotazione con la stampante.

L'impostazione di risoluzione da utilizzare durante la scansione di un elemento dipende dal tipo di elemento e dall'utilizzo che si prevede per l'immagine o il documento dopo la scansione nel computer. Per ottenere i risultati migliori, si consiglia di utilizzare le seguenti impostazioni.

<b>Tipo</b>	<b>Risoluzione</b>
Documenti	300 dpi bianco e nero o 200 dpi in scala di grigio o a colori
Documenti di scarsa qualità o contenenti poco testo	400 dpi bianco e nero o 300 dpi scala di grigio
Fotografie e immagini	100-200 dpi a colori o 200 dpi in scala di grigio
Immagini per una stampante a getto d'inchiostro	150-300 dpi
Immagini per una stampante ad alta risoluzione	300-600 dpi

La scansione eseguita con risoluzioni più elevate di quelle indicate può superare la capacità dell'applicazione. Se è necessaria una risoluzione maggiore di quanto indicato in tabella, è consigliabile ridurre le dimensioni dell'immagine tramite la funzione di anteprima (o prescansione) e ridurla prima della scansione.

**NOTA:** è possibile utilizzare il software riconoscimento ottico dei caratteri (OCR, Optical Character Recognition) di PaperPort per copiare il testo da documenti scansionati, in modo da poterlo utilizzare e modificare con qualsiasi programma di editing, elaborazione di testi o fogli di calcolo. Per il processo OCR sono necessarie immagini testuali scansionate a 150-600 dpi; per i grafici si consigliano 300 dpi o 600 dpi.

Se si preferisce utilizzare un'altra applicazione, ad esempio Adobe® PhotoShop®, è necessario assegnarla alla stampante, selezionandola dall'elenco di applicazioni disponibili premendo il pulsante Seleziona software ogni volta che si avvia la scansione. Se non si assegna un'applicazione al pulsante Seleziona software, all'inizio della scansione viene selezionato automaticamente PaperPort.

ScanDirect è un'applicazione di PaperPort che permette di scansionare gli elementi e inviarli direttamente a PaperPort o ad altri programmi sul computer, senza eseguire prima PaperPort. ScanDirect viene eseguito come applicazione separata dal menu **Start** di Windows e visualizza la barra ScanDirect. Per ulteriori informazioni sull'utilizzo di ScanDirect, vedere il menu Guida di PaperPort.



Le icone sulla barra di ScanDirect rappresentano programmi limitati a PaperPort e ScanDirect. Per scansionare e inviare un elemento a un programma, fare clic sulla relativa icona e quindi eseguire la scansione dell'elemento. ScanDirect avvia automaticamente il programma selezionato al termine della scansione.





## Scansione dal pannello operatore

**NOTA:** accertarsi che la stampante sia collegata al computer tramite cavo USB.

- 1 Caricare i documenti nell'ADF rivolti verso l'alto e partendo dal bordo superiore.  
OPPURE

Posizionare un singolo documento rivolto verso il basso sul vetro documenti.

Per informazioni dettagliate sul caricamento dei documenti, vedere "Caricamento di un documento originale nell'alimentatore ADF" a pagina 315.

- 2 Premere il pulsante  (Scansione).
- 3 Premere il pulsante  fino a quando non viene evidenziato Scan ad Applicaz. e premere il pulsante .
- 4 Configurare le impostazioni di scansione, se necessario.
- 5 Premere il pulsante  (Avvia).

Viene aperta sul computer la finestra dell'applicazione selezionata.

 **NOTA:** se sul computer viene visualizzata la seguente finestra di dialogo, selezionare **1355cn/1355cnw MFP Scan Button Manager** e fare clic su **OK**.

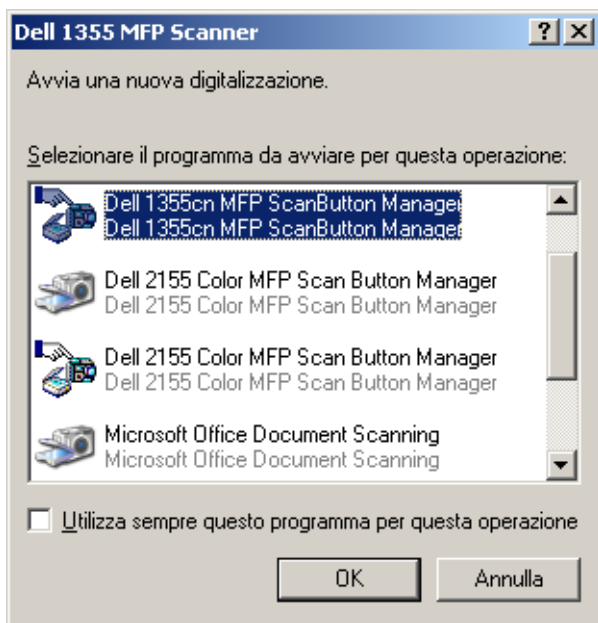

 **NOTA:** dopo aver selezionato la casella di controllo **Utilizza sempre questo programma per questa operazione** durante la selezione di **1355cn/1355cnw MFP Scan Button Manager**, l'applicazione selezionata verrà utilizzata automaticamente senza visualizzare la finestra di selezione programma.

 **NOTA:** per modificare le impostazioni di scansione, utilizzare Manager pulsante scansione sul computer. Per informazioni dettagliate, vedere "Utility di lancio rapido" a pagina 438.

## Scansione tramite il driver TWAIN

La stampante supporta il driver TWAIN (Tool Without An Interesting Name) per la scansione delle immagini. TWAIN è uno dei componenti standard forniti da Microsoft® Windows XP, Windows Server® 2003, Windows Server 2008, Windows Vista® e Windows 7 e funziona con diversi scanner.

 **NOTA:** accertarsi che la stampante sia collegata al computer tramite cavo USB.

Per scansionare un'immagine da **PaperPort**:

- 1 Caricare i documenti nell'ADF rivolti verso l'alto e partendo dal bordo superiore.

OPPURE

Posizionare un singolo documento rivolto verso il basso sul vetro documenti.

Per informazioni dettagliate sul caricamento dei documenti, vedere "Caricamento di un documento originale nell'alimentatore ADF" a pagina 315.

- 2 Dal menu **Start** di Windows, fare clic su **Nuance PaperPort 12 in Tutti i programmi**, quindi fare clic su **PaperPort**.
- 3 Fare clic su **Seleziona**, selezionare **TWAIN: Dell 1355cn/cnw MFP Scanner**, quindi scegliere **OK**.
- 4 Selezionare le preferenze di scansione e fare clic su **Anteprima** per visualizzare l'anteprima dell'immagine.

 **NOTA:** l'illustrazione può variare in base ai differenti sistemi operativi.



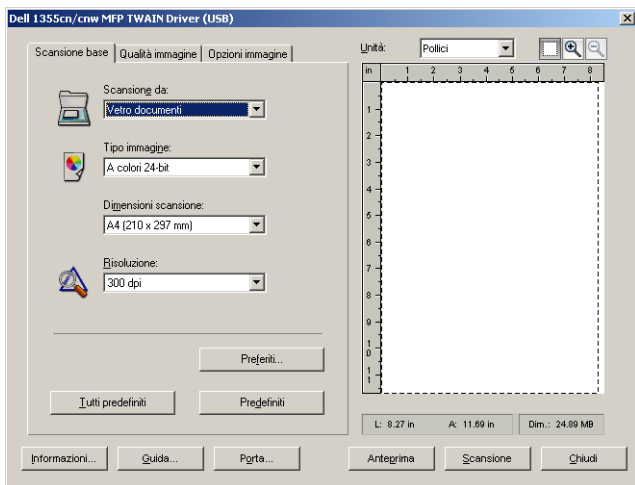

- 5 Selezionare le proprietà desiderate nelle schede **Qualità immagine** e **Opzioni immagine**.
- 6 Fare clic su **Scansione** per iniziare la scansione.
- 7 Seguire le istruzioni sullo schermo per modificare l'immagine dopo averla copiata sul computer.

## Scansione tramite il driver WIA (Windows Image Acquisition)

La stampante supporta inoltre il driver WIA per la scansione delle immagini. WIA è uno dei componenti standard forniti da Microsoft Windows XP e dai sistemi operativi successivi e può essere utilizzato con fotocamere digitali e scanner. A differenza del driver TWAIN, il driver WIA permette di scansionare e manipolare agevolmente le immagini senza dover ricorrere ad altro software.



**NOTA:** accertarsi che la stampante sia collegata al computer tramite cavo USB.

- 1 Caricare i documenti nell'ADF rivolti verso l'alto e partendo dal bordo superiore.

OPPURE

Posizionare un singolo documento rivolto verso il basso sul vetro documenti.

Per informazioni dettagliate sul caricamento dei documenti, vedere "Caricamento di un documento originale nell'alimentatore ADF" a pagina 315.

- 2 Avviare il software di disegno, ad esempio **Paint** per Windows.

 **NOTA:** quando si utilizza Windows Vista o Windows Server 2008, utilizzare **Windows Photo Gallery** anziché **Paint**.

- 3 Fare clic su **File** → **Da scanner o fotocamera digitale** (pulsante **Paint** → **Da scanner o fotocamera digitale** per Windows Server 2008 R2 e Windows 7).

Viene visualizzata la finestra **Digitalizza utilizzando Dell 1355cn/1355cnw MFP Scanner**.

 **NOTA:** l'illustrazione può variare in base ai differenti sistemi operativi.

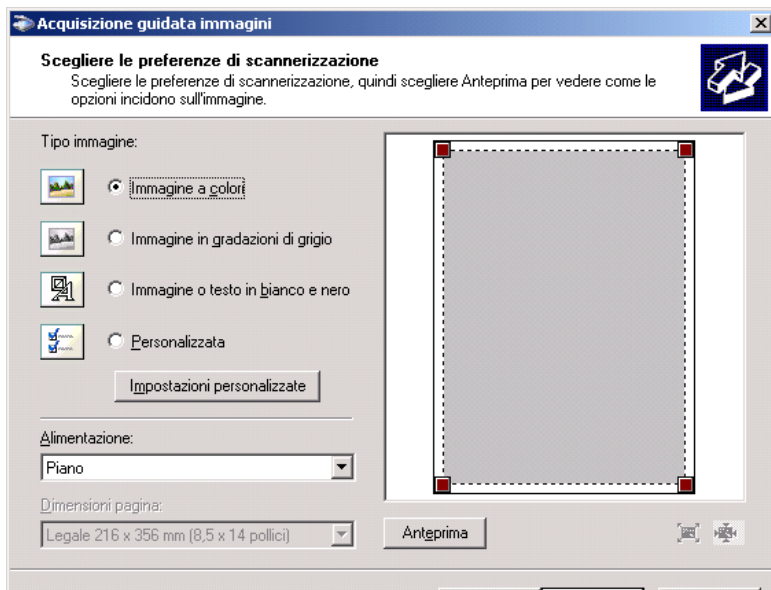

- 4** Selezionare le preferenze di scansione e fare clic su **Regola la qualità dell'immagine digitalizzata** per visualizzare la finestra di dialogo **Proprietà avanzate**.
- 5** Selezionare le proprietà desiderate, comprese luminosità e contrasto e fare clic su **OK**.
- 6** Fare clic su **Digitalizza** per iniziare la scansione.
- 7** Fare clic su **Salva con nome** dal menu **File**.
- 8** Immettere un nome per l'immagine, selezionare un formato file e la destinazione in cui salvare l'immagine.

# Utilizzo di uno scanner in rete

## Panoramica

La funzione Scansione su server/computer consente di eseguire le scansioni dei documenti e di inviare i documenti digitalizzati su un computer in rete tramite il protocollo FTP o SMB.

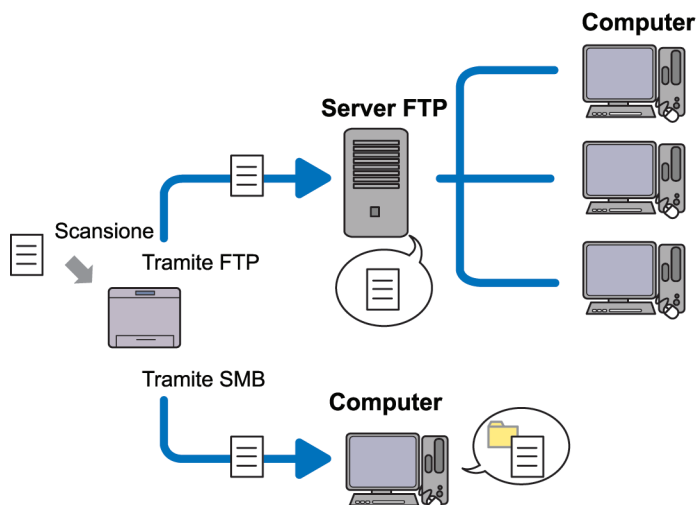

È possibile selezionare il tipo di server e specificare una destinazione per la memorizzazione del documento digitalizzato con Dell Printer Configuration Web Tool o l'Editor di rubrica indirizzi.

Per utilizzare la funzione Scansione su server/computer, sono necessarie le successive voci.

- Utilizzo di SMB

Per trasferire i dati tramite SMB, il computer deve eseguire uno dei sistemi operativi seguenti che include la condivisione cartelle.

Per Mac OS X, è necessario un account utente condiviso su Mac OS X.

- Microsoft Windows Server 2003
- Microsoft Windows Server 2008

- Microsoft Windows Server 2008 R2
- Microsoft Windows XP
- Microsoft Windows Vista
- Microsoft Windows 7
- Mac OS X 10.4/10.5/10.6
- Utilizzo di FTP

Per trasferire i dati tramite FTP, sono richiesti uno dei server FTP seguenti e un account corrispondente (nome di accesso e password).

- Microsoft Windows Server 2003, Microsoft Windows Server 2008, Microsoft Windows Server 2008 R2, Microsoft Windows Vista o Microsoft Windows 7  
Servizio FTP di Microsoft Internet Information Services 6.0
- Microsoft Windows XP  
Servizio FTP di Microsoft Internet Information Server 3.0/4.0 o Internet Information Services 5.0/5.1
- Mac OS X  
Servizio FTP di Mac OS X  
10.4.2/10.4.4/10.4.8/10.4.9/10.4.10/10.4.11/10.5/10.6

Per informazioni sulla configurazione del servizio FTP, contattare il proprio amministratore di sistema.

Seguire la procedura sottostante per utilizzare la funzione Scansione su server/computer.

---

"Conferma di un nome di accesso e una password" a pagina 276

---





---

"Specificare una destinazione di memorizzazione del documento" a pagina 278

---

---



---

"Configurazione delle impostazioni della stampante" a pagina 288

---



---

"Invio del file scansionato sulla rete" a pagina 296

---

## Conferma di un nome di accesso e una password

### Quando si utilizza SMB:

La funzione Scansione su computer/server richiede un account di accesso utente con una password valida e non vuota per l'autenticazione. Confermare il nome utente di accesso e la password.



Se non si utilizza una password per l'accesso utente, è necessario crearne una sull'account di accesso utente procedendo come segue.

### Per Microsoft Windows XP:

- 1 Scegliere **Start** → **Pannello di controllo** → **Account utente**.
- 2 Fare clic su **Cambia un account**.
- 3 Selezionare l'account.
- 4 Fare clic su **Crea password** e aggiungere una password per l'account di accesso utente.

***Per Windows Vista e Windows 7:***

- 1** Scegliere Start → Pannello di controllo.
- 2** Seleziona Account utente e protezione per la famiglia.
- 3** Fare clic su Account utente.
- 4** Fare clic su Crea una password per l'account e aggiungere una password per l'account di accesso utente.

***Per Windows Server 2008:***

- 1** Scegliere Start → Pannello di controllo.
- 2** Fare doppio clic su Account utente.
- 3** Fare clic su Crea una password per l'account e aggiungere una password per l'account di accesso utente.

***Per Windows Server 2008 R2:***

- 1** Scegliere Start → Pannello di controllo.
- 2** Selezionare Account utente.
- 3** Fare clic su Account utente.
- 4** Fare clic su Crea una password per l'account e aggiungere una password per l'account di accesso utente.

***Per Mac OS X 10.4/10.5/10.6***

- 1** Fare clic su Preferenze di sistema → Account.
- 2** Selezionare Cambia Password.
- 3** Immettere una password per l'account di accesso utente in Nuova password.
- 4** Immettere nuovamente la password in Verifica.

Dopo aver confermato nome utente di accesso e password, andare in "Specificare una destinazione di memorizzazione del documento" a pagina 278.

### **Quando si utilizza FTP**

La funzione Scansione su computer/server richiede un nome utente e una password. Per il proprio nome utente e password, contattare l'amministratore di sistema.

## **Specificare una destinazione di memorizzazione del documento**

### **Quando si utilizza SMB**

Condividere una cartella per memorizzare il documento digitalizzato utilizzando la seguente procedura.

#### ***Per Windows XP Home Edition:***

- 1** Creare una cartella nella directory desiderata sul computer (esempio di nome della cartella, **Condivisione**).
- 2** Fare clic con il pulsante destro sulla cartella e selezionare **Proprietà**.
- 3** Fare clic sulla scheda **Condivisione** e selezionare **Condividi la cartella in rete**.
- 4** Immettere un nome condiviso nella casella **Nome condivisione**.



**NOTA:** annotare il nome di condivisione, perché servirà nella procedura di impostazione successiva.



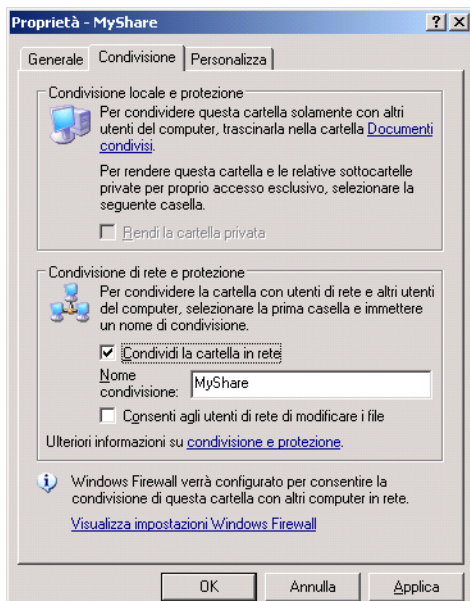

**NOTA:** quando viene visualizzata la schermata seguente, fare clic su **Se pur comprendendo i rischi in termini di protezione si desidera condividere i file senza eseguire la procedura, fare clic qui**, quindi selezionare **Attiva la condivisione file senza utilizzare la procedura guidata** e fare clic su **OK**.

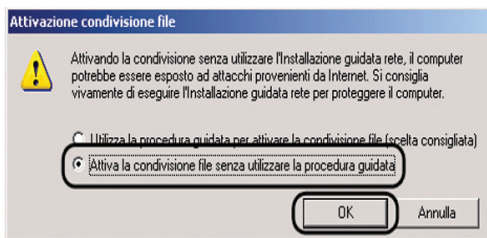
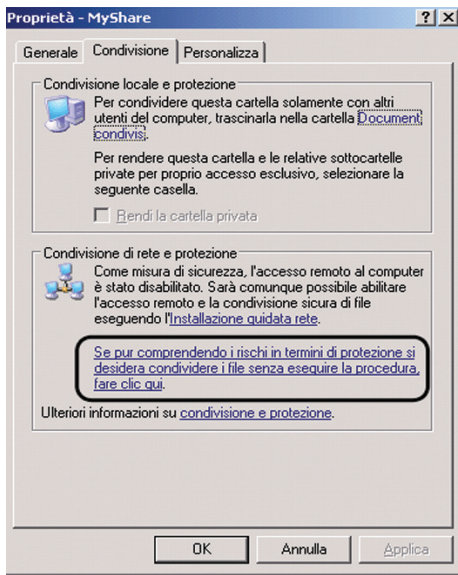

- 5 Selezionare **Consenti agli utenti di rete di modificare i file**.
- 6 Fare clic su **OK**.



**NOTA:** per aggiungere sottocartelle, creare nuove cartelle nella cartella condivisa che è stata creata. Esempio: Nome cartella, **Condivisione**, nome cartella di secondo livello: **MyPic**, nome cartella di terzo livello: **John**  
La directory contiene ora **Condivisione\MyPic\John**

Dopo aver creato una cartella, andare in "Configurazione delle impostazioni della stampante" a pagina 288.

**Per Microsoft Windows XP Professional Edition:**

- 1 Creare una cartella nella directory desiderata sul computer (esempio di nome della cartella, *Condivisione*) e fare doppio clic sulla cartella.
- 2 Selezionare **Opzioni cartella** in **Strumenti**.

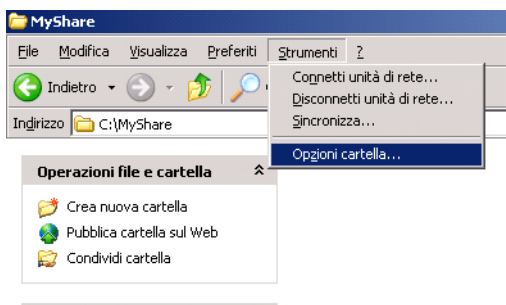

- 3 Fare clic sulla scheda **Visualizzazione** e deselezionare la casella di controllo **Utilizza condivisione file semplice (scelta consigliata)**.

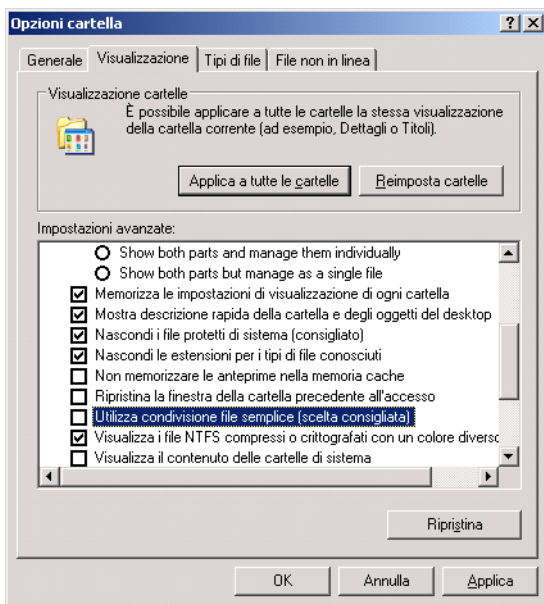

- 4 Fare clic su **OK**, quindi chiudere la finestra.
  - 5 Fare clic con il pulsante destro sulla cartella e selezionare **Proprietà**.
  - 6 Selezionare la scheda **Condivisione** e quindi **Condividi la cartella**.
  - 7 Immettere un nome condiviso nella casella **Nome condivisione**.
-  **NOTA:** annotare il nome di condivisione, perché servirà nella procedura di impostazione successiva.

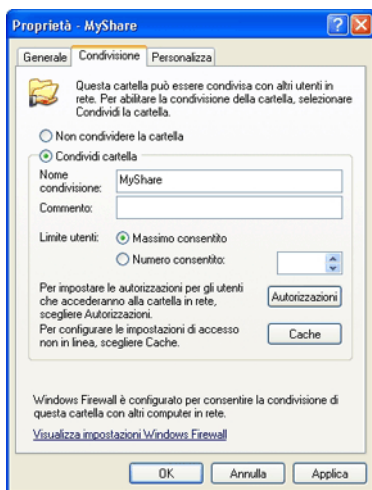

- 8 Fare clic su **Autorizzazioni** per creare un'autorizzazione in scrittura per la cartella.
- 9 Selezionare **Aggiungi**.
- 10 Cercare il nome di accesso utente facendo clic su **Avanzate** o immetterlo in **Immettere i nomi degli oggetti da selezionare** e fare clic su **Controlla nomi** per confermare (esempio di nome di accesso utente Mio account).



11 Fare clic su OK.



**NOTA:** non utilizzare **Everyone** come nome di accesso.

12 Fare clic sul nome di accesso utente appena immesso. Selezionare la casella di controllo **Controllo completo**. In tal modo si otterrà l'autorizzazione per inviare il documento nella cartella.

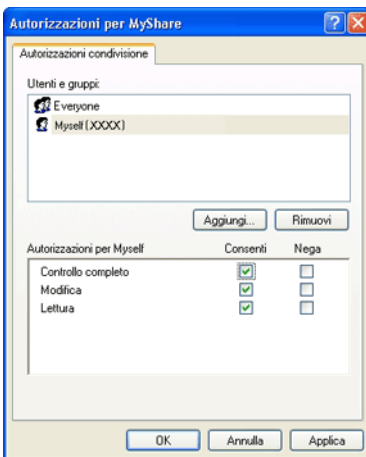

13 Fare clic su OK.

 **NOTA:** per aggiungere sottocartelle, creare nuove cartelle nella cartella condivisa che è stata creata. Esempio: Nome cartella: *Condivisione*, Nome cartella di secondo livello: *MyPic*, Nome cartella di terzo livello: *John* La directory contiene ora *Condivisione\MyPic\John*.

Dopo aver creato una cartella, andare in "Configurazione delle impostazioni della stampante" a pagina 288.

***Per Microsoft Windows Vista, Windows 7, Windows Server 2008, Windows Server 2008 R2***

- 1 Creare una cartella nella directory desiderata sul computer (esempio di nome della cartella, *Condivisione*).
- 2 Fare clic con il pulsante destro sulla cartella e selezionare **Proprietà**.

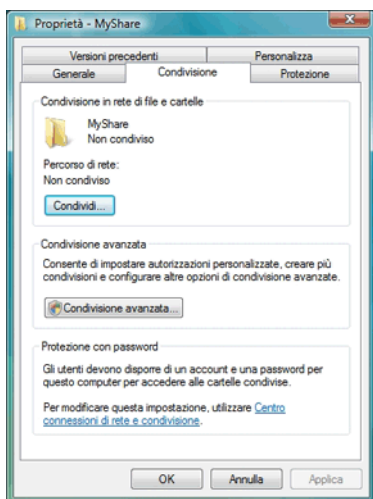

- 3 Fare clic sulla scheda **Condivisione** e selezionare **Condivisione avanzata**.
- 4 Selezionare la casella di controllo **Condividi la cartella**.

5 Immettere un nome condiviso nella casella **Nome condivisione**.

 **NOTA:** annotare il nome di condivisione, perché servirà nella procedura di impostazione successiva.

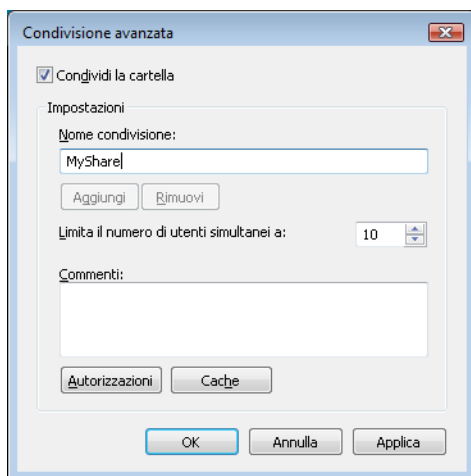

6 Fare clic su **Autorizzazioni** per fornire un'autorizzazione in scrittura per la cartella.

7 Selezionare **Aggiungi**.

8 Cercare il nome di accesso utente facendo clic su **Avanzate** o immetterlo in **Immettere i nomi degli oggetti da selezionare** e fare clic su **Controlla nomi** per confermare (esempio di nome di accesso utente Mio account).



- 9 Al termine, fare clic su **OK**.
- 10 Fare clic sul nome di accesso utente appena immesso. Selezionare la casella di controllo **Controllo completo**. In tal modo si otterrà l'autorizzazione per inviare il documento nella cartella.



**NOTA:** non utilizzare **Everyone** come nome di accesso.

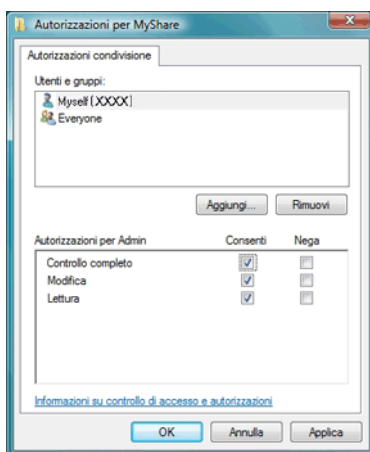



11 Fare clic su **OK**.

 **NOTA:** per aggiungere sottocartelle, creare nuove cartelle nella cartella condivisa che è stata creata. Esempio: Nome cartella: *Condivisione*, Nome cartella di secondo livello: *MyPic*, Nome cartella di terzo livello: *John* La directory contiene ora *Condivisione\MyPic\John*.

Dopo aver creato una cartella, andare in "Configurazione delle impostazioni della stampante" a pagina 288.

***Per Mac OS X 10.4:***

- 1 Selezionare **Vai** nel menu **Trova** e fare clic su **Home**.
- 2 Fare doppio clic su **Pubblico**.
- 3 Creare una cartella (esempio di nome di cartella, *Condivisione*).

 **NOTA:** annotare il nome della cartella perché servirà nella procedura di impostazione successiva.

- 4 Aprire **Preferenze di Sistema** e fare clic su **Condivisione**.
- 5 Selezionare le caselle di controllo **Condivisione documenti** e **Condivisione Windows**.

***Per Mac OS X 10.5/10.6:***

- 1 Creare una cartella nella directory desiderata sul computer (esempio di nome della cartella, *Condivisione*).

 **NOTA:** annotare il nome della cartella perché servirà nella procedura di impostazione successiva.

- 2 Selezionare la cartella creata, quindi scegliere **Ottieni informazioni** dal menu **Archivio**.
- 3 Selezionare la casella di controllo **Cartella condivisa**, quindi chiudere la finestra.
- 4 Aprire **Preferenze di Sistema** e fare clic su **Condivisione**.
- 5 Selezionare la casella di controllo **Condivisione documenti** e fare clic su **Opzioni**.
- 6 Selezionare le caselle di controllo **Condividi documenti e cartelle mediante SMB** e il nome account.
- 7 Fare clic su **Fine**.



## Quando si utilizza FTP

Per una destinazione per la memorizzazione dei documenti, contattare l'amministratore di sistema.

## Configurazione delle impostazioni della stampante

È possibile configurare le impostazioni della stampante per l'utilizzo della funzione Scansione su server/computer con Dell Printer Configuration Web Tool o l'Editor rubrica indirizzi.

### Da Dell Printer Configuration Web Tool

- 1 Aprire un browser di rete.
- 2 Immettere l'indirizzo IP della stampante nella barra degli indirizzi.  
 **NOTA:** per informazioni su come verificare l'indirizzo IP della stampante, vedere "Verifica delle impostazioni IP" a pagina 56.
- 3 Fare clic su **Vai**.  
Viene visualizzata la pagina Web della stampante.
- 4 Se viene visualizzata una finestra di dialogo per l'accesso di sicurezza, fare clic su **Rubrica indirizzi**, digitare il nome utente e la password corretti.  
 **NOTA:** il nome utente predefinito è admin e il campo per la password predefinita è lasciato vuoto (NULL).

<b>Stato della stampante</b>	<b>Dell 1355cnw Color MFP</b>
<b>Printer jobs</b>	IPv4: 192.168.1.100 IPv6(Link-Local Address): fe80::100:1:1:1 Posizione: Contatti:
<b>Impostazioni Stampante</b>	
<b>Impostazioni del Server di Stampante</b>	
<b>Stampa volume</b>	
<b>Rubrica indirizzi</b>	Italian <input type="button" value="v"/>
<b>Informazioni su Stampante</b>	Stato della stampante
<b>Impostazioni Cassetto</b>	Stato della stampante   Eventi Stampante   Informazioni su Stampante
<b>Segnalazione E-Mail</b>	<b>Stato della stampante</b> -  <b>Aggiorna</b>
	<u>Livello cartuccia di toner ciano - 99%</u>

- 5 Fare clic sulla scheda **Indirizzo Server**.
- 6 Selezionare un numero qualsiasi non utilizzato e fare clic su **Crea**.

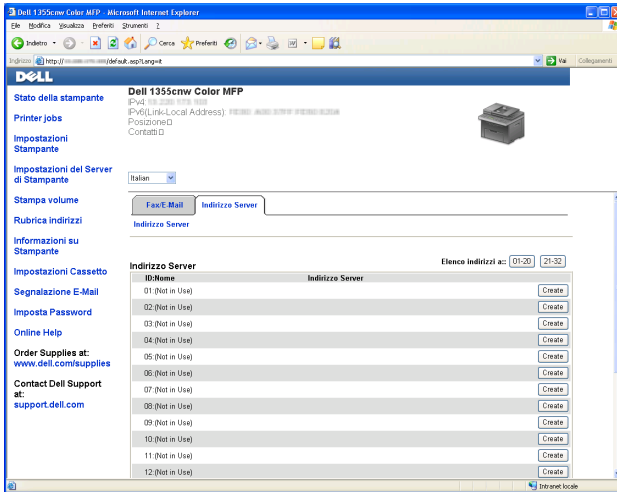

Viene visualizzata la scheda **Indirizzo server**.

Server Address	
ID	01 (New Registration)
1 — Name	<input type="text"/> e.g. PeterShare, Shared Folder
2 — Server Type	<input checked="" type="radio"/> FTP <input type="radio"/> SMB FTP (ftp://Server Address/Server Path ) SMB( \\Server Address\Share Name\Server Path )
3 — Server Address	<input type="text"/> e.g. myPC, XXX.XXX.XXX.XXX
4 — Share Name	<input type="text"/> e.g. SMB(Share, Sharedfolder)
5 — Server Path	<input type="text"/> e.g. FTP(pub, pub/share), SMB(finance, finance\Peter, finance\Peter\Sales)
6 — Server Port Number	<input type="text"/> FTP(21, 5000 - 65535), SMB(139, 5000 - 65535)
7 — Login Name	<input type="text"/> e.g. FTP(anonymous, Peter), SMB(Peter, Domain\Peter)
8 — Login Password	<input type="password"/>
9 — Re-enter Password	<input type="password"/>

Compilare i campi immettendo le seguenti informazioni:

1	<b>Nome</b>	Immettere un nome descrittivo da visualizzare nella rubrica indirizzi del server.
2	<b>Tipo server</b>	Selezionare <b>SMB</b> se il documento viene memorizzato in una cartella condivisa del computer. Selezionare <b>FTP</b> se si utilizza un server FTP.
3	<b>Indirizzo Server</b>	Immettere un nome server o l'indirizzo IP del computer o del server FTP condiviso. Di seguito sono riportati alcuni esempi: <ul style="list-style-type: none"> <li>• Per <b>FTP</b>: Nome server: myhost.example.com (myhost: host name, example.com: domain name) Indirizzo IP: 192.168.1.100</li> <li>• Per <b>SMB</b>: Nome server: myhost Indirizzo IP: 192.168.1.100</li> </ul>
4	<b>Nome altri utenti</b>	Solo per SMB. Sul sistema operativo Windows, immettere il nome condiviso della cartella per memorizzare il documento digitalizzato sul computer del destinatario. Su Mac OS, immettere il nome della cartella per memorizzare il documento digitalizzato sul computer del destinatario.

5	Percorso server	<p>Per SMB</p> <p>Per memorizzare il documento digitalizzato nella cartella condivisa direttamente e senza creare sottocartelle, lasciare lo spazio vuoto.</p> <p>Per memorizzare il documento digitalizzato nella cartella creata all'interno della cartella condivisa, immettere il percorso nel modo seguente.</p> <p>Esempio: nome cartella condivisa, Condivisione, nome cartella di secondo livello: MyPic, nome cartella di terzo livello: John</p> <p>La directory contiene ora Condivisione\MyPic\John.</p> <div data-bbox="400 635 663 782" data-label="Diagram"> <pre> graph TD     A[MyShare (cartella condivisa)] --&gt; B[MyPic]     B --&gt; C[John]   </pre> </div> <p>In questo caso, immettere la seguente voce.</p> <p>Percorso server: \MyPic\John</p> <p>Per FTP</p> <p>Immettere il percorso del server per memorizzare il documento digitalizzato.</p>
6	Numero porta server	<p>Immettere il numero di porta del server. Se non si è certi, è possibile immettere il valore predefinito di 139 per SMB e di 21 per FTP.</p>
7	Nome login	<p>Immettere il nome account utente che ha accesso alla cartella condivisa sul computer o sul server FTP.</p>
8	Password login	<p>Immettere la password corrispondente al suddetto nome di accesso.</p> <p><b>NOTA:</b> la password vuota non è valida nella funzione Scansione su computer. Accertarsi di disporre di una password valida per l'account di accesso. (Vedere "Conferma di un nome di accesso e una password" a pagina 276, per informazioni su come aggiungere una password all'account di accesso utente).</p>

9	Reinserisci Password	Reinserire la password.
---	----------------------	-------------------------

Dopo aver configurato le impostazioni, andare in "Invio del file scansionato sulla rete" a pagina 296.

### Da Editor rubrica indirizzi

- 1 Scegliere Start → Tutti i programmi → Stampanti Dell → Dell 1355 Multifunction Color Printer → Editor rubrica indirizzi.  
Viene visualizzata la finestra **Seleziona dispositivo**.
- 2 Selezionare la stampante dall'elenco.
- 3 Fare clic su **OK**.
- 4 Fare clic su **Strumenti** → Nuova (Rubrica indirizzi dispositivi) → Server.

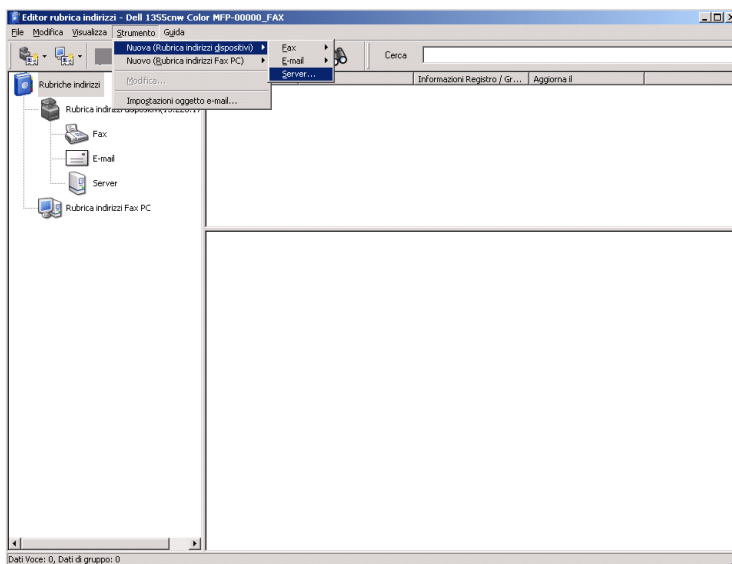

Viene visualizzata la finestra di dialogo **Indirizzo server**.

1 — Address ID :   Specify an Address Number

Name :

2 — Server Type :  Computer (SMB)  Server (FTP)

3 — Server Name / IP Address :

4 — Share Name :

5 — Path :

6 — Login Name :

7 — Login Password :

8 — Confirm Login Password :

9 — Port Number :   Use Default Port Number

Compilare i campi immettendo le seguenti informazioni:

1	<b>Nome</b>	Immettere un nome descrittivo da visualizzare nella rubrica indirizzi del server.
2	<b>Tipo server</b>	Selezionare <b>Computer (SMB)</b> se il documento viene memorizzato in una cartella condivisa del computer. Selezionare <b>Server (FTP)</b> se si utilizza un server FTP.
3	<b>Impostazione guidata computer</b>	Facendo clic su questo pulsante, viene aperta la schermata di procedura guidata che conduce attraverso i vari passi. Quando si completano i passi della procedura, le voci da 4 a 10 vengono inserite automaticamente. Per ulteriori dettagli, fare clic sul pulsante <b>Guida</b> .







4	<b>Nome server/Indirizzo IP</b>	<p>Immettere un nome server o l'indirizzo IP del computer o del server FTP condiviso.</p> <p>Di seguito sono riportati alcuni esempi:</p> <ul style="list-style-type: none"> <li>• Per <b>Computer (SMB)</b>:  Nome server: myhost  Indirizzo IP: 192.168.1.100</li> <li>• Per <b>Server (FTP)</b>:  Nome server: myhost.example.com  (myhost: host name, example.com: domain name)  Indirizzo IP: 192.168.1.100</li> </ul>
5	<b>Nome altri utenti</b>	<p>Immettere in nome della cartella condivisa sul computer di destinazione. Solo per SMB.</p>
6	<b>Percorso</b>	<p>Per SMB</p> <p>Per memorizzare il documento digitalizzato nella cartella condivisa direttamente e senza creare sottocartelle, lasciare lo spazio vuoto.</p> <p>Per memorizzare il documento digitalizzato nella cartella creata all'interno della cartella condivisa, immettere il percorso nel modo seguente.</p> <p>Esempio: Nome cartella condivisa, Condivisione, nome cartella di secondo livello: MyPic, nome cartella di terzo livello: John</p> <p>La directory contiene ora  Condivisione\MyPic\John.</p> <div data-bbox="430 1094 695 1241" style="margin-left: 20px;"> <pre> graph TD     A[MyShare (cartella condivisa)] --&gt; B[MyPic]     B --&gt; C[John] </pre> </div> <p>In questo caso, immettere la seguente voce.</p> <p style="text-align: center;">Percorso: \MyPic\John</p> <p>Per FTP</p> <p>Immettere il percorso per memorizzare il documento digitalizzato.</p>

7	Nome login	Immettere il nome account utente che ha accesso alla cartella condivisa sul computer o sul server FTP.
8	Password login	Immettere la password corrispondente al suddetto nome di accesso. <b>NOTA:</b> NOTA: la password vuota non è valida nella funzione Scansione su server/computer. Accertarsi di disporre di una password valida per l'account di accesso. (Vedere "Conferma di un nome di accesso e una password" a pagina 276, per informazioni su come aggiungere una password all'account di accesso utente).
9	Conferma password login	Reinserire la password.
10	Numero porta	Immettere il numero di porta del server. Se non si è certi, è possibile immettere il valore predefinito di 139 per SMB e di 21 per FTP.

Dopo aver configurato le impostazioni, andare in "Invio del file scansionato sulla rete" a pagina 296.

### Invio del file scansionato sulla rete

- 1 Caricare i documenti nell'ADF rivolti verso l'alto e partendo dal bordo superiore.  
OPPURE  
Posizionare un singolo documento rivolto verso il basso sul vetro documenti.  
Per informazioni dettagliate sul caricamento dei documenti, vedere "Caricamento di un documento originale nell'alimentatore ADF" a pagina 315.
- 2 Premere il pulsante  (Scansione).
- 3 Premere il pulsante  fino a quando non viene evidenziato Scan a rete e premere il pulsante .
- 4 Assicurarsi che sia evidenziata la voce Scan a, quindi premere il pulsante .

- 5 Premere il pulsante **▼** per selezionare Rete (Computer) o Rete (Server) o Cerca rubrica indirizzi, quindi premere il pulsante **✓**.

Rete (computer): memorizza l'immagine scansionata sul computer tramite il protocollo SMB.

Rete (Server): memorizza l'immagine scansionata sul server tramite il protocollo FTP.

Cerca rubrica indirizzi: seleziona un indirizzo di server registrato nella rubrica indirizzi.

- 6 Premere il pulsante **▼** per selezionare la destinazione in cui memorizzare il file digitalizzato, quindi premere il pulsante **✓**.
- 7 Premere il pulsante **▶** (Avvia) per inviare i file scansionati.

## Scansione in dispositivo di memorizzazione USB

La funzione Scan a memoria USB consente di eseguire scansioni di documenti e di salvare i dati digitalizzati in un dispositivo di memorizzazione USB. Per eseguire le scansioni di documenti e salvarle, seguire la procedura sottostante:

- 1 Inserire il dispositivo di memorizzazione USB nella porta USB del computer.

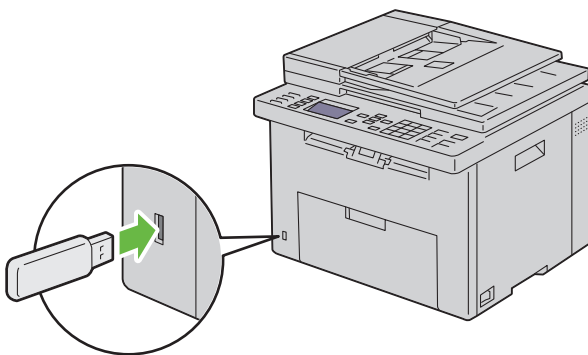





- 2 Caricare i documenti nell'ADF rivolti verso l'alto e partendo dal bordo superiore.

OPPURE

Posizionare un singolo documento rivolto verso il basso sul vetro documenti.

Per informazioni dettagliate sul caricamento dei documenti, vedere "Caricamento di un documento originale nell'alimentatore ADF" a pagina 315.

- 3 Premere il pulsante  (Scansione).
- 4 Assicurarsi che sia evidenziata la voce Scan a memoria USB, quindi premere il pulsante .
- 5 Premere il pulsante  fino a evidenziare la cartella desiderata, quindi premere il pulsante .
- 6 Premere il pulsante  (Avvia).

# Invio di un'e-mail con l'immagine scansionata

Per inviare un'e-mail associata all'immagine scansionata dalla stampante, procedere come segue:

- Configurare la rubrica di indirizzi e-mail attraverso **Dell Printer Configuration Web Tool**. Per ulteriori informazioni, vedere "Impostazione di una rubrica di indirizzi e-mail" a pagina 299.

## Impostazione di una rubrica di indirizzi e-mail

- 1 Aprire un browser di rete.
- 2 Immettere l'indirizzo IP della stampante nella barra degli indirizzi e fare clic su **Vai**. Viene visualizzata la pagina Web della stampante.
- 3 Fare clic sulla scheda **Rubrica indirizzi**.  
Viene visualizzata la finestra di dialogo di accesso.
- 4 Inserire l'ID di accesso e la password di amministratore registrati sulla stampante.
- 5 Fare clic su **Rubrica indirizzi**.

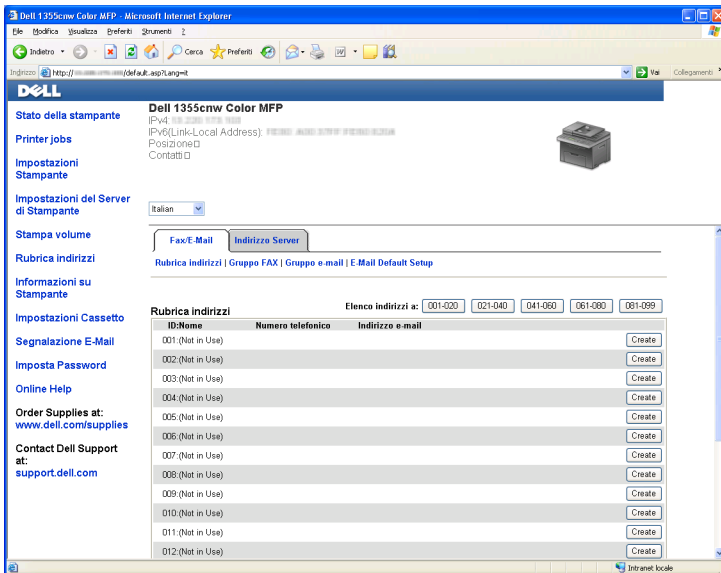

## 6 Fare clic su Crea.

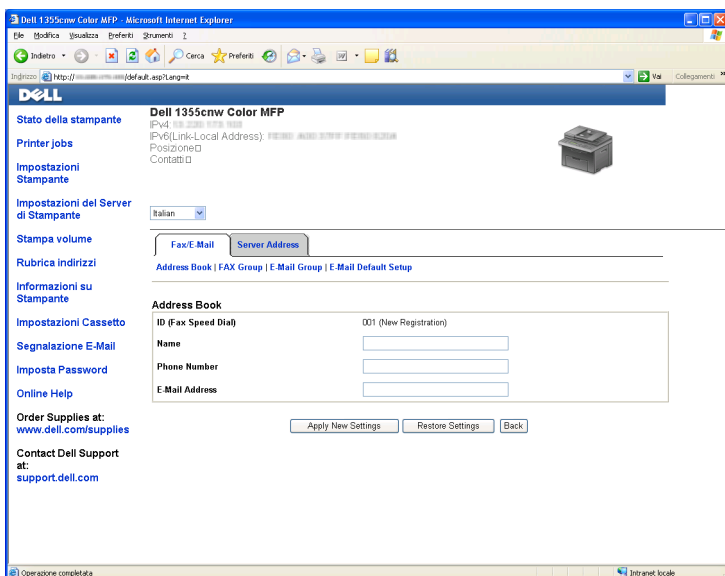

- 7 Inserire un nome e un indirizzo e-mail nei campi **Nome** e **Indirizzo e-mail**.
- 8 Fare clic sul pulsante **Applicare Nuove Impostazioni**.



## Invio di un'e-mail con il file scansionato

- 1 Caricare i documenti nell'ADF rivolti verso l'alto e partendo dal bordo superiore.

OPPURE

Posizionare un singolo documento rivolto verso il basso sul vetro documenti.

Per informazioni dettagliate sul caricamento dei documenti, vedere "Caricamento di un documento originale nell'alimentatore ADF" a pagina 315.

- 2 Premere il pulsante  (Scansione).
- 3 Premere il pulsante  fino a quando non viene evidenziato **Scan a e-mail** e premere il pulsante .

- 4 Accertarsi che sia evidenziata la voce E-mail a, quindi premere il pulsante ✓.
- 5 Premere il pulsante ▼ per selezionare l'impostazione elencata in basso, quindi premere il pulsante ✓.

Tastierina numerica: immettere direttamente un indirizzo e-mail e premere il pulsante ✓.

Rubrica indirizzi: selezionare l'indirizzo e-mail registrato nella rubrica indirizzi e-mail, quindi premere il pulsante ✓.

Gruppo e-mail: selezionare il gruppo e-mail registrato nei Gruppi e-mail, quindi premere il pulsante ✓.

 **NOTA:** gli utenti vanno registrati prima di poter selezionare Rubrica indirizzi sul pannello operatore.

- 6 Premere il pulsante ▶ (Avvia) per inviare l'e-mail.





## Trasmissione fax

### Utilizzo della tastierina numerica per inserire i caratteri

Mentre si eseguono le varie operazioni, potrebbe essere necessario inserire nomi e numeri. Ad esempio, quando si configura la stampante, è necessario inserire il proprio nome o il nome dell'azienda e il numero di telefono. Quando si memorizzano numeri di composizione veloce o di gruppo, potrebbe essere necessario inserire i rispettivi nomi.

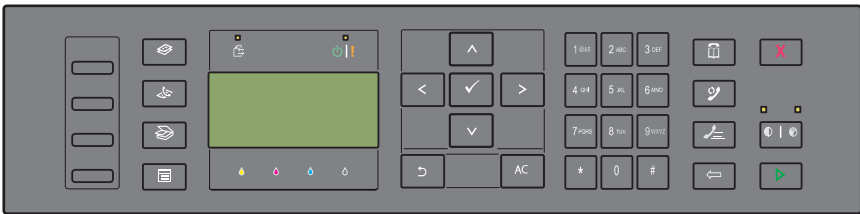

- Quando viene richiesto di inserire una lettera, premere il relativo tasto fino a quando non appare la lettera corretta sul display.  
Ad esempio, per inserire la lettera O, premere 6.
  - Ogni volta che si preme 6, il display mostra una lettera diversa, M, N, O ed infine 6.
  - Per inserire altre lettere, ripetere il primo passaggio.
  - Al termine, premere il pulsante ✓.

### Lettere e numeri della tastierina numerica

---

#### Pulsante Numeri, lettere o caratteri assegnati

---

1	@ : . / 1
2	a b c A B C 2

---

<b>Pulsante</b>	<b>Numeri, lettere o caratteri assegnati</b>
3	d e f D E F 3
4	g h i G H I 4
5	j k l J K L 5
6	m n o M N O 6
7	p q r s P Q R S 7
8	t u v T U V 8
9	w x y z W X Y Z 9
0	0
*	- _ ~
#	@ . ¥ _ ! " # \$ % & ' ~ ^   ` ; : ? , (spazio) + - * / = ( ) [ ] { } < >

## Modifica di numeri e nomi

Se viene immesso un nome o un numero non corretto, premere il pulsante  (**Backspace**) per cancellare l'ultima cifra o carattere. Quindi inserire il numero o il carattere corretto.

## Inserimento di una pausa

Per alcuni sistemi telefonici, è necessario comporre un codice di accesso e attendere per un secondo tono di selezione. Per consentire al codice di accesso di funzionare, è necessario inserire una pausa. Ad esempio, inserire il codice di accesso 9, quindi premere il pulsante  (**Ricomposizione/Pausa**) prima di inserire il numero di telefono. "-" appare sul display ad indicare quando viene inserita una pausa.













## Configurazione delle impostazioni fax iniziali



**NOTA:** le seguenti impostazioni possono essere configurate utilizzando anche **Strumenti avanzati** in **Navigatore configurazione semplice**.

## Impostazione del paese

Per utilizzare il servizio fax della stampante, è necessario impostare il paese in cui si utilizza la stampante.

- 1 Premere il pulsante  (Menu).
- 2 Premere il pulsante  fino a visualizzare Sistema, quindi premere il pulsante .
- 3 Premere il pulsante  fino a evidenziare Menu Ammin., quindi premere il pulsante .
- 4 Premere il pulsante  fino a evidenziare Imp. Fax, quindi premere il pulsante .
- 5 Premere il pulsante  fino a visualizzare Paese, quindi premere il pulsante .
- 6 Premere il pulsante  per selezionare il paese in cui la stampante viene utilizzata, quindi premere il pulsante .
- 7 Accertarsi che sia visualizzata la voce Continuare?, premere il pulsante  per selezionare Sì, quindi premere il pulsante .









La stampante si riavvia automaticamente e le modifiche vengono applicate.









**NOTA:** in ogni caso, le impostazioni relative al paese, registrate sul dispositivo, vengono inizializzate.

## Impostazione dell'ID della stampante

Nella maggior parte dei paesi per legge viene richiesto di indicare il numero di fax su tutti i fax inviati. L'ID della stampante, contenente il numero di telefono e il nome del proprietario o il nome dell'azienda, viene stampato su ogni pagina inviata dalla stampante.











- 1 Premere il pulsante  (Menu).
- 2 Premere il pulsante  fino a visualizzare Sistema, quindi premere il pulsante .
- 3 Premere il pulsante  fino a evidenziare Menu Ammin., quindi premere il pulsante .
- 4 Premere il pulsante  fino a evidenziare Imp. Fax, quindi premere il pulsante .
- 5 Premere il pulsante  fino a evidenziare Numero fax, quindi premere il pulsante .
- 6 Immettere il numero di fax utilizzando la tastierina numerica.



 **NOTA:** se si sbaglia ad inserire un numero, premere il pulsante  (**Backspace**) per cancellare l'ultima cifra.

- 7 Premere il pulsante  quando il numero sul display è corretto.
- 8 Premere il pulsante  fino a evidenziare Nome società, quindi premere il pulsante .
- 9 Immettere il proprio nome o il nome della propria azienda tramite la tastierina numerica.  
È possibile inserire i caratteri alfanumerici utilizzando la tastierina numerica, compresi simboli speciali premendo i pulsanti 1, \*, #.  
Per ulteriori informazioni sull'uso della tastierina numerica per inserire caratteri alfanumerici, vedere "Utilizzo della la tastierina numerica per inserire i caratteri" a pagina 303.
- 10 Premere il pulsante  quando il nome sul display è corretto.
- 11 Per ritornare alla precedente schermata, premere il pulsante  (**Indietro**).

## Impostazione di ora e data

 **NOTA:** se viene a mancare la corrente alla stampante, potrebbe essere necessario reimpostare l'ora e la data.

- 1 Premere il pulsante  (**Menu**).
- 2 Premere il pulsante  fino a visualizzare Sistema, quindi premere il pulsante .
- 3 Premere il pulsante  fino a evidenziare Menu Ammin., quindi premere il pulsante .
- 4 Premere il pulsante  fino a evidenziare Impostazioni di sistema, quindi premere il pulsante .
- 5 Premere il pulsante  fino a evidenziare Data e ora, quindi premere il pulsante .
- 6 Accertarsi che venga visualizzata la voce Imposta data, quindi premere il pulsante .
- 7 Immettere la data corretta utilizzando la tastierina numerica oppure premere il pulsante  per selezionarla.

 **NOTA:** se si sbaglia ad inserire un numero, premere il pulsante  per reinserire la cifra.

- 8 Premere il pulsante ✓ quando la data sul display è corretta.
- 9 Premere il pulsante ▼ fino a evidenziare Imposta ora, quindi premere il pulsante ✓.
- 10 Immettere l'ora corretta utilizzando la tastierina numerica oppure premere il pulsante ▼ per selezionarla.
- 11 Premere il pulsante ✓ quando l'ora sul display è corretta.
- 12 Per ritornare alla precedente schermata, premere il pulsante ↶ (Indietro).

## Modifica della Modalità orologio









È possibile impostare l'ora corrente utilizzando il formato 12 o 24 ore.

- 1 Premere il pulsante  (Menu).
- 2 Premere il pulsante ▼ fino a visualizzare Sistema, quindi premere il pulsante ✓.
- 3 Premere il pulsante ▼ fino a evidenziare Menu Ammin., quindi premere il pulsante ✓.
- 4 Premere il pulsante ▼ fino a evidenziare Impostazioni di sistema, quindi premere il pulsante ✓.
- 5 Premere il pulsante ▼ fino a evidenziare Data e ora, quindi premere il pulsante ✓.
- 6 Premere il pulsante ▼ fino a evidenziare Formato data, quindi premere il pulsante ✓.
- 7 Premere il pulsante ▼ fino a evidenziare il formato desiderato, quindi premere il pulsante ✓.
- 8 Per ritornare alla precedente schermata, premere il pulsante ↶ (Indietro).











## Impostazione dei suoni acustici

### Volume altoparlante

- 1 Premere il pulsante  (Menu).
- 2 Premere il pulsante ▼ fino a visualizzare Sistema, quindi premere il pulsante ✓.





- 3 Premere il pulsante  fino a evidenziare Menu Ammin., quindi premere il pulsante .
- 4 Premere il pulsante  fino a evidenziare Imp. Fax, quindi premere il pulsante .
- 5 Premere il pulsante  fino a evidenziare Linea Monitor, quindi premere il pulsante .
- 6 Premere il pulsante  fino a evidenziare il volume desiderato, quindi premere il pulsante .
- 7 Riavviare la stampante tramite l'interruttore di alimentazione.









## Volume suoneria

- 1 Premere il pulsante  (Menu).
- 2 Premere il pulsante  fino a visualizzare Sistema, quindi premere il pulsante .
- 3 Premere il pulsante  fino a evidenziare Menu Ammin., quindi premere il pulsante .
- 4 Premere il pulsante  fino a evidenziare Imp. Fax, quindi premere il pulsante .
- 5 Premere il pulsante  fino a evidenziare Volume tono ring, quindi premere il pulsante .
- 6 Premere il pulsante  fino a evidenziare il volume desiderato, quindi premere il pulsante .
- 7 Riavviare la stampante tramite l'interruttore di alimentazione.

## Configurazione delle impostazioni fax

### Modifica delle opzioni di impostazione fax

- 1 Premere il pulsante  (Menu).
- 2 Premere il pulsante  fino a visualizzare Sistema, quindi premere il pulsante .
- 3 Premere il pulsante  fino a evidenziare Menu Ammin., quindi premere il pulsante .

- 4 Premere il pulsante  fino a evidenziare Imp. Fax, quindi premere il pulsante .
- 5 Premere il pulsante  fino a evidenziare la voce di menu desiderata, quindi premere il pulsante .
- 6 Premere il pulsante  o  finché non appare l'impostazione desiderata oppure inserire il valore con la tastierina numerica.
- 7 Premere il pulsante  per salvare la selezione.
- 8 Se necessario, ripetere i passaggi da 5 a 7.
- 9 Per ritornare alla precedente schermata, premere il pulsante  (Indietro).

### **Opzioni di impostazione fax disponibili**

Per configurare il sistema fax è possibile utilizzare le seguenti opzioni di impostazione:

<b>Opzione</b>	<b>Descrizione</b>
<b>Modo ricezione</b>	<p><b>Modalità TEL</b> La ricezione automatica dei fax è disattivata. È possibile ricevere un fax sollevando il ricevitore del telefono esterno, premendo un codice di ricezione remota e quindi premendo ►.</p> <hr/> <p><b>Modalità FAX*</b> Riceve automaticamente i fax.</p> <hr/> <p><b>Mod. TEL/FAX</b> Quando la stampante riceve un fax in entrata, il telefono esterno squilla per il tempo specificato in <b>RicezAutomTel/Fax</b>, quindi la stampante riceve automaticamente il fax. Se la chiamata in arrivo non è un fax, la stampante emette un segnale acustico dall'altoparlante interno per indicare che si tratta di una chiamata telefonica.</p> <hr/> <p><b>Mod. risp./FAX</b> La stampante può condividere una linea telefonica con una segreteria telefonica. In questa modalità, la stampante monitora il segnale fax e risponde se rileva segnali fax. Se la comunicazione telefonica utilizza la trasmissione seriale nel paese (Germania, Svezia, Danimarca, Austria, Belgio, Italia, Francia e Svizzera) questa modalità non è supportata.</p> <hr/> <p><b>Modalità DRPD</b> Prima di utilizzare la funzionalità di riconoscimento dello squillo (DRPD), la società telefonica deve aver installato sulla linea telefonica tale servizio di riconoscimento. Una volta che la società telefonica ha fornito un numero distinto per i fax con uno squillo caratteristico, configurare il fax per il monitoraggio di tale squillo.</p> <hr/> <p><b>Ricez. Autom. Fax</b> Imposta l'intervallo di tempo in cui la stampante entra in modalità di ricezione fax dopo avere ricevuto una chiamata.</p> <hr/> <p><b>RicezAutomTel /Fax</b> Imposta l'intervallo dopo il quale la stampante entra in modalità di ricezione fax dopo che il telefono esterno riceve una chiamata in arrivo.</p> <hr/> <p><b>RicezAutomRis /Fax</b> Imposta l'intervallo dopo il quale la stampante entra in modalità di ricezione fax dopo che la segreteria telefonica esterna riceve una chiamata in arrivo.</p>







<b>Opzione</b>	<b>Descrizione</b>
<b>Linea Monitor</b>	Imposta il volume del monitor linea, che monitora una trasmissione tramite l'altoparlante interno finché non viene stabilita una connessione.
<b>Volume tono Ring</b>	Imposta il volume della suoneria che indica che la chiamata in arrivo è una chiamata telefonica tramite l'altoparlante interno quando <b>Modo ricezione</b> è impostato su <b>Tel/fax</b> .
<b>Tipo linea</b>	Imposta il tipo di linea.
<b>Toni/Impulsi</b>	Imposta il tipo di composizione.
<b>Ritardo rinvio</b>	Specifica l'intervallo tra i tentativi di trasmissione.
<b>Tentativi di riconnessione</b>	Specifica il numero di tentativi di riconnessione da effettuare quando il numero di fax di destinazione è occupato. Se si specifica 0, la stampante non effettuerà alcun tentativo di riconnessione.
<b>Ritardo di riconnessione</b>	Specifica l'intervallo tra i tentativi di riconnessione.
<b>Configurazione Junk Fax</b>	Imposta se respingere i fax inviati da numeri indesiderati, accettando fax solo dai numeri registrati nella rubrica indirizzi.
<b>Ricezione remota</b>	Imposta se ricevere i fax premendo un codice di ricezione remota sul telefono esterno.
<b>Tono ricezione remota</b>	Specifica il codice di ricezione remota a due cifre per l'avvio della <b>Ricezione remota</b> .
<b>Intestazione fax</b>	Imposta se stampare le informazioni sul mittente nelle intestazioni dei fax.
<b>Nome società</b>	Imposta il nome del mittente che deve essere stampato sull'intestazione dei fax. È possibile inserire fino a 30 caratteri alfanumerici.
<b>Numero fax</b>	Imposta il numero di fax della stampante che verrà stampato nelle intestazioni dei fax.
<b>Pagina copertina fax</b>	Imposta se allegare una copertina ai fax.
<b>Percorso DRPD</b>	Configura le impostazioni DRPD da <b>Percorso 1</b> a <b>Percorso 7</b> . DRPD è un servizio fornito da alcune società telefoniche.
<b>Inoltra imp.</b>	Imposta se inoltrare i fax in arrivo a una destinazione specificata.
<b>N. fax inolt.</b>	Specifica il numero fax della destinazione a cui vengono inoltrati i fax in arrivo.

<b>Opzione</b>	<b>Descrizione</b>
Componi prefisso	Specifica se impostare un numero di composizione prefisso.
Num.Comp.Pre fisso	Imposta un numero di composizione prefisso composto da un massimo di cinque cifre. Questo numero viene composto prima dell'avvio di qualsiasi numero di composizione automatica. È utile per l'accesso a Private Automatic Branch Exchange (PABX).
Rifiuta dimensioni	Imposta se scartare testo o immagini nella parte inferiore di una pagina fax quando l'intera pagina non può essere contenuta nella carta in uscita. La selezione di <b>Riduz. Autom.</b> riduce automaticamente la pagina fax per adattarla alla carta in uscita e non elimina testo o immagini nella parte inferiore della pagina.
ECM	Imposta se attivare ECM. Per utilizzare ECM, anche le macchine remote devono supportare ECM.
Velocità modem	Specifica la velocità del modem fax quando si verifica un errore di trasmissione o di ricezione del fax.
Attività fax	Imposta se stampare automaticamente un report attività fax dopo ogni 50 comunicazioni fax in entrata e in uscita.
Trasmetti fax	Imposta se stampare un report sulla trasmissione dopo ogni trasmissione fax o solo quando si verifica un errore.
Trasmissione fax	Imposta se stampare un report sulla trasmissione dopo ogni trasmissione fax a più destinazioni o solo quando si verifica un errore.
Protocollo monitor	Imposta se stampare un report sul protocollo monitor dopo ogni trasmissione fax o solo quando si verifica un errore.
Paese	Imposta il paese in cui viene utilizzata la stampante.

### **Componi prefisso**

 **NOTA:** Comp. Prefisso supporta solo l'ambiente in cui si invia un fax al numero di linea esterna. Per utilizzare Comp. Prefisso, è necessario effettuare quanto segue dal pannello operatore.

- 1 Premere il pulsante  (Menu).
- 2 Premere il pulsante  fino a visualizzare Sistema, quindi premere il pulsante .
- 3 Premere il pulsante  fino a evidenziare Menu Ammin., quindi premere il pulsante .

- 4 Premere il pulsante **✓** fino a evidenziare Imp. Fax, quindi premere il pulsante **✓**.
- 5 Premere il pulsante **✓** fino a evidenziare Tipo linea, quindi premere il pulsante **✓**.
- 6 Premere il pulsante **✓** fino a evidenziare PBX, quindi premere il pulsante **✓**.
- 7 Premere il pulsante **↶** (**Indietro**) per tornare al menu precedente.
- 8 Premere il pulsante **✓** fino a evidenziare Componi prefisso, quindi premere il pulsante **✓**.
- 9 Premere il pulsante **✓** fino a evidenziare Sì, quindi premere il pulsante **✓**.
- 10 Premere il pulsante **↶** (**Indietro**) per tornare al menu precedente.
- 11 Premere il pulsante **✓** fino a evidenziare Num.Comp.Prefisso, quindi premere il pulsante **✓**.
- 12 Immettere un numero di prefisso di massimo 5 cifre comprese tra 0 e 9, \* e #.
- 13 Premere il pulsante **✓** quando il numero di composizione prefisso sul display è corretto.
- 14 Riavviare la stampante tramite l'interruttore di alimentazione.

## Impostazioni fax avanzate



**NOTA:** le impostazioni fax avanzate sono destinate agli utenti esperti. Le impostazioni non corrette della stampante potrebbero danneggiare il dispositivo.

Se si verificano degli errori di invio o ricezione fax, è disponibile un menu per impostazioni fax avanzate a cui si può accedere per modificare le impostazioni.

Per accedere la menu Diagnosi (Modo cliente), seguire le istruzioni.

- 1 Spegner la stampante.
- 2 Scollegare tutti i cavi di rete, linea telefonica e USB dal dispositivo.
- 3 Accendere la stampante mantenendo premuti i pulsanti **✓** e **▲**.  
Viene visualizzato il menu `Modo cliente`.

- 4 Dopo avere effettuato tutte le impostazioni fax avanzate, è necessario riavviare la stampante per rendere effettive le nuove impostazioni.

### **Metodo di codifica dati fax**





Alcune delle vecchie versioni di apparecchi fax non supportano il metodo di codifica JBIG (Joint Bi-level Image Experts Group). A causa di questo metodo di codifica è possibile che si verifichino errori di invio e ricezione dei fax. È possibile disattivare il JBIG e selezionare la codifica MH (Modified Huffman), MR (Modified Read), oppure MMR (Modified Modified Read) seguendo le istruzioni.

È possibile cambiare la codifica di trasmissione modem seguendo queste istruzioni.

- 1 Quando è attivo il Modo `cliente` della stampante, selezionare `Diag Fax/Scanner` e premere il pulsante ✓.
- 2 Premere il pulsante ✓ fino a evidenziare `Parametro`, quindi premere il pulsante ✓.
- 3 Premere il pulsante ✓ fino a evidenziare `Parametro fax`, quindi premere il pulsante ✓.
- 4 Premere il pulsante ✓ fino a evidenziare `Codifica TX G3M`, quindi premere il pulsante ✓.
- 5 Premere il pulsante ✓ fino a evidenziare `MMR`, quindi premere il pulsante ✓ per abilitare la codifica MMR, selezionare `MR` per abilitare la codifica MR oppure selezionare `MH` per abilitare la codifica MH.

È possibile cambiare la codifica di ricezione modem seguendo queste istruzioni.

- 1 Quando è attivo il Modo `cliente` della stampante, selezionare `Diag Fax/Scanner` e premere il pulsante ✓.
- 2 Premere il pulsante ✓ fino a evidenziare `Parametro`, quindi premere il pulsante ✓.
- 3 Premere il pulsante ✓ fino a evidenziare `Parametro fax`, quindi premere il pulsante ✓.

- 4 Premere il pulsante  fino a evidenziare Codifica RX G3M, quindi premere il pulsante .
- 5 Premere il pulsante  fino a evidenziare MMR, quindi premere il pulsante  per abilitare la codifica MMR, selezionare MR per abilitare la codifica MR oppure selezionare MH per abilitare la codifica MH.

## Invio di un fax

Dalla stampante è possibile inviare fax. È anche possibile trasferire dati da inviare per fax direttamente da un computer con il sistema operativo Microsoft® Windows®.

### Caricamento di un documento originale nell'alimentatore ADF

 **AVVISO:** non caricare più di 35 fogli nell'ADF oppure non consentire che vengano inseriti più di 35 fogli nel vassoio di uscita dell'ADF. Se il numero di fogli presenti nel vassoio di uscita dell'ADF è superiore a 35, i documenti originali potrebbero essere danneggiati.

 **NOTA:** per ottenere la migliore qualità di scansione possibile, specialmente per immagini in scala di grigi, utilizzare il vetro documenti e non l'ADF.

- 1 Mettere i documenti con il lato stampato rivolto verso l'alto nell'ADF con il bordo superiore alimentato per primo. Quindi regolare le guide dei documenti per la corretta dimensione dei documenti.

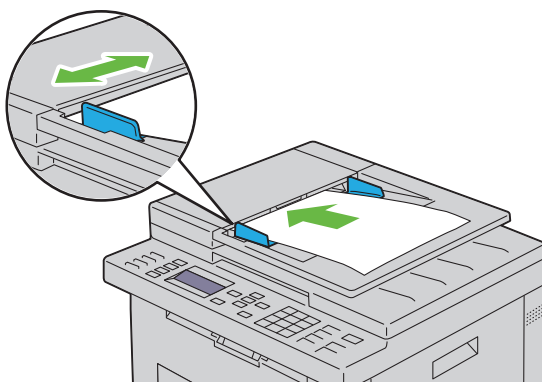

- 2 Regolare la risoluzione dei documenti, facendo riferimento a "Risoluzione" a pagina 317.

## Caricamento di un documento originale sul vetro documenti

- 1 Aprire il coperchio dei documenti.

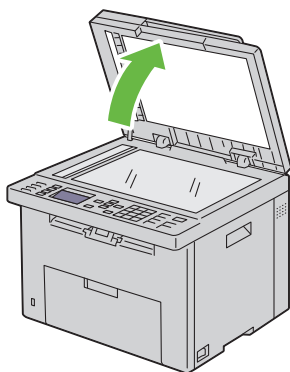

- 2 Posizionare il documento rivolto verso il basso sul vetro documenti e allinearlo con la guida di registrazione nell'angolo in alto a sinistra del vetro.

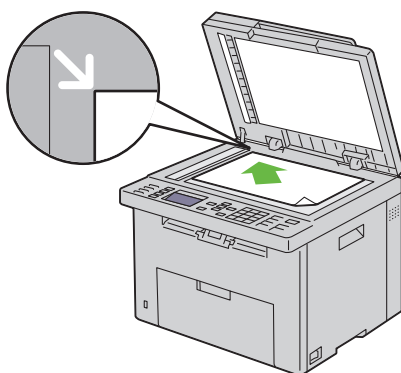





- 3 Regolare la risoluzione dei documenti, facendo riferimento a "Risoluzione" a pagina 317.
- 4 Chiudere il coperchio dei documenti.

 **NOTA:** accertarsi che non vi siano documenti nell'ADF. Se viene rilevato un documento nell'ADF, esso ha priorità sul documento che si trova sul vetro documenti.

 **NOTA:** se si invia per fax una pagina di un libro o di una rivista, sollevare il coperchio dei documenti fino a quando le cerniere non si arrestano e quindi chiudere il coperchio. Se lo spessore del libro o della rivista supera i 30 mm, iniziare a inviare il fax con il coperchio aperto.

## Risoluzione

Per specificare il livello di risoluzione da utilizzare per la trasmissione fax:

- 1 Premere il pulsante  (Fax).
- 2 Premere il pulsante  fino a evidenziare **Risoluzione**, quindi premere il pulsante .
- 3 Premere il pulsante  fino a evidenziare la voce di menu desiderata, quindi premere il pulsante .

 **NOTA:** i valori contrassegnati da un asterisco (\*) sono le impostazioni di menu predefinite.





Standard*	Adatta per i documenti con caratteri di dimensioni normali.
Fino	Adatta per i documenti che contengono caratteri di piccole dimensioni o linee sottili oppure per i documenti stampati tramite una stampante ad aghi.
Super fino	Adatta per i documenti che contengono numerosi dettagli. La modalità super fino è abilitata solo se anche la macchina remota supporta la risoluzione super fino.
Ultra Fine	Adatta per i documenti che contengono immagini fotografiche.

 **NOTA:** i fax digitalizzati in modalità **Super fino** vengono trasmessi alla risoluzione più elevata supportata dal dispositivo di ricezione.

## Tipo di documento

Per selezionare il tipo di documento predefinito per il lavoro fax attuale:







- 1 Premere il pulsante  (Fax).

- 2 Premere il pulsante  fino a evidenziare Tipo documento, quindi premere il pulsante .
- 3 Premere il pulsante  per selezionare l'impostazione desiderata, quindi premere il pulsante .

Testo	Indicata per documenti con testo.
Foto	Indicata per documenti con foto.

## Più chiaro/Più scuro

Per regolare il contrasto in modo da rendere il fax più chiaro o più scuro rispetto all'originale:

- 1 Premere il pulsante  (Fax).
- 2 Premere il pulsante  fino a evidenziare PiùChiaro/PiùScuro, quindi premere il pulsante .
- 3 Premere il pulsante  o  per selezionare l'impostazione desiderata, quindi premere il pulsante .

 **NOTA:** i valori contrassegnati da un asterisco (\*) sono le impostazioni di menu predefinite.

Piùchiaro2	Rende il fax più chiaro dell'originale. Funziona bene con la stampa scura.
Piùchiaro1	
Normale*	Funziona bene con i documenti digitati normalmente o stampati.
Più scuro1	Rende il fax più scuro dell'originale. Funziona bene con la stampa chiara oppure con le sottolineature a matita.
Più scuro2	

## Invio di un fax automaticamente

- 1 Caricare i documenti nell'ADF rivolti verso l'alto e partendo dal bordo superiore:

OPPURE

Posizionare un singolo documento rivolto verso il basso sul vetro documenti e chiudere il coperchio dei documenti.









Per informazioni dettagliate sul caricamento dei documenti, vedere "Caricamento di un documento originale nell'alimentatore ADF" a pagina 315.





2 Premere il pulsante  (Fax).



3 Regolare la risoluzione del documento per adattarla al fax. Per ulteriori informazioni, vedere "Risoluzione" a pagina 317.

Se è necessario modificare il contrasto, vedere "Più chiaro/Più scuro" a pagina 318.

4 Un numero di fax può essere selezionato nei modi seguenti.



- Accertarsi che sia evidenziata la voce *Invia fax a*, quindi premere il pulsante . Premere il pulsante  fino a evidenziare *Rubrica*, quindi premere il pulsante . Premere il pulsante  per selezionare i destinatari.
- Premere il pulsante **di selezione diretta**.
- Premere il pulsante  (**Contatti**), selezionare *Tutte le voci*, *Gruppo connessione* o *Cerca* utilizzando il pulsante , quindi premere il pulsante .

<b>Tutte le voci</b>	Visualizza un elenco dei numeri fax registrati. Premere il pulsante  per selezionare i destinatari.
<b>Gruppo connessione</b>	Premere il pulsante  per selezionare i destinatari.
<b>Cerca</b>	Cerca un numero di fax nella Rubrica. Immettere il testo da cercare, quindi premere il pulsante  . Premere il pulsante  per selezionare i destinatari.

- Premere il pulsante  (**Ricomposizione/Pausa**) per ricomporre.
- Premere il pulsante  (**Composizione rapida**). Inserire il numero di composizione rapida compreso tra 01 e 99 con la tastierina numerica, quindi premere il pulsante .

 **NOTA:** prima di utilizzare il pulsante di **selezione diretta**, è necessario registrare un numero per la composizione rapida. Per ulteriori informazioni su come memorizzare il numero, vedere "Composizione automatica" a pagina 330.

5 Premere il pulsante  (**Avvia**).

Quando si utilizza il vetro documenti, il display suggerisce di posizionare un'altra pagina. Premere il pulsante  per selezionare Sì o No, quindi premere il pulsante .

- 6 Il numero viene composto e quindi la stampante inizia a inviare il fax quando l'apparecchio fax remoto è pronto.

 **NOTA:** premere il pulsante  (**Annulla**) per annullare in qualsiasi momento un lavoro fax durante l'invio del fax.

## Invio di un fax manualmente

- 1 Caricare i documenti nell'ADF rivolti verso l'alto e partendo dal bordo superiore.









OPPURE

Posizionare un singolo documento rivolto verso il basso sul vetro documenti e chiudere il coperchio dei documenti.

Per informazioni dettagliate sul caricamento dei documenti, vedere "Caricamento di un documento originale nell'alimentatore ADF" a pagina 315.

- 2 Premere il pulsante  (**Fax**).
- 3 Regolare la risoluzione del documento per adattarla al fax. Per ulteriori informazioni, vedere "Risoluzione" a pagina 317.

Se è necessario modificare il contrasto, vedere "Più chiaro/Più scuro" a pagina 318.

- 4 Premere il pulsante  fino a evidenziare In linea, quindi premere il pulsante .
- 5 Premere il pulsante  fino a evidenziare Sì, quindi premere il pulsante .
- 6 Inserire il numero del fax remoto utilizzando la tastierina numerica.
  - Se il documento è caricato nell'alimentatore ADF, premere il pulsante  (**Avvia**).
  - Se il documento non è caricato nell'alimentatore ADF, premere il pulsante  (**Avvia**), premere il pulsante  finché non appare l'impostazione desiderata, quindi premere il pulsante .

 **NOTA:** premere il pulsante **X (Annulla)** e il pulsante  per annullare in qualsiasi momento un lavoro fax durante l'invio del fax.

## Conferma delle trasmissioni

Quando l'ultima pagina del documento è stata inviata, la stampante emette un segnale acustico e torna in modalità standby.

Se si verifica un errore durante l'invio del fax, sul display appare il messaggio di errore.

Se si riceve un messaggio di errore, premere il pulsante **X (Annulla)** per eliminare il messaggio e riprovare a mandare il documento.

È possibile impostare la stampante per stampare un rapporto di conferma automaticamente dopo ogni trasmissione fax. Per ulteriori informazioni, vedere "Stampa di un rapporto" a pagina 339.

## Ricomposizione automatica

Se il numero è occupato o non c'è risposta quando si invia un fax, la stampante ricompone automaticamente il numero a intervalli di 1 minuto in base al numero di tentativi impostato nelle impostazioni di ricomposizione.

Per cambiare l'intervallo di tempo tra le ricomposizioni e il numero di tentativi di ricomposizione, vedere "Opzioni di impostazione fax disponibili" a pagina 309.

 **NOTA:** la stampante non ricompone automaticamente un numero che era occupato se il numero è stato inserito manualmente.

## Invio di un fax differito













La modalità Invio ritardato può essere utilizzata per salvare documenti da trasmettere a un'ora specificata per sfruttare le tariffe telefoniche più basse per comunicazioni interurbane.

- 1 Caricare i documenti nell'ADF rivolti verso l'alto e partendo dal bordo superiore.

OPPURE

Posizionare un singolo documento rivolto verso il basso sul vetro documenti e chiudere il coperchio dei documenti.

Per informazioni dettagliate sul caricamento dei documenti, vedere "Caricamento di un documento originale nell'alimentatore ADF" a pagina 315.

- 2 Premere il pulsante  (Fax).
- 3 Regolare la risoluzione del documento per adattarla al fax. Per ulteriori informazioni, vedere "Risoluzione" a pagina 317.  
Se è necessario modificare il contrasto, vedere "Più chiaro/Più scuro" a pagina 318.
- 4 Premere il pulsante  fino a evidenziare `Invio ritardato`, quindi premere il pulsante .
- 5 Premere il pulsante  fino a evidenziare `Sì`, quindi premere il pulsante .
- 6 Immettere l'ora di invio utilizzando la tastierina numerica oppure premere il pulsante  o  per selezionarla, quindi premere il pulsante .
- 7 Premere il pulsante  fino a evidenziare `Invia fax a`, quindi premere il pulsante .
- 8 Accertarsi che sia evidenziata la voce `Tastierina`, quindi premere il pulsante .
- 9 Inserire il numero del dispositivo remoto con la tastierina numerica, quindi premere il pulsante .

È anche possibile utilizzare numeri di composizione rapida o di gruppo. Per ulteriori informazioni, vedere "Composizione automatica" a pagina 330.

Premere il pulsante  (`Avvia`) per iniziare la trasmissione fax.

Dopo avere attivato la modalità `Invio ritardato`, la stampante memorizza tutti i documenti da mandare via fax nella sua memoria e li invia all'ora specificata. Dopo avere inviato i fax con `invio ritardato`, i dati in memoria vengono cancellati.

 **NOTA:** se si spegne e si riaccende la stampante, i documenti in memoria vengono inviati non appena la stampante viene attivata.

## Invio di un fax dal driver (Direct Fax)

È possibile inviare un fax direttamente dal computer utilizzando il driver.

 **NOTA:** con Direct Fax è possibile inviare solo fax in bianco e nero.

## Esempio

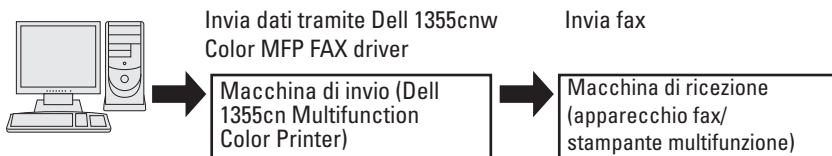

### Per Microsoft Windows:

 **NOTA:** i nomi delle finestre e dei pulsanti possono essere diversi da quelli indicati nella seguente procedura in base all'applicazione utilizzata.

 **NOTA:** per utilizzare questa funzione, è necessario installare il driver del fax.

- 1 Aprire il file da inviare via fax.
- 2 Aprire la finestra di dialogo Stampa dall'applicazione e selezionare **Dell 1355cnw Color MFP FAX**.
- 3 Fare clic su **Preferenze**.

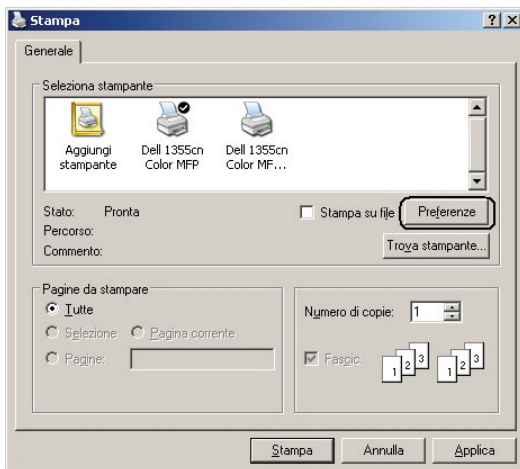

- 4 Viene visualizzata la finestra di dialogo **Preferenze stampa**. Specificare le impostazioni del fax. Per ulteriori informazioni, fare clic sulla **Guida** del driver.

 **NOTA:** le presenti impostazioni valgono solo per un fax singolo.

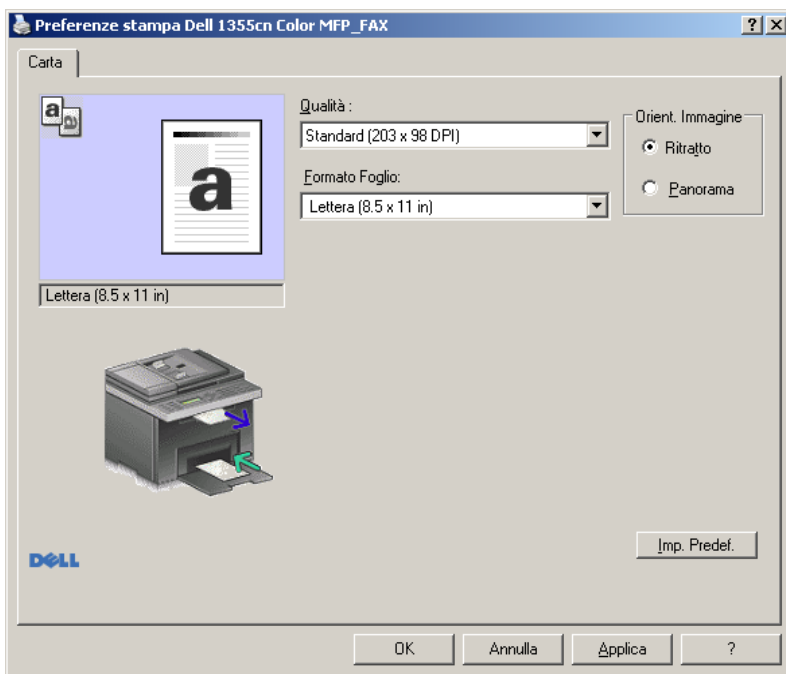

- 5 Fare clic su **OK** per chiudere la finestra di dialogo **Preferenze stampa**.
- 6 Fare clic su **Stampa**. Viene visualizzata la finestra di dialogo **Imposta/controllo trasmissione fax**.
- 7 Specificare i dati del destinatario in uno dei seguenti modi:
- Inserire direttamente un nome e un numero di telefono.
  - Selezionare un destinatario da una rubrica salvata sul computer.
  - Selezionare un destinatario da un database diverso dalla rubrica degli indirizzi o da quella telefonica.

Per ulteriori informazioni su come specificare la destinazione, vedere la Guida del driver.

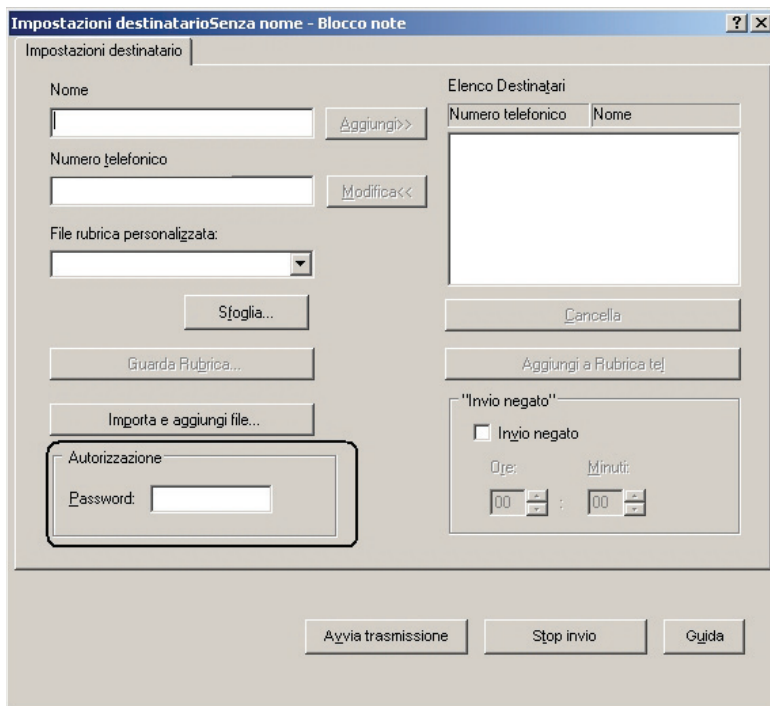

 **NOTA:** inserire la password nel campo **Password** nell'area **Autorizzazione** prima di inviare un fax se il servizio fax è bloccato da una password.

**8** Fare clic **Avvia trasmissione**.

### Per Apple Macintosh:

 **NOTA:** i nomi delle finestre e dei pulsanti possono essere diversi da quelli indicati nella seguente procedura in base all'applicazione utilizzata.

 **NOTA:** quando si utilizza una connessione USB su Mac OS 10.4.x, aggiornare il software Common Unix Printing System (CUPS) alla versione 1.2.12 o successiva. È possibile scaricarlo dal sito Web CUPS.

**1** Aprire il file da inviare via fax.

- 2 Aprire la finestra di dialogo di stampa dall'applicazione e selezionare **Dell 1355 Color MFP Fax**.

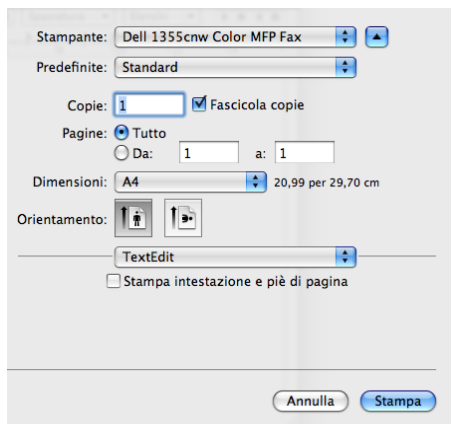

- 3 Specificare le impostazioni del fax.

 **NOTA:** le presenti impostazioni valgono solo per un fax singolo.

- 4 Fare clic su **Stampa**. Viene visualizzata la finestra di dialogo **Proprietà**.
- 5 Specificare i dati del destinatario in uno dei seguenti modi:
  - Inserire direttamente un nome e un numero di telefono.
  - Selezionare un destinatario da una rubrica salvata sul computer.



Destinatario fax

Aggiungi elenco destinatari fax

Nome

Numero telefonico

Società

Aggiungi a elenco destinatari    Aggiungi a Rubrica tel

Fare riferimento a Rubrica telefonica

Guarda Rubrica...

Elenco Destinatari:

Nome	Numero telefonico	Società

Autorizzazione

Password:

Remove



OK    Annulla

 **NOTA:** inserire la password nel campo **Password** nell'area **Autorizzazione** prima di inviare un fax se il servizio fax è bloccato da una password.

6 Fare clic su **OK**.

## Ricezione di un fax

### Informazioni sulle modalità di ricezione

 **NOTA:** per utilizzare la Mod. TEL/FAX o Mod. risp./FAX, collegare una segreteria telefonica al connettore del telefono () sul retro della stampante.

Quando la memoria è piena, il fax viene ricevuto in Modalità TEL.

### Caricamento della carta per la ricezione dei fax

Le istruzioni di caricamento della carta nel PSI valgono per lavori di stampa, fax o copiatura, con l'eccezione che i fax possono solo venire stampati su formati carta Letter, A4 o Legal. Per informazioni dettagliate sul caricamento della carta, vedere "Caricamento dei supporti di stampa" a pagina 213. Per informazioni dettagliate sull'impostazione del tipo di carta e del formato nel PSI, vedere "Istruzioni sull'uso dei supporti di stampa" a pagina 201.

## Ricezione di un fax automaticamente in Modalità FAX

La stampante viene preimpostata per la modalità fax in fabbrica.

Se si riceve un fax, dopo un intervallo di tempo specificato, la stampante passa direttamente in modalità fax e riceve il fax.

Per cambiare l'intervallo di tempo in cui la stampante entra in modalità fax dopo avere ricevuto una chiamata in entrata, vedere "Opzioni di impostazione fax disponibili" a pagina 309.

## Ricezione di un fax manualmente in Modalità TEL

È possibile ricevere un fax sollevando il ricevitore del telefono esterno e premendo il pulsante  (Avvia).

La stampante inizia a ricevere il fax, al termine della ricezione ritorna in modalità standby.

## Ricezione di un fax automaticamente in modalità Tel/Fax o Risp./Fax

Per utilizzare la Mod. TEL/FAX o la Mod. risp./FAX, è necessario collegare un telefono esterno al connettore del telefono () sul retro della stampante.

Se il mittente lascia un messaggio, la segreteria telefonica lo memorizza normalmente. Se la stampante rileva un tono fax sulla linea, inizia automaticamente la ricezione.



**NOTA:** se la stampante è impostata su Risp. autom. Fax e la segreteria telefonica è disattivata, o non c'è una segreteria telefonica connessa alla stampante, la stampante passa automaticamente alla modalità Fax dopo un intervallo di tempo predefinito.

## Ricezione di un fax manualmente tramite un telefono esterno

Questa modalità funziona meglio utilizzando un telefono esterno connesso al connettore del telefono () sul retro della stampante. È possibile ricevere un fax da una persona con cui si sta parlando al telefono esterno senza recarsi alla stampante.

Quando si riceve una chiamata sul telefono esterno e si sentono dei toni fax, premere i tasti a due cifre sul telefono esterno, oppure impostare in linea su No, quindi premere il pulsante  (Avvia).

La stampante riceve il documento.

Premere i pulsanti lentamente in sequenza. Se si sente ancora il tono fax dall'apparecchio remoto, provare a premere di nuovo i tasti a due cifre.

Il codice di ricezione remota è impostato su No in fabbrica. È possibile cambiare il numero a due cifre a scelta. Per informazioni su come cambiare il codice, vedere "Opzioni di impostazione fax disponibili" a pagina 309.















**NOTA:** impostare il sistema di composizione del telefono esterno su DTMF.

## Ricezione di fax utilizzando la modalità DRPD

DRPD è un servizio offerto dalla compagnia telefonica che consente all'utente di utilizzare una sola linea telefonica per diversi numeri di telefono. Il numero specifico utilizzato per effettuare una chiamata viene identificato tramite la suoneria, che consiste di una combinazione di suoni lunghi e corti.

Prima di utilizzare l'opzione DRPR (Distinctive Ring Pattern Detection), è necessario che la compagnia telefonica installi un servizio di suoneria distinto sulla linea telefonica in uso. Per impostare DRPR, è necessario avere un'altra linea telefonica, oppure qualcuno disponibile a comporre il numero di fax dall'esterno.

Per impostare DRPR:

- 1 Premere il pulsante  (Menu).
- 2 Premere il pulsante  fino a visualizzare Sistema, quindi premere il pulsante .
- 3 Premere il pulsante  fino a evidenziare Menu Ammin., quindi premere il pulsante .
- 4 Premere il pulsante  fino a evidenziare Imp. Fax, quindi premere il pulsante .
- 5 Premere il pulsante  fino a evidenziare Percorso DRPD, quindi premere il pulsante .
- 6 Premere il pulsante  fino a evidenziare la voce di menu desiderata, quindi premere il pulsante .
- 7 Per ritornare alla schermata precedente, premere il pulsante  (Indietro).

Per ricevere fax in modalità DRPD, è necessario impostare il menu su Modalità DRPD; vedere "Opzioni di impostazione fax disponibili" a pagina 309.







La stampante fornisce sette percorsi DRPD. Se il servizio è disponibile tramite la compagnia telefonica, chiedere alla compagnia telefonica quale percorso è necessario selezionare per utilizzare questo servizio.

## Ricezione di fax in memoria

La stampante è un dispositivo multifunzione, quindi è possibile ricevere fax mentre si eseguono copie o stampe. Se si riceve un fax mentre si eseguono copie o stampe, oppure finisce la carta o il toner, la stampante memorizza i fax in arrivo. La stampante stampa i fax automaticamente, non appena sono terminate le operazioni di copiatura o stampa, oppure sono stati riforniti i materiali di consumo.

## Ricezione in polling

È possibile ricevere fax dall'apparecchio fax remoto in un orario prestabilito.

- 1 Premere il pulsante  (Fax).
- 2 Premere il pulsante  fino a evidenziare Ricez. polling, quindi premere il pulsante .
- 3 Premere il pulsante  fino a evidenziare Sì, quindi premere il pulsante .
- 4 Inserire il numero di fax dell'apparecchio remoto e premere il pulsante .



**NOTA:** per ulteriori informazioni su come inserire il numero fax dell'apparecchio remoto, vedere "Invio di un fax manualmente" a pagina 320 o "Invio di un fax automaticamente" a pagina 318.

- 5 Premere il pulsante  (Avvia).



















## Composizione automatica

### Composizione rapida (Velocità di connessione)

È possibile memorizzare fino a 99 numeri utilizzati di frequente nelle posizioni di composizione rapida (00-99).

Quando il lavoro di composizione rapida specificato nel fax ritardato o ricomposizione esiste, non è possibile cambiare il numero di composizione rapida dal pannello operatore o da Dell Printer Configuration Web Tool.

## Memorizzazione di un numero per la composizione rapida







- 1 Premere il pulsante  (Menu).
- 2 Premere il pulsante  fino a visualizzare Sistema, quindi premere il pulsante .
- 3 Premere il pulsante  fino a evidenziare Menu Ammin., quindi premere il pulsante .
- 4 Premere il pulsante  fino a evidenziare Rubrica, quindi premere il pulsante .
- 5 Accertarsi che sia evidenziata la voce Velocità di connessione, quindi premere il pulsante .
- 6 Premere il pulsante  finché non viene evidenziato il numero di composizione rapida compreso tra 01 e 99 desiderato, quindi premere il pulsante .
- 7 Accertarsi che sia evidenziata la voce Nome, quindi premere il pulsante .
- 8 Inserire il nome e premere il pulsante .
- 9 Accertarsi che sia evidenziata la voce Numero telefonico, quindi premere il pulsante .
- 10 Inserire il numero da memorizzare con la tastierina numerica, quindi premere il pulsante   
Per inserire una pausa tra i numeri, premere il pulsante   
(Ricomposizione/Pausa). "-" appare sul display.
- 11 Accertarsi che sia evidenziata la voce Applica impostazioni, quindi premere il pulsante .
- 12 Accertarsi che sia visualizzata la voce Continuare?, premere il pulsante  per selezionare Sì, quindi premere il pulsante .
- 13 Per memorizzare altri numeri, ripetere i passaggi da 6 a 12.
- 14 Per ritornare alla precedente schermata, premere il pulsante  (Indietro).

## Invio di un fax utilizzando la composizione rapida

- 1 Caricare i documenti nell'ADF rivolti verso l'alto e partendo dal bordo superiore.  
OPPURE

Posizionare un singolo documento rivolto verso il basso sul vetro documenti e chiudere il coperchio dei documenti.

Per informazioni dettagliate sul caricamento dei documenti, vedere "Caricamento di un documento originale nell'alimentatore ADF" a pagina 315.

- 2 Per inserire il numero di composizione rapida, dopo avere premuto il pulsante  (Fax), effettuare una delle seguenti operazioni:
  - Accertarsi che sia evidenziata la voce *Invia fax a*, quindi premere il pulsante . Premere il pulsante  fino a evidenziare *Velocità di connessione*, quindi premere il pulsante .
  - Premere il pulsante  (**Composizione rapida**).
- 3 Inserire il numero di composizione rapida compreso tra 01 e 99 con la tastierina numerica, quindi premere il pulsante .



Il numero della voce corrispondente appare brevemente. Per confermare di nuovo il nome, premere il pulsante .

- 4 Regolare la risoluzione del documento per adattarla al fax. Per ulteriori informazioni, vedere "Risoluzione" a pagina 317.

Se è necessario modificare il contrasto, vedere "Più chiaro/Più scuro" a pagina 318.

- 5 Premere il pulsante  (**Avvia**).

- 6 Il documento viene scansionato in memoria.

Quando si utilizza il vetro documenti, il display suggerisce di posizionare un'altra pagina. Premere il pulsante  per selezionare *Sì* per aggiungere altri documenti oppure per selezionare *No* e iniziare a inviare il fax immediatamente, quindi premere il pulsante .

- 7 Il numero fax memorizzato nella posizione di composizione rapida viene selezionato automaticamente. Il documento viene inviato quando l'apparecchio fax remoto risponde.



**NOTA:** se si inserisce un asterisco (\*) nella prima cifra, è possibile inviare il documento a più destinatari. Ad esempio, se si inserisce 0\*, è possibile inviare un documento a destinatari registrati tra 01 e 09.





















## Composizione di gruppo

Se si invia di frequente lo stesso documento a più destinatari, è possibile creare un gruppo di questi destinatari e impostarli in un gruppo di composizione a una cifra. In questo modo è possibile utilizzare un'impostazione di numero di composizione di gruppo per inviare un documento a tutti i destinatari di un gruppo.



**NOTA:** non è possibile includere un numero di composizione di gruppo all'interno di un altro numero di composizione di gruppo.























## Impostazione di composizione di gruppo

- 1 Premere il pulsante  (Menu).
- 2 Premere il pulsante  fino a visualizzare Sistema, quindi premere il pulsante .
- 3 Premere il  pulsante fino a evidenziare Menu Ammin., quindi premere il pulsante .
- 4 Premere il pulsante  fino a evidenziare Rubrica, quindi premere il pulsante .
- 5 Premere il pulsante  fino a evidenziare Gruppo connessione, quindi premere il pulsante .
- 6 Premere il pulsante  finché non viene evidenziato il numero di composizione di gruppo compreso tra 1 e 6 desiderato, quindi premere il pulsante .
- 7 Accertarsi che sia evidenziata la voce Nome, quindi premere il pulsante .
- 8 Inserire il nome e premere il pulsante .
- 9 Accertarsi che sia evidenziata la voce N. comp. rapida, quindi premere il pulsante .
- 10 Premere il pulsante  finché non appare il numero desiderato, premere il pulsante  per selezionare i numeri di composizione rapida, quindi premere il pulsante .
- 11 Accertarsi che sia evidenziata la voce Applica impostazioni, quindi premere il pulsante .
- 12 Accertarsi che sia visualizzata la voce Continuare?, premere il pulsante  per selezionare Sì, quindi premere il pulsante .









- 13 Per memorizzare altri numeri di composizione di gruppo, ripetere i passaggi da 6 a 12.
- 14 Per ritornare alla schermata precedente, premere il pulsante  (Indietro).

### Modifica di composizione di gruppo

È possibile cancellare un numero di composizione di gruppo specifico da un gruppo selezionato o aggiungere un nuovo numero al gruppo selezionato.

- 1 Premere il pulsante  (Menu).
- 2 Premere il pulsante  fino a visualizzare Sistema, quindi premere il pulsante .
- 3 Premere il  pulsante fino a evidenziare Menu Ammin., quindi premere il pulsante .
- 4 Premere il pulsante  fino a evidenziare Rubrica, quindi premere il pulsante .
- 5 Premere il pulsante  fino a evidenziare Gruppo connessione, quindi premere il pulsante .
- 6 Premere il pulsante  finché non viene evidenziato il numero di composizione di gruppo da modificare, quindi premere il pulsante .
- 7 Per modificare il nome di composizione di gruppo:
  - a Accertarsi che sia evidenziata la voce Nome, quindi premere il pulsante .
  - b Inserire un nuovo nome e premere il pulsante .
  - c Premere il  pulsante fino a evidenziare Applica impostazioni , quindi premere il pulsante .
  - d Accertarsi che sia visualizzata la voce Continuare?, premere il pulsante  per selezionare Sì, quindi premere il pulsante .
- 8 Per modificare il numero di composizione rapida:
  - a Premere il pulsante  fino a evidenziare N. comp. rapida, quindi premere il pulsante .
  - b Premere il pulsante  finché non viene evidenziato il numero di composizione rapida da modificare, quindi premere il pulsante  per selezionare o deselezionare il numero di composizione rapida. Premere il pulsante .



- c Premere il  pulsante fino a evidenziare *Applica impostazioni* , quindi premere il pulsante  .
  - d Accertarsi che sia visualizzata la voce *Continuare?*, premere il pulsante  per selezionare *Sì*, quindi premere il pulsante  .
- 9** Per eliminare la composizione di gruppo:
- a Premere il pulsante  (**Backspace**) .
  - b Accertarsi che sia visualizzata la voce *Continuare?*, premere il pulsante  per selezionare *Sì*, quindi premere il pulsante  .
-  **NOTA:** quando si cancella l'ultima composizione rapida in un gruppo, il gruppo non viene cancellato.
- 10** Per modificare un altro numero di composizione di gruppo o per inserirne uno nuovo, ripetere i passi a 5 a 9.
- 11** Per ritornare alla precedente schermata, premere il pulsante  (**Indietro**).

### **Invio di un fax utilizzando la composizione di gruppo (trasmissione a più destinatari)**

È possibile utilizzare la composizione di gruppo per trasmissioni broadcast o differite.



Seguire la procedura dell'operazione desiderata (per la trasmissione differita, vedere "Configurazione delle impostazioni fax" a pagina 308).





Per un'operazione è possibile utilizzare uno o più numeri di gruppo. Quindi continuare la procedura per completare l'operazione.

La stampante esegue automaticamente la scansione in memoria del documento caricato nell'alimentatore automatico (ADF) o sul vetro documenti. La stampante compone ogni numero incluso nel gruppo.

### **Stampa di un Elenco rubrica indirizzi**

È possibile controllare l'impostazione di composizione automatica stampando un elenco di composizione rapida.

- 1** Premere il pulsante  (**Menu**).
- 2** Premere il pulsante  fino a visualizzare *Sistema*, quindi premere il pulsante  .

- 3 Premere il pulsante  fino a evidenziare Rapporto/elenco, quindi premere il pulsante .
- 4 Premere il pulsante  fino a evidenziare Rubrica indirizzi, quindi premere il pulsante .

Viene stampato un elenco delle voci di composizione rapida.













## Altri metodi per inviare fax

### Utilizzo della modalità di ricezione protetta

È possibile impedire che persone non autorizzate possano accedere ai fax ricevuti. È possibile attivare la modalità di ricezione fax protetta tramite l'opzione **Ricezione protetta** per impedire che i fax ricevuti vengano stampati se non si è in prossimità della stampante. In modalità ricezione fax protetta, tutti i fax in arrivo vengono salvati in memoria. Quando questa modalità è disattivata, qualsiasi fax memorizzato viene stampato.

 **NOTA:** come operazione preliminare, assicurarsi che Imp.BloccoPann. sia impostata su Abilita.



Attivare la modalità di ricezione protetta.

- 1 Premere il pulsante  (Menu).
- 2 Premere il pulsante  fino a visualizzare Sistema, quindi premere il pulsante .
- 3 Premere il pulsante  fino a evidenziare Menu Ammin., quindi premere il pulsante .
- 4 Premere il pulsante  fino a evidenziare Impost. protez., quindi premere il pulsante .
- 5 Premere il pulsante  fino a evidenziare Ricezione sicura, quindi premere il pulsante .
- 6 Verificare che l'opzione Imp.Ricez. Sicura sia evidenziata, quindi premere il pulsante .
- 7 Premere il pulsante  fino a evidenziare Abilita, quindi premere il pulsante .







 **NOTA:** la password predefinita di fabbrica è 0000.

- 8 Per ritornare alla modalità standby, premere il pulsante  (Menu).

Quando un fax viene ricevuto nella modalità di ricezione protetta, la stampante lo memorizza e la schermata Stato lavoro visualizza "Ricezione protetta" per informare che è presente un fax in memoria.



**NOTA:** se si modifica la password mentre Imp.Ricez.Sicura è impostata su Abilita, eseguire i passi da 1 a 5. Premere il pulsante  fino a evidenziare Cambia password, quindi premere il pulsante . Inserire la nuova password e premere il pulsante .

Per stampare documenti ricevuti:

- 1 Premere il pulsante  (Menu).
- 2 Premere il pulsante  fino a evidenziare Stato lavoro, quindi premere il pulsante .
- 3 Premere il pulsante  fino a evidenziare Ricezione sicura, quindi premere il pulsante .
- 4 Inserire la password e premere il pulsante .

I fax in memoria vengono stampati.

Disattivare la modalità di ricezione protetta.

- 1 Accedere al menu Imp.Ricez.Sicura seguendo i passi da 1 a 6 presenti in "Attivare la modalità di ricezione protetta".
- 2 Premere il pulsante  fino a evidenziare Disabilita, quindi premere il pulsante .
- 3 Per ritornare alla precedente schermata, premere il pulsante  (Indietro).

## Utilizzo di una segreteria telefonica

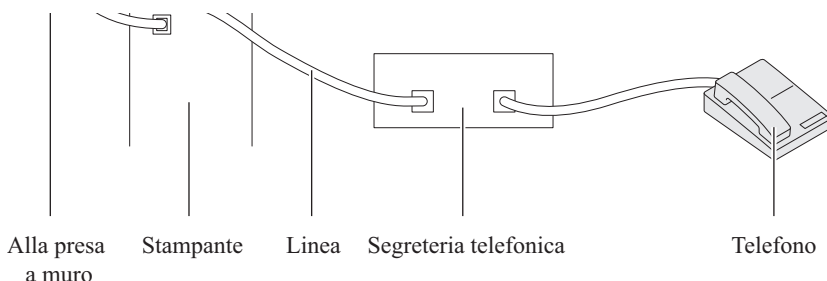

È possibile connettere una segreteria telefonica (TAD) direttamente sul retro della stampante come mostrato sopra.

- Impostare la stampante su Mod. risp./FAX e impostare RicezAutomRis/Fax per specificare l'intervallo di tempo per la segreteria telefonica (TAD).
- Quando la segreteria telefonica (TAD) rileva la chiamata, la stampante monitorizza e prende la linea se riceve toni fax e quindi avvia la ricezione del fax.
- Se la segreteria telefonica è disinserita, la stampante passa automaticamente in modalità Fax dopo che la suoneria emette segnali acustici per un intervallo di tempo predefinito.
- Se si risponde alla chiamata e si sentono i toni fax, per consentire alla stampante di rispondere alla chiamata:  
→ Impostare In linea su Sì (è possibile sentire una voce o toni fax dalla macchina remota), quindi premere il pulsante  (Avvia) e riporre il ricevitore.

OPPURE

- Premere il codice di ricezione remota a due cifre e riporre il ricevitore.

## Utilizzo di un modem

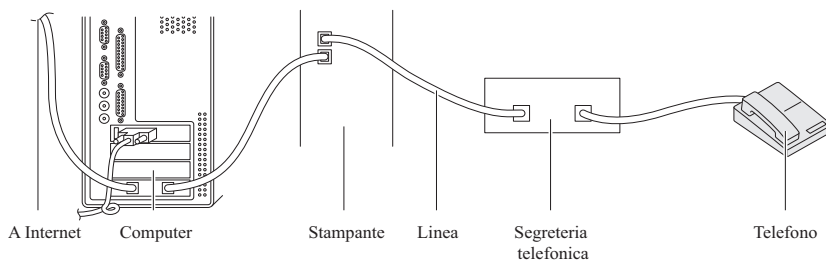

Per utilizzare il modem di un computer per inviare fax o per la connessione a internet, collegare il modem direttamente sul retro della stampante con un dispositivo TAD (telephone answering device) come illustrato.

- Impostare la stampante su Mod. risp./FAX e impostare RicezAutomRis/Fax per specificare l'intervallo di tempo per la segreteria telefonica (TAD).
- Disattivare la funzione di ricezione fax del modem del computer.
- Non utilizzare il modem del computer se la stampante sta inviando o ricevendo fax.
- Per inviare fax tramite il modem del computer, seguire le istruzioni fornite con il modem del computer e l'applicazione fax.

## Stampa di un rapporto

Quando si utilizza il fax, i seguenti rapporti possono risultare utili.

### Rubrica indirizzi

Questo elenco mostra tutti gli indirizzi attualmente memorizzati nella memoria della stampante come informazioni di **Rubrica indirizzi**.







### Attività fax

Questo rapporto contiene informazioni sui fax inviati o ricevuti di recente.

### Protocollo monitor

Questo rapporto contiene informazioni sui fax inviati o ricevuti di recente.











#### Procedure:

- 1 Premere il pulsante  (Menu).
- 2 Premere il pulsante  fino a visualizzare Sistema, quindi premere il pulsante .
- 3 Premere il pulsante  fino a evidenziare Rapporto/elenco, quindi premere il pulsante .
- 4 Premere il pulsante  fino a evidenziare il rapporto o l'elenco da stampare, quindi premere il pulsante .

Il rapporto o l'elenco selezionato viene stampato.

## Modifica delle opzioni di impostazione

- 1 Premere il pulsante  (Menu).

- 2 Premere il pulsante  fino a visualizzare Sistema, quindi premere il pulsante .
- 3 Accertarsi che venga evidenziata la voce Imp. Predefinite, quindi premere il pulsante .
- 4 Premere il pulsante  fino a evidenziare Fax Predefiniti, quindi premere il pulsante .
- 5 Premere il pulsante  fino a evidenziare la voce di menu desiderata, quindi premere il pulsante .
- 6 Premere il pulsante  o  finché non appare l'impostazione desiderata oppure inserire il valore con la tastierina numerica, quindi premere il pulsante .
- 7 Se necessario, ripetere i passaggi 5 e 6.
- 8 Per ritornare alla precedente schermata, premere il pulsante  (Indietro).

# Conoscere la stampante





## Funzionamento dei menu del programma Strumenti

Il programma Strumenti permette di visualizzare o specificare le impostazioni di sistema. Inoltre, consente di diagnosticare le impostazioni di sistema.

La casella strumenti comprende le schede **Rapporto Impostazioni Stampante**, **Manutenzione stampante** e **Diagnosi**.

 **NOTA:** la finestra di dialogo **Password** appare la prima volta che si modificano le impostazioni su **Strumenti** quando **Blocco Pannello** è impostato sulla stampante. In questo caso immettere la password specificata e fare clic su **OK** per applicare le impostazioni.

 **NOTA:** per informazioni su come avviare Strumenti, vedere "Informazioni su software della stampante (solo Windows)" a pagina 437.

### Rapporto Impostazioni Stampante

La scheda **Rapporto Impostazioni Stampante** include le pagine **Informazioni su Stampante**, **Impostazioni Menu**, **Rapporti**, **Impostazioni TCP/IP**, **Impostazioni Cassetto**, **Imp. Predefinite** e **Impostazioni Fax**.

 **NOTA:** i valori contrassegnati da un asterisco (\*) sono le impostazioni di menu predefinite.

#### Informazioni su Stampante

**Funzione:**

Visualizza le informazioni della stampante.

**Valori:**

---

<b>Numero di Codice Servizio Dell</b>	Visualizza il numero di targhetta dell'Assistenza Dell.
<b>Codice Servizio Express</b>	Mostra il numero di codice express della stampante.
<b>Numero di Serie Stampante</b>	Mostra il numero di serie della stampante.

---

<b>Tipo di Stampante</b>	Mostra il tipo di stampante. Normalmente viene visualizzato <b>Colore Laser</b> .
<b>Numero di Codice Attività</b>	Mostra il codice impresso sull'etichetta della stampante ai fini di inventario.
<b>Capacità di memoria</b>	Mostra la capacità di memoria.
<b>Velocità Processore</b>	Mostra la velocità di elaborazione.
<b>Versione Firmware</b>	Mostra la versione del controller.
<b>Versione Firmware di rete</b>	Mostra la versione della scheda di rete.
<b>Versione Firmware MCU</b>	Visualizza la versione del firmware MCU (Machine Control Unit).
<b>Velocità di Stampa (Colore)</b>	Mostra la velocità per la stampa a colori.
<b>Velocità di Stampa (Monocromatico)</b>	Mostra la velocità per la stampa monocromatica.

## Impostazioni Menu

**Funzione:**

Visualizza le impostazioni attuali della stampante.

**Valori:**

<b>Impostazioni di sistema</b>	<b>Modalità 1</b>	Visualizza il tempo impiegato dalla stampante per attivare la Modalità 1 al termine di un processo.
	<b>Modalità 2</b>	Visualizza il tempo impiegato dalla stampante per attivare la Modalità 2 dopo che è stata attivata la Modalità 1.
	<b>Ripristino automatico</b>	Mostra il tempo che deve trascorrere prima che la stampante reimposti automaticamente i valori predefiniti delle impostazioni dei processi di copia, scansione o fax nel pannello operatore quando non vengono effettuate ulteriori impostazioni.

<b>Tono selez. Pann.</b>	Mostra il volume del segnale acustico emesso quando l'immissione dal pannello operatore è corretta. <b>No</b> indica che il tono è disabilitato.
<b>Tono avviso pannello</b>	Mostra il volume del segnale acustico emesso quando l'immissione dal pannello operatore non è corretta. <b>No</b> indica che il tono è disabilitato.
<b>Tono lavoro</b>	Mostra il volume del segnale acustico emesso quando un lavoro viene completato. <b>No</b> indica che il tono è disabilitato.
<b>Tono di avviso</b>	Mostra il volume del segnale acustico emesso quando si verifica un problema. <b>No</b> indica che il tono è disabilitato.
<b>Tono carta esaurita</b>	Mostra il volume del segnale acustico emesso quando la stampante esaurisce la carta. <b>No</b> indica che il tono è disabilitato.
<b>Tono eliminazione automatica</b>	Mostra il volume del segnale acustico emesso 5 secondi prima che la stampante esegua l'eliminazione automatica. <b>No</b> indica che il tono è disabilitato.
<b>Tutti i toni</b>	Mostra il volume di tutti i segnali acustici. <b>No</b> indica che tutti i segnali acustici sono disabilitati.
<b>Timeout lavoro</b>	Visualizza il tempo che la stampante attende per la ricezione di dati dal computer.
<b>Timeout errore</b>	Visualizza il tempo che la stampante aspetterà prima di annullare un lavoro di stampa interrotto in modo anomalo.

	<b>Lingua Pannello</b>	Visualizza la lingua utilizzata sul pannello operatore.
	<b>Stampa Auto Log</b>	Mostra se generare automaticamente un rapporto della cronologia dei lavori dopo 20 lavori.
	<b>mm/pollici</b>	Visualizza l'unità di misura predefinita visualizzata dopo il valore numerico sul pannello operatore.
<b>Data e ora</b>	<b>Formato data</b>	Mostra il formato data predefinito.
	<b>Formato ora</b>	Visualizza il formato ora predefinito: <b>24H</b> o <b>12H</b> .
	<b>Fuso orario</b>	Mostra il fuso orario predefinito.
	<b>Imposta data</b>	Mostra l'impostazione della data.
	<b>Imposta ora</b>	Mostra l'impostazione dell'ora.
<b>Densità carta</b>	<b>Liscio</b>	Mostra la densità della carta per la carta comune.
	<b>Etichetta</b>	Mostra la densità della carta per le etichette.

<b>Regola BTR</b>	<b>Liscio</b>	Mostra l'impostazione di tensione del rullo di trasferimento per la carta comune.
	<b>Normale spessa</b>	Mostra l'impostazione di tensione del rullo di trasferimento per la carta liscia spessa.
	<b>Riciclato</b>	Mostra l'impostazione di tensione del rullo di trasferimento per la carta riciclata.
	<b>Copertine</b>	Mostra l'impostazione di tensione del rullo di trasferimento per le copertine.
	<b>Patinata</b>	Mostra l'impostazione di tensione del rullo di trasferimento per la carta patinata.
	<b>Busta</b>	Mostra l'impostazione di tensione del rullo di trasferimento per le buste.
	<b>Etichetta</b>	Mostra l'impostazione di tensione del rullo di trasferimento per le etichette.

<b>Regola fusore</b>	<b>Liscio</b>	Mostra l'impostazione di temperatura del fuser per la carta comune.
	<b>Normale spessa</b>	Mostra l'impostazione di temperatura del fuser per la carta liscia spessa.
	<b>Riciclato</b>	Mostra l'impostazione di temperatura del fuser per la carta riciclata.
	<b>Copertine</b>	Mostra l'impostazione di temperatura del fuser per le copertine.
	<b>Patinata</b>	Mostra l'impostazione di temperatura del fuser per la carta rivestita.
	<b>Busta</b>	Mostra l'impostazione di temperatura del fuser per le buste.
	<b>Etichetta</b>	Mostra l'impostazione di temperatura del fuser per le etichette.
<b>Regolazione Registrazione Automatica</b>	Mostra se effettuare oppure no la regolazione automatica della registrazione del colore.	
<b>Regola altezza</b>	Mostra l'altezza del luogo di installazione della stampante.	
<b>Toner non-Dell</b>	Mostra se utilizzare una cartuccia toner di un altro produttore.	
<b>Modo aggiornamento BTR</b>	Visualizza se sono in atto le contromisure contro l'arricciamento/separazione dell'espulsione della carta.	
<b>Customizzazione link web</b>	<b>Seleziona riordina URL</b>	Visualizza un collegamento per ordinare i materiali di consumo.
	<b>Regolare</b>	Visualizza l'indirizzo Web regolare ( <a href="http://accessories.us.dell.com/sna">http://accessories.us.dell.com/sna</a> ).
	<b>Premier</b>	Visualizza l'indirizzo Web premier ( <a href="http://premier.dell.com">http://premier.dell.com</a> ).

## Rapporti

### Funzione:

Stampare le informazioni sulle impostazioni e sulla cronologia della stampante.

I rapporti vengono stampati con le dimensioni pagina specificate nelle impostazioni del sistema. L'impostazione predefinita è A4 o Lettera.

### Valori:

<b>Impostazioni di sistema</b>	Fare clic per stampare una lista dettagliata delle impostazioni di sistema.
<b>Impostazioni pannello</b>	Fare clic per stampare una lista dettagliata delle impostazioni del pannello.
<b>Cronologia lavori</b>	Fare clic per stampare la cronologia dei processi completati.
<b>Cronologia errori</b>	Fare clic per stampare la cronologia degli errori.
<b>Pag. dimostr.</b>	Fare clic per stampare la Pag. dimostr.
<b>Elenco rubrica indirizzi</b>	Fare clic per stampare l'elenco di Indirizzi personali, Gruppo fax e Gruppo e-mail memorizzate come Rubrica.

## Impostazioni TCP/IP

### Funzione:

Permette di visualizzare le attuali impostazioni del protocollo TCP/IP (Transmission Control Protocol/Internet Protocol).

### Valori:

<b>Modalità Indirizzo IP</b>	Mostra il metodo per acquisire l'indirizzo IP.
<b>Indirizzo IP</b>	Mostra l'indirizzo IP della stampante.
<b>Mask di sottorete</b>	Visualizza la mask di sottorete.
<b>Indirizzo Gateway</b>	Visualizza l'indirizzo del gateway.

## Impostazioni Cassetto

### Funzione:

Visualizzare il formato e il tipo di carta caricata nell'Alimentatore multifunzione (MFP).

### Valori:

Tipo di Foglio	Mostra l'impostazione di tipo di carta del MFP.
Dimensioni Foglio	Mostra l'impostazione di formato carta dell'MFP.
Dim.person. - Y	Mostra la lunghezza del formato carta personalizzato caricato nell'MFP.
Dim.person. - X	Mostra la larghezza del formato carta personalizzato caricato nell'MFP.
V. Fin. Popup	Mostra se visualizzare un menu a scomparsa che suggerisce all'utente di impostare il <b>Tipo carta</b> e le <b>Dimensioni Foglio</b> quando la carta viene caricata nell'MFP.

## Imp. Predefinite

### Funzione:

Visualizzare le impostazioni di scansione, fax e copia predefinite della stampante.

### Valori:



<b>Scansione predefinit</b>	<b>Scansione in rete</b>	Mostra se memorizzare l'immagine digitalizzata in un server di rete o in un computer.
	<b>Formato file</b>	Mostra il formato file in cui salvare l'immagine digitalizzata.
	<b>Colore</b>	Mostra se creare scansioni a colori o in bianco e nero.
	<b>Risoluzione</b>	Mostra la risoluzione predefinita per la scansione.
	<b>Dimensione Documento</b>	Mostra il formato di documento predefinito.
	<b>PiùChiaro/PiùScuro</b>	Mostra il livello di densità predefinito per la scansione.
	<b>Nitidezza</b>	Mostra il livello di nitidezza predefinito.
	<b>Esposizione automatica</b>	Mostra se eliminare lo sfondo dell'originale per migliorare il testo nell'immagine digitalizzata.
	<b>Margine superiore/inferiore</b>	Mostra il valore dei margini superiore e inferiore.
	<b>Margine sinistro/destr</b> <b>o</b>	Mostra il valore dei margini destro e sinistro.
	<b>Margine centrale</b>	Mostra il valore del margine centrale.
	<b>Compressione e immagine</b>	Mostra il livello di compressione delle immagini.
<b>Dim. Max e-mail</b>	Mostra la dimensione massima delle e-mail che possono essere inviate.	
<b>Fax Predefiniti</b>	<b>Risoluzione</b>	Mostra il livello di risoluzione da utilizzare per la trasmissione fax.
	<b>PiùChiaro/PiùScuro</b>	Mostra il livello di densità predefinito da utilizzare per la trasmissione fax.
	<b>Invio ritardato</b>	Mostra l'ora di avvio della trasmissione fax.
<b>Copia predefiniti</b>	<b>Colore</b>	Mostra se creare copie a colori o in bianco e nero.

<b>Riduci/Allarga</b>	Mostra il rapporto di ingrandimento o riduzione predefinito per la copia.
<b>Tipo originale</b>	Mostra il tipo di documento predefinito.
<b>Dimensione Documento</b>	Mostra il formato di documento predefinito.
<b>PiùChiaro/PiùScuro</b>	Mostra il livello di densità della copia predefinita.
<b>Nitidezza</b>	Mostra il livello di nitidezza predefinito.
<b>Esposizione automatica</b>	Mostra se eliminare lo sfondo dell'originale per migliorare il testo nella copia.
<b>Armonia colori (rosso)</b>	Mostra il livello di armonia colori del rosso.
<b>Armonia colori (verde)</b>	Mostra il livello di armonia colori del verde.
<b>Armonia colori (Blu)</b>	Mostra il livello di armonia colori del blu.
<b>Bilanciamento grigio</b>	Mostra il livello di armonia di grigio.
<b>Up Multiplo</b>	Mostra se attivare la funzione Up Multiplo.
<b>Fasciolate</b>	Mostra se ordinare il lavoro di copia.
<b>Margine superiore/inferiore</b>	Mostra il valore dei margini superiore e inferiore.
<b>Margine sinistro/destro</b>	Mostra il valore dei margini destro e sinistro.
<b>Margine centrale</b>	Mostra il valore del margine centrale.

## Impostazioni fax

**Funzione:**

Visualizzare le impostazioni fax di base.

**Valori:**

<b>Modo ricezione</b>	Mostra la modalità di ricezione dei fax.
<b>Ricez. Autom. Fax</b>	Mostra l'intervallo dopo il quale la stampante entra in modalità di ricezione fax dopo la ricezione di una chiamata in arrivo.
<b>RicezAutomFax/Tel</b>	Mostra l'intervallo dopo il quale la stampante entra in modalità di ricezione fax dopo che il telefono esterno riceve una chiamata in arrivo.
<b>RicezAutomRis/Fax</b>	Mostra l'intervallo dopo il quale la stampante entra in modalità di ricezione fax dopo che la segreteria telefonica esterna riceve una chiamata in arrivo.
<b>Linea Monitor</b>	Mostra il volume del monitor linea, che monitora una trasmissione tramite l'altoparlante interno finché non viene stabilita una connessione.
<b>Volume tono Ring</b>	Mostra il volume del tono Ring, che indica che una chiamata in arrivo è una chiamata telefonica tramite l'altoparlante interno quando <b>Modalità ricezione</b> è impostato su <b>Tel/fax</b> .
<b>Tipo linea</b>	Mostra il tipo di linea.
<b>Toni/Impulsi</b>	Mostra il tipo di composizione.
<b>Ritardo rinvio</b>	Mostra l'intervallo tra i tentativi di trasmissione.
<b>Tentativi di riconnessione</b>	Mostra il numero di tentativi di riconnessione.
<b>Ritardo di riconnessione</b>	Mostra l'intervallo tra i tentativi di riconnessione.
<b>Configurazione Junk Fax</b>	Mostra se rifiutare i fax inviati da numeri indesiderati.
<b>Ricezione remota</b>	Mostra se ricevere i fax premendo un codice di ricezione remota sul telefono esterno.
<b>Tono ricezione remota</b>	Mostra il codice di ricezione remota per l'avvio della Ricezione remota.
<b>Intestazione fax</b>	Mostra se stampare le informazioni sul mittente nelle intestazioni dei fax.
<b>Nome intestazione fax</b>	Mostra il nome del mittente che deve essere stampato sull'intestazione dei fax.
<b>Numero fax</b>	Mostra il numero di fax che deve essere stampato sull'intestazione dei fax.
<b>Pagina copertina fax</b>	Mostra se allegare una copertina ai fax.

<b>Percorso DRPD</b>	Mostra l'impostazione della funzionalità di riconoscimento dello squillo (DRPD).
<b>Fax inv. inolt.</b>	Mostra se inoltrare i fax in arrivo a una destinazione specificata.
<b>N. fax inolt.</b>	Mostra il numero di fax della destinazione a cui i fax in arrivo devono essere inoltrati.
<b>Componi prefisso</b>	Mostra se impostare un numero di composizione prefisso.
<b>Num.Comp.Prefisso</b>	Mostra un numero di composizione prefisso. Questo numero viene composto prima dell'avvio di qualsiasi numero di composizione automatica.
<b>Rifiuta dimensioni</b>	Mostra se scartare testo o immagini nella parte inferiore di una pagina di un fax quando l'intera pagina non può essere contenuta nella carta in uscita.
<b>ECM</b>	Mostra se abilitare la modalità ECM (Error Correction Mode).
<b>Velocità modem</b>	Mostra la velocità del modem fax quando si verifica un errore di trasmissione o di ricezione del fax.
<b>Attività fax</b>	Mostra se stampare automaticamente un report attività fax dopo ogni 50 comunicazioni fax in entrata e in uscita.
<b>Trasmetti fax</b>	Mostra se stampare un report sulla trasmissione dopo ogni trasmissione fax o solo quando si verifica un errore.
<b>Trasmissione fax</b>	Mostra se stampare un report sulla trasmissione dopo ogni trasmissione fax a più destinazioni o solo quando si verifica un errore.
<b>Protocollo fax</b>	Mostra se stampare un report sul protocollo monitor dopo ogni trasmissione fax o solo quando si verifica un errore.
<b>Paese</b>	Mostra il paese in cui viene utilizzata la stampante.

## Manutenzione stampante

La scheda **Manutenzione stampante** contiene le pagine **Impostazioni di sistema**, **Data e ora**, **Densità carta**, **Regolazione BTR**, **Regola fusore**, **Regolazione della registrazione**, **Regola altezza**, **Rip. Prefed.**, **Toner non-**

Dell, Modo aggiornamento BTR, Customizzazione link web, Impostazioni TCP/IP, Impostazioni Cassette, EWS, Scansione predefinit, Fax Predefiniti, Copia predefiniti e Impostazioni fax.



**NOTA:** i valori contrassegnati da un asterisco (\*) sono le impostazioni di menu predefinite.

## Impostazioni di sistema

### Funzione:

Configurare la modalità di risparmio energetico, i toni di avviso, l'intervallo di timeout, l'impostazione della lingua per il pannello operatore, la stampa automatica del registro lavori e l'impostazione delle unità di misura in mm o pollici.

### Valori:

Timer risparmio energetico	Modalità 1* <sup>1</sup>	5 minuti* 5-30 minuti	Specifica il tempo impiegato dalla stampante prima di entrare in Modalità 1 al termine di un processo.
	Modalità 2	6 minuti* 1-6 minuti	Specifica il tempo impiegato dalla stampante per attivare la Modalità 2 dopo che è stata attivata la Modalità 1.
Ripristino automatico	45 secondi*	Specifica il tempo che deve trascorrere prima che la stampante reimposti automaticamente i valori predefiniti delle impostazioni dei processi di copia, scansione o fax nel pannello operatore quando non vengono modificate ulteriori impostazioni.	
	1 minuto		
	2 minuti		
	3 minuti		
Tono di avviso	Tono selez. Pann.	No*	Non emette un segnale acustico di avviso quando l'immissione del pannello operatore è corretta.
		Basso	Emette un segnale acustico al volume specificato quando l'immissione del pannello operatore è corretta.
		Medio	
		Alto	

<b>Tono avviso pannello</b>	<b>No*</b>	Non emette un segnale acustico di avviso quando l'immissione del pannello operatore è sbagliata.
	<b>Basso</b>	Emette un segnale acustico al volume specificato quando l'immissione del pannello operatore è sbagliata.
	<b>Medio</b>	
	<b>Alto</b>	
<b>Tono lavoro</b>	<b>No</b>	Non emette un segnale acustico quando un processo è completato.
	<b>Basso</b>	Emette un segnale acustico di avviso al volume specificato quando un processo è completato.
	<b>Medio*</b>	
	<b>Alto</b>	
<b>Tono di avviso</b>	<b>No</b>	Non emette un segnale acustico quando si verifica un problema.
	<b>Basso</b>	Emette un segnale acustico di avviso al volume specificato quando si verifica un problema.
	<b>Medio*</b>	
	<b>Alto</b>	
<b>Tono carta esaurita</b>	<b>No</b>	Non emette un segnale acustico quando la stampante ha esaurito la carta.
	<b>Basso</b>	Emette un segnale acustico di avviso al volume specificato quando la stampante esaurisce la carta.
	<b>Medio*</b>	
	<b>Alto</b>	
<b>Tono eliminazione automatica</b>	<b>No*</b>	Non emette un segnale acustico di avviso prima che la stampante esegua un'eliminazione automatica.
	<b>Basso</b>	Emette un segnale acustico di avviso al volume specificato 5 secondi prima che la stampante esegua un'eliminazione automatica.
	<b>Medio</b>	
	<b>Alto</b>	
<b>Tutti i toni</b>	<b>No</b>	Disabilita tutti i segnali acustici di avviso.
	<b>Basso</b>	Specifica il volume di tutti i segnali acustici di avviso in una sola volta.
	<b>Medio</b>	
	<b>Alto</b>	

Timeout lavoro	0	Disabilita il timeout dei processi.
	30 secondi* 5 - 300 secondi	Consente di specificare il tempo che la stampante attenderà per la ricezione di dati dal computer. Il lavoro viene cancellato se si supera questo tempo.
Timeout errore	0	Disabilita il timeout dei guasti.
	60 secondi* 3 - 300 secondi	Imposta il tempo che la stampante aspetterà prima di annullare un lavoro di stampa interrotto in modo anomalo. Il lavoro viene cancellato se si supera questo tempo.
Lingua Pannello	English*	Specifica la lingua da utilizzare sullo schermo del pannello operatore.
	Français	
	Italiano	
	Deutsch	
	Español	
	Nederlands	
	Dansk	
	Norsk	
Svenska		
Stampa Auto Log	No*	Non stampa automaticamente un report di cronologia dei processi.
	Si	Stampa automaticamente un report con la cronologia dei lavori ogni 20 lavori di stampa.
mm/pollici* <sup>2</sup>	Millimetri (mm)	Specifica l'unità di misura visualizzata dopo il valore numerico sul pannello operatore.
	pollici (")	
Applica Nuove Impostazioni		Al termine delle impostazioni premere il pulsante <b>Applicare Nuove Impostazioni</b> per applicare le modifiche.
Riavvia la stampante per applicare le nuove impostazioni		Premere il pulsante <b>Riavvia la stampante per applicare le nuove impostazioni</b> per applicare le modifiche.

- 
- \*1 Inserire 5 in Risparmio energia per attivare la modalità risparmio energia della stampante cinque minuti dopo aver finito di stampare un processo. In questo modo si consuma meno corrente, ma serve più tempo di riscaldamento per la stampante. Inserire 5 se la stampante condivide lo stesso circuito elettrico dell'illuminazione della stanza e si nota un abbassamento dell'illuminazione. Scegliere un valore alto se la stampante viene utilizzata costantemente. Nella maggior parte dei casi, un valore elevato comporta un tempo minimo di riscaldamento della stampante. Per ottimizzare il rapporto tra risparmio di energia e tempi di riscaldamento brevi, impostare un valore compreso tra 5 e 30 minuti per la modalità timer risparmio energia. La stampante torna automaticamente alla modalità standby dalla modalità risparmio energia quando riceve dati dal computer. È possibile riattivare la modalità standby della stampante anche premendo un qualsiasi pulsante sul pannello operatore.
- \*2 L'impostazione predefinita di **mm/pollici** varia a seconda delle impostazioni predefinite di fabbrica specifiche di ogni paese.
- 

## Data e ora

### Funzione:

Impostare data e ora e fuso orario locale della stampante.

### Valori:

---

Formato data	Specifica il formato data aa/mm/gg, mm/gg/aa o gg/mm/aa.
Formato ora	Specifica il formato dell'ora su 24H o 12H.
Fuso orario	Specifica il fuso orario.
Imposta data	Specifica la data corrente.
Imposta ora	Specifica l'ora corrente.
Applica Nuove Impostazioni	Al termine delle impostazioni premere il pulsante <b>Applicare Nuove Impostazioni</b> per applicare le modifiche.

---

## Densità carta

### Funzione:

Specifica la densità della carta.

### Valori:



Liscio	<u>Normale*</u> Leggero	Specifica la densità per la carta comune.
Etichetta	<u>Normale*</u> Leggero	Specifica la densità per le etichette.
Applica Nuove Impostazioni	Al termine delle impostazioni premere il pulsante <b>Applicare Nuove Impostazioni</b> per applicare le modifiche.	

## Regola BTR

### Funzione:

Consente di specificare le impostazioni della tensione ottimali di stampa per il rullo di trasferimento (BTR). Per ridurre la tensione, specificare valori negativi. Per aumentare, specificare valori positivi.

I valori predefiniti possono non garantire i risultati migliori in tutti i tipi di carta. Se sono presenti delle chiazze sulle stampe, provare ad aumentare la tensione. Se sono presenti delle macchie bianche sulle stampe, provare a ridurre la tensione.



**NOTA:** la qualità di stampa varia in funzione dei valori impostati per questa voce.

### Valori:

Liscio	0* -3 – +3
Normale spessa	0* -3 – +3
Riciclato	0* -3 – +3
Copertine	0* -3 – +3
Patinata	0* -3 – +3

Busta	0*
	-3 – +3
Etichetta	0*
	-3 – +3
Applica Nuove Impostazioni	Al termine delle impostazioni premere il pulsante <b>Applicare Nuove Impostazioni</b> per applicare le modifiche.

## Regola fusore

### Funzione:

Consente di specificare le impostazioni di temperatura ottimali di stampa per l'unità di fusione (fuser). Per ridurre la temperatura, specificare valori negativi. Per aumentare, specificare valori positivi.

I valori predefiniti possono non garantire i risultati migliori in tutti i tipi di carta. Se le stampe risultano arriciate, provare a ridurre la temperatura.

Quando il toner non si fissa correttamente sulla carta, provare ad aumentare la temperatura.



**NOTA:** la qualità di stampa varia in funzione dei valori impostati per questa voce.

### Valori:

Liscio	0*
	-3 – +3
Normale spessa	0*
	-3 – +3
Riciclato	0*
	-3 – +3
Copertine	0*
	-3 – +3
Patinata	0*
	-3 – +3
Busta	0*
	-3 – +3

Etichetta	0*
	-3 – +3
Applica Nuove Impostazioni	Al termine delle impostazioni premere il pulsante <b>Applicare Nuove Impostazioni</b> per applicare le modifiche.

## Regolazione Registrazione

### Funzione:

Configurare le impostazioni di **Regolazioni Registrazione Colore** (correzione personalizzata giallo, magenta e ciano). Quando **Regolazione Registrazione Automatica** è impostata su **Sì**, l'unità stampa la tabella per la registrazione del colore per regolare la registrazione del colore. La regolazione della registrazione colore deve essere eseguita durante la configurazione iniziale della stampante o quando questa viene spostata.

### Valori:

Regolazione Registrazione Automatica	Si*	Regola automaticamente la registrazione del colore.	
	No	Non regola automaticamente la registrazione del colore.	
Correzione Automatica <sup>*1</sup>		Fare clic su <b>Avvia</b> per regolare automaticamente la registrazione del colore.	
Stampa diagramma reg. colore <sup>*1, *2</sup>		Fare clic su <b>Avvia</b> per stampare una tabella di registrazione colore.	
Regolazioni Registrazione Colore 1 (laterale) <sup>*1</sup>	Giallo	0* -5 – +5	Specifica i valori di regolazione colore laterale (perpendicolare alla direzione di alimentazione della carta) singolarmente per [Giallo], [Magenta] e [Ciano].
	Magenta	0* -5 – +5	
	Ciano	0* -5 – +5	

Regolazioni Registrazione Colore 2 (elaborazione)*1	SG(Sinistra Giallo)	0* -5-+5	Specifica i valori di processo (direzione di alimentazione della carta) per i singoli colori.
	SM(Sinistra Magenta)	0* -5-+5	
	SC(Sinistra Ciano)	0* -5-+5	
	DG(Destra Giallo)	0* -5-+5	
	DM(Destra magenta)	0* -5-+5	
	DC(Destra Ciano)	0* -5-+5	

**Applica Nuove Impostazioni** Al termine delle impostazioni premere il pulsante **Applicare Nuove Impostazioni** per applicare le modifiche.

\*1 Questa voce è presente solo quando l'opzione **Regolazione Registrazione Automatica** è impostata su **No**.

\*2 La tabella di registrazione del colore stampa uno schema di linee giallo, magenta e ciano. Sul diagramma trovare i valori sul lato destro vicino alla linea perfettamente dritta per ciascuno dei tre colori. Se il valore per tale linea è uguale a 0, non è necessario effettuare la registrazione del colore. Se il valore per tale linea è diverso da 0, specificare i valori di regolazione in **Regolazioni Registrazione Colore**.

## Regola altezza

### Funzione:

Consente di impostare l'altitudine del luogo in cui è stata installata la stampante.

Il sistema di scaricamento/caricamento del conduttore fotografico varia in funzione della pressione barometrica. Le regolazioni vengono eseguite specificando l'altitudine della località in cui viene utilizzata la stampante.



**NOTA:** un'impostazione di regolazione altezza erranea comporta scarsa qualità di stampa e indicazione errata del toner rimanente.

### Valori:

0 metri*	Specifica l'altezza del punto in cui la stampante viene installata.
1000 metri	
2000 metri	
3000 metri	
Applica Nuove Impostazioni	Al termine delle impostazioni premere il pulsante <b>Applicare Nuove Impostazioni</b> per applicare le modifiche.

## Rip. Predef.

### Funzione:

Inizializzare la memoria non-volatile (NVM) per i parametri di sistema o per i dati di rubrica indirizzi. Dopo aver eseguito questa funzione e riavviato la stampante, tutti i parametri dei menu o i dati vengono reimpostati sui valori predefiniti.

Per informazioni dettagliate, vedere "Ripristino dei valori predefiniti" a pagina 383.

### Valori:

Sez. sistema	Fare clic per inizializzare i parametri di sistema.
Sezione fax utente	Fare clic per inizializzare le voci del numero di fax della Rubrica indirizzi.
Sez. scan. utente	Fare clic per inizializzare le voci e-mail e indirizzo server della Rubrica indirizzi.

## Toner non-Dell

### Funzione:

Consente di utilizzare una cartuccia toner di un altro produttore.



**NOTA:** l'uso di cartucce di toner non-Dell può rendere inutilizzabili alcune funzionalità della stampante, ridurre la qualità di stampa e rendere meno affidabile la stampante. Dell suggerisce di utilizzare solo cartucce toner Dell per la propria stampante. Dell non fornisce garanzie relativamente a problemi legati all'uso di accessori, parti o componenti non forniti da Dell.



**NOTA:** prima di utilizzare cartucce di toner di altri produttori, accertarsi di riavviare la stampante.

Valori:

Toner non-Dell	No*	Non utilizza la cartuccia del toner di un altro produttore.
	Si	Utilizza la cartuccia del toner di un altro produttore.
<b>Applica Nuove Impostazioni</b>		Al termine delle impostazioni premere il pulsante <b>Applicare Nuove Impostazioni</b> per applicare le modifiche.

### Modo aggiornamento BTR

Funzione:

Eseguire le contromisure contro l'arricciamento/separazione dell'espulsione della carta.

Valori:

Modo aggiornamento o BTR	No*	Non mettere in atto automaticamente le contromisure contro l'arricciamento/separare l'espulsione della carta.
	Si	Mette in atto automaticamente le contromisure contro l'arricciamento/separare l'espulsione della carta.
<b>Applica Nuove Impostazioni</b>		Al termine delle impostazioni premere il pulsante <b>Applicare Nuove Impostazioni</b> per applicare le modifiche.

### Customizzazione link web

Funzione:

Specificare un collegamento utilizzato per ordinare i materiali di consumo.

Valori:

Seleziona riordina URL	Selezionare l'URL <b>Regolare</b> o <b>Premier</b> .
------------------------	--

Regolare*	Visualizza l'indirizzo Web regolare ( <a href="http://accessories.us.dell.com/sna">http://accessories.us.dell.com/sna</a> ).
Premier	Visualizza l'indirizzo Web premier ( <a href="http://premier.dell.com">http://premier.dell.com</a> ).
Applica Nuove Impostazioni	Al termine delle impostazioni premere il pulsante <b>Applicare Nuove Impostazioni</b> per applicare le modifiche.

## Impostazioni TCP/IP

### Funzione:

Consente di configurare le impostazioni TCP/IP.

### Valori:

Modalità Indirizzo IP	AutoIP*	Imposta automaticamente l'indirizzo IP.
	BOOTP	Utilizza BOOTP per impostare l'indirizzo IP.
	RARP	Utilizza RARP per impostare l'indirizzo IP.
	DHCP	Utilizza DHCP per impostare l'indirizzo IP.
	Pannello	Imposta manualmente l'indirizzo IP.
Indirizzo IP		Imposta manualmente l'indirizzo IP attribuito alla stampante.
Mask di sottorete		Imposta manualmente la maschera di sottorete.
Indirizzo Gateway		Imposta manualmente l'indirizzo gateway.
Applica Nuove Impostazioni		Al termine delle impostazioni premere il pulsante <b>Applicare Nuove Impostazioni</b> per applicare le modifiche.
Riavvia la stampante per applicare le nuove impostazioni		Premere il pulsante <b>Riavvia la stampante per applicare le nuove impostazioni</b> per applicare le modifiche.

## Impostazioni Cassetto

### Funzione:

Specificare il formato e il tipo di carta caricata nell'Alimentatore multifunzione (MFP).

## Valori:

---

Tipo di Foglio	Liscio*	Specifica il tipo di carta caricato nell'MPF.
	Normale spessa	
	Copertine	
	Patinata	
	Etichetta	
	Riciclato	
	Busta	
	Liscio - Lato 2	
	Normale spessa Lato 2	
	Copertine Lato 2	
	Patinata Lato 2	
	Riciclato Lato 2	



Dimensioni Foglio	A4 <sup>*1</sup>	Specifica il formato di carta caricato nell'MPF.
	A5	
	B5	
	Letter <sup>*1</sup>	
	Folio	
	Legal	
	Executive	
	Busta #10	
	Monarch	
	Monarch - Orizzontale	
	DL	
	DL - Orizzontale	
	C5	
Dim.person.		
Dim.person. - Y	297 mm <sup>*/11,7 pollici*</sup> 127-355 mm/5,0-14,0 pollici	Specifica la lunghezza della carta di formato personalizzato.
Dim.person. - X	210 mm <sup>*/8,3 poll.*</sup> 77-215 mm/3,0-8,5 pollici	Specifica la larghezza della carta di formato personalizzato.
V. Fin. Popup	Si*	Mostra se visualizzare un menu a scomparsa che suggerisce all'utente di impostare il <b>Tipo carta</b> e le <b>Dimensioni Foglio</b> quando la carta viene caricata nell'MPF.
	No	Non visualizza un menu a scomparsa.

---

**Applica Nuove Impostazioni** Al termine delle impostazioni premere il pulsante **Applicare Nuove Impostazioni** per applicare le modifiche.

---

\*1 L'impostazione predefinita di **Dimensioni Foglio** varia a seconda delle impostazioni predefinite di fabbrica specifiche di ogni paese.

---

## **EWS (Embedded Web Server o Dell Printer Configuration Web Tool)**

### **Funzione:**

Consente di visualizzare le impostazioni del server per **Dell Printer Configuration Web Tool**.



**NOTA:** quando la stampante è collegata alla porta USB questa impostazione non può essere visualizzata.

### **Valori:**

---

<b>Impostazioni del Server di Stampante</b>		Fare clic su <b>Visualizzazione</b> per visualizzare le impostazioni del server per <b>Dell Printer Configuration Web Tool</b> .
<b>Visualizzazioni di EWS</b>	<b>Si*</b>	Attiva la visualizzazione delle impostazioni del server per <b>Dell Printer Configuration Web Tool</b> .
	<b>No</b>	Disattiva la visualizzazione delle impostazioni del server per <b>Dell Printer Configuration Web Tool</b> .
<b>Applica Nuove Impostazioni</b>		Al termine delle impostazioni premere il pulsante <b>Applicare Nuove Impostazioni</b> per applicare le modifiche.

---

## **Scansione predefinit**

### **Funzione:**

Consente di creare impostazioni di scansione predefinite personalizzate.

### **Valori:**

<b>Scansione in rete</b>	<b>Computer(rete)*</b>	Memorizza l'immagine digitalizzata su un computer utilizzando il protocollo SMB.
	<b>Server (FTP)</b>	Memorizza l'immagine digitalizzata su un server mediante il protocollo FTP.
<b>Formato file</b>	<b>TIFF</b>	Salva l'immagine scansionata in <b>TIFF</b> .
	<b>PDF*</b>	Salva l'immagine scansionata in <b>PDF</b> .
	<b>JPEG</b>	Salva l'immagine scansionata in <b>JPEG</b> .
<b>Colore</b>	<b>Bianco &amp; Nero</b>	Esegue la scansione in modalità bianco e nero.
	<b>Scala di grigi</b>	Esegue la scansione in modalità scala di grigi.
	<b>Colore*</b>	Esegue la scansione in modalità a colori.
	<b>Colore(Foto)</b>	Esegue la scansione in modalità a colori. Tale impostazione è indicata per le immagini fotografiche.
<b>Risoluzione</b>	<b>200*</b>	Esegue la scansione di un'immagine a 200 dpi.
	<b>300</b>	Esegue la scansione di un'immagine a 300 dpi.
	<b>400</b>	Esegue la scansione di un'immagine a 400 dpi.
	<b>600</b>	Esegue la scansione di un'immagine a 600 dpi.
<b>Dimensione Documento</b>	<b>A4*<sup>1</sup></b>	Imposta il formato del documento su <b>A4</b> .
	<b>A5</b>	Imposta il formato del documento su <b>A5</b> .
	<b>B5</b>	Imposta il formato del documento su <b>B5</b> .
	<b>Letter*<sup>1</sup></b>	Imposta il formato del documento su <b>Letter</b> .
	<b>Folio</b>	Imposta il formato del documento su <b>Folio</b> .
	<b>Legal</b>	Imposta il formato del documento su <b>Legal</b> .
	<b>Executive</b>	Imposta il formato del documento su <b>Executive</b> .
<b>Più Chiaro/Più Scuro</b>	<b>Più chiaro 2</b>	Rende l'immagine scansionata più chiara dell'originale.
	<b>Più chiaro 1</b>	Funziona bene con la stampa scura.
	<b>Normale*</b>	Funziona bene con i documenti digitati normalmente o stampati.
	<b>Più scuro 1</b>	Rende l'immagine scansionata più scura dell'originale.
	<b>Più scuro 2</b>	Funziona bene con la stampa chiara oppure con le sottolineature a matita.

Nitidezza	Più tenue	Rende l'immagine digitalizzata più tenue rispetto all'originale.
	Più tenue	
	Normale*	Non rende l'immagine digitalizzata più nitida o più tenue rispetto all'originale.
	Più intensa	Rende l'immagine digitalizzata più nitida rispetto all'originale.
Massima intensità		
Esposizione automatica	Si*	Elimina lo sfondo dell'originale per migliorare il testo dell'immagine digitalizzata.
	No	Non elimina lo sfondo.
Margine superiore/inferiore	2 mm*/0,1 poll.*	Specifica il valore dei margini superiore e inferiore.
	0-50 mm/0,0-2,0 poll.	
Margine sinistro/destro	2 mm*/0,1 poll.*	Specifica il valore del margine destro e sinistro.
	0-50 mm/0,0-2,0 poll.	
Margine centrale	0 mm*/0,0 poll.*	Specifica il valore del margine centrale.
	0-50 mm/0,0-2,0 poll.	
Compressione immagine	Alto	Imposta il livello di compressione dell'immagine su <b>Alto</b> .
	Medio*	Imposta il livello di compressione dell'immagine su <b>Medio</b> .
	Basso	Imposta il livello di compressione dell'immagine su <b>Basso</b> .
Dim. Max e-mail		Imposta la dimensione massima delle e-mail che possono essere inviate in un intervallo compreso tra 50 K byte e 16384 K byte. Il valore predefinito è di 2048 Kb.

---

**Applica Nuove Impostazioni** Al termine delle impostazioni premere il pulsante **Applicare Nuove Impostazioni** per applicare le modifiche.

---

\*1 L'impostazione predefinita di **DimensioneDocumento** varia a seconda delle impostazioni predefinite di fabbrica specifiche di ogni paese.

---

## Fax Predefiniti

### Funzione:

Consente di creare impostazioni fax predefinite specifiche.

### Valori:

---

Risoluzione	Standard*	Adatta per i documenti con caratteri di dimensioni normali.
	Fino	Adatta per i documenti che contengono caratteri di piccole dimensioni o linee sottili oppure per i documenti stampati tramite una stampante ad aghi.
	Super fino	Adatta per i documenti che contengono numerosi dettagli. La modalità superfine è abilitata solo se anche l'apparecchiatura remota supporta la risoluzione <b>Super fino</b> .
	Ultra Fine	Adatta per i documenti che contengono immagini fotografiche.
Più Chiaro/Più Scuro	Più chiaro 2	Rende il fax più chiaro dell'originale. Funziona bene con la stampa scura.
	Più chiaro 1	
	Normale*	Funziona bene con i documenti digitati normalmente o stampati.
	Più scuro 1	Rende il fax più scuro dell'originale. Funziona bene con la stampa chiara oppure con le sottolineature a matita.
Più scuro 2		
Invio ritardato	21:00* 00:00–23:59	Imposta l'ora di avvio della trasmissione fax quando è necessario inviare un fax a un orario specificato.

---

**Applica Nuove Impostazioni** Al termine delle impostazioni premere il pulsante **Applicare Nuove Impostazioni** per applicare le modifiche.

---

Riavvia la stampante per applicare le nuove impostazioni	Premere il pulsante <b>Riavvia la stampante per applicare le nuove impostazioni</b> per applicare le modifiche.
--	---

---

## **Copia predefiniti**

**Funzione:**

Consente di creare impostazioni di copia predefinite specifiche.

**Valori:**

---

Colore	<b>Bianco &amp; Nero</b>	Stampa in modalità bianco e nero.
	<b>Colore*</b>	Stampa in modalità a colori.

---

Riduci/Allarga serie mm	Personalizza	Imposta il rapporto di riduzione/ingrandimento predefinito alle dimensioni personalizzate.
	200%	Imposta il rapporto di ingrandimento predefinito quando si imposta l'unità di misura predefinita su millimetri.
	A5→A4 (141%)	
	A5→B5 (122%)	
	100%	Non esegue l'ingrandimento o la riduzione delle dimensioni di un'immagine copiata.
	B5→A5 (81%)	Imposta il rapporto di riduzione predefinito quando si imposta l'unità di misura predefinita su millimetri.
	A4→A5 (70%)	
serie pollici	50%	
	200%	Imposta il rapporto di ingrandimento predefinito quando si imposta l'unità di misura predefinita su pollici.
	Dichiarazione→Legale (154%)	
	Dichiarazione→Lettera (129%)	
	100%	Non esegue l'ingrandimento o la riduzione delle dimensioni di un'immagine copiata.
serie pollici	Legale→Lettera (78%)	Imposta il rapporto di riduzione predefinito quando si imposta l'unità di misura predefinita su pollici.
	Registri→Lettera (64%)	
	50%	
	100%*	
Riduci/Allarga personalizza	25-400%	Riduce o ingrandisce l'immagine fino alle dimensioni personalizzate quando si imposta l'opzione <b>Riduci/Allarga</b> su <b>Personalizzato</b> .

Tipo originale	Testo	Indicata per documenti con testo.
	Testo & Foto*	Utilizzabile per documenti contenenti testo e foto nei toni di grigio.
	Foto	Indicata per documenti con foto.
Dimensione Documento	A4* <sup>1</sup>	Imposta il formato del documento su <b>A4</b> .
	A5	Imposta il formato del documento su <b>A5</b> .
	B5	Imposta il formato del documento su <b>B5</b> .
	Letter* <sup>1</sup>	Imposta il formato del documento su <b>Letter</b> .
	Folio	Imposta il formato del documento su <b>Folio</b> .
	Legal	Imposta il formato del documento su <b>Legal</b> .
	Executive	Imposta il formato del documento su <b>Executive</b> .
Più Chiaro/Più Scuro	Più chiaro 2	Rende la copia più chiara dell'originale.
	Più chiaro 1	Funziona bene con la stampa scura.
	Normale*	Funziona bene con i documenti digitati normalmente o stampati.
	Più scuro 1	Rende la copia più scura dell'originale.
	Più scuro 2	Funziona bene con la stampa chiara oppure con le sottolineature a matita.
Nitidezza	Più tenue	Rende la copia più tenue rispetto all'originale.
	Più tenue	
	Normale*	Non esegue la copia più nitida o più tenue rispetto all'originale.
	Più intensa	Rende la stampa più nitida rispetto all'originale.
	Massima intensità	
Esposizione automatica	Si*	Elimina lo sfondo dell'originale per migliorare il testo della copia.
	No	Non elimina lo sfondo.
Armonia colori (rosso)	0*	Imposta il livello di armonia colori del rosso.
	-2- 2	



Armonia colori (verde)	0*	Imposta il livello di armonia colori del verde.
	-2- 2	
Armonia colori (Blu)	0*	Imposta il livello di armonia colori del blu.
	-2- 2	
Bilanciament o grigio	0*	Imposta il livello di armonia di grigio.
	-2- 2	
Up Multiplo	No*	Non esegue la stampa di più pagine in un solo foglio.
	Automatico	Riduce automaticamente le pagine originali per stamparle su un solo foglio.
	Copia ID	Stampa le pagine originali su un solo foglio nel formato originale.
	Manuale	Stampa le pagine originali su un solo foglio di carta del formato specificato in <b>Riduci/Allarga</b> .
Fascicolate	Non collazionato*	Non viene eseguito l'ordinamento del lavoro di copia.
	Fascicolate	Viene eseguito l'ordinamento del lavoro di copia.
	Automatico	Determina automaticamente la modalità di uscita del lavoro di copia.
Margine superiore/inferiore	4 mm*/0,2 poll.*	Specifica il valore dei margini superiore e inferiore.
	0-50 mm/0,0-2,0 poll.	
Margine sinistro/destro	4 mm*/0,2 poll.*	Specifica il valore del margine destro e sinistro.
	0-50 mm/0,0-2,0 poll.	

Margine centrale	0 mm*/0,0 poll.* 0-50 mm/0,0-2,0 poll.	Specifica il valore del margine centrale.
Applica Nuove Impostazioni	Al termine delle impostazioni premere il pulsante <b>Applicare Nuove Impostazioni</b> per applicare le modifiche.	
*1 L'impostazione predefinita di <b>DimensioneDocumento</b> varia a seconda delle impostazioni predefinite di fabbrica specifiche di ogni paese.		

## Impostazioni fax

**Funzione:**

Consente di configurare le impostazioni fax di base.

**Valori:**

<b>Modo ricezione</b>	<b>Telefono</b>	La ricezione automatica dei fax è disattivata. È possibile ricevere un fax sollevando il ricevitore del telefono esterno, premendo un codice di ricezione remota e quindi premendo  .
	<b>Fax*</b>	Riceve automaticamente i fax.
	<b>Tel/fax</b>	Quando la stampante riceve un fax in entrata, il telefono esterno squilla per il tempo specificato in <b>RicezAutomFax/Tel</b> , quindi la stampante riceve automaticamente il fax. Se la chiamata in arrivo non è un fax, la stampante emette un segnale acustico dall'altoparlante interno per indicare che si tratta di una chiamata telefonica.
	<b>Segret./fax</b>	La stampante può condividere una linea telefonica con una segreteria telefonica. In questa modalità, la stampante monitora il segnale fax e risponde se rileva segnali fax. Se la comunicazione telefonica utilizza la trasmissione seriale nel paese (Germania, Svezia, Danimarca, Austria, Belgio, Italia, Francia e Svizzera) questa modalità non è supportata.
	<b>DRPD</b>	Prima di utilizzare la funzionalità di riconoscimento dello squillo (DRPD), la società telefonica deve aver installato sulla linea telefonica tale servizio di riconoscimento. Una volta che la società telefonica ha fornito un numero distinto per i fax con uno squillo caratteristico, configurare il fax per il monitoraggio di tale squillo.
<b>Ricez. Autom. Fax</b>	<b>0*</b> <b>0-255</b>	Imposta l'intervallo di tempo in cui la stampante entra in modalità di ricezione fax dopo avere ricevuto una chiamata.
<b>RicezAutomFax/Tel</b>	<b>6*</b> <b>0-255</b>	Imposta l'intervallo dopo il quale la stampante entra in modalità di ricezione fax dopo che il telefono esterno riceve una chiamata in arrivo.
<b>RicezAutomRis/Fax</b>	<b>21*</b> <b>0-255</b>	Imposta l'intervallo dopo il quale la stampante entra in modalità di ricezione fax dopo che la segreteria telefonica esterna riceve una chiamata in arrivo.

Linea Monitore	No	Disattiva il volume del monitor linea.
	Basso	Specifica il volume del monitor linea, che monitora
	Medio*	una trasmissione tramite l'altoparlante interno finché
	Alto	non viene stabilita una connessione.
Volume tono Ring	No	Disattiva il volume del tono ring.
	Basso	Specifica il volume del tono di chiamata, che indica
	Medio	che una chiamata in arrivo è una chiamata telefonica
	Alto*	tramite l'altoparlante interno, quando il <b>Modo ricezione</b> è impostato su <b>Tel/fax</b> .
Tipo linea	PSTN*	Imposta il tipo di linea su PSTN.
	PBX	Imposta il tipo di linea su PBX.
Toni/Impulsi	Toni*	Imposta il tipo di composizione su Tono.
	Impulsi (10PPS)	Imposta il tipo di composizione su Impulsi (10 impulsi al secondo).
	Impulsi (20PPS)	Imposta il tipo di composizione su Impulsi (20 impulsi al secondo).
Ritardo rinvio	8*	Specifica l'intervallo tra i tentativi di trasmissione.
	3-255	
Tentativi di riconnessione	3*	Specifica il numero di tentativi di riconnessione da effettuare quando il numero di fax di destinazione è occupato. Se si specifica 0, la stampante non effettuerà alcun tentativo di riconnessione.
	0-9	
Ritardo di riconnessione	1*	Specifica l'intervallo tra i tentativi di riconnessione.
	1-15	
Configurazione Junk Fax	No*	Non rifiuta i fax inviati da numeri indesiderati.
	Si	Respinge i fax inviati da numeri indesiderati, accettando fax solo dai numeri registrati nella rubrica indirizzi.
Ricezione remota	No*	Disabilita la funzione di ricezione remota.
	Si	Permette di ricevere un fax premendo un codice di ricezione remoto sul telefono esterno, dopo aver sollevato il ricevitore del telefono.

<b>Tono ricezione remota</b>	<b>00*</b> <b>00-99</b>	Specifica il codice di ricezione remota a due cifre per l'avvio della Ricezione remota.
<b>Intestazione fax</b>	<b>Si*</b>	Stampa le informazioni del mittente nell'intestazione dei fax.
	<b>No</b>	Non stampa le informazioni del mittente nell'intestazione dei fax.
<b>Nome intestazione fax</b>		Imposta il nome del mittente che deve essere stampato sull'intestazione dei fax. È possibile inserire fino a 30 caratteri alfanumerici.
<b>Numero fax</b>		Imposta il numero di fax della stampante che verrà stampato nelle intestazioni dei fax.
<b>Pagina copertina fax</b>	<b>No*</b>	Non allega una pagina di copertina ai fax.
	<b>Si</b>	Allega una pagina di copertina ai fax.
<b>Percorso DRPD</b>	<b>Percorso 4*</b>	Fornisce un numero separato per i fax con un suono di chiamata distinto.
	<b>Percorso 1-7</b>	
<b>Fax inv. inolt.</b>	<b>No*</b>	Non inoltra i fax in ingresso.
	<b>Inoltra</b>	Inoltra sempre i fax in ingresso a una destinazione specificata.
	<b>Stampa e inoltra</b>	Inoltra sempre i fax in ingresso a una destinazione specificata e stampa tutti i fax in ingresso inoltrati.
<b>N. fax inolt.</b>		Specifica il numero fax della destinazione a cui vengono inoltrati i fax in arrivo.
<b>Componi prefisso</b>	<b>No*</b>	Non imposta un prefisso numero connessione.
	<b>Si</b>	Imposta un prefisso numero connessione.
<b>Num.Comp.Prefisso</b>		Imposta un numero di composizione prefisso composto da un massimo di cinque cifre. Questo numero viene composto prima dell'avvio di qualsiasi numero di composizione automatica. È utile per l'accesso a Private Automatic Branch Exchange (PABX).

<b>Rifiuta dimensioni</b>	No	Stampa eventuali parti in eccesso in fondo alla pagina fax senza eliminarle.
	Si	Elimina eventuali parti in eccesso in fondo alla pagina fax.
	<b>Riduz. Autom.*</b>	Riduce automaticamente una pagina fax adattandola al formato carta in uscita.
<b>ECM</b>	Si*	Abilita l'ECM. Per utilizzare ECM, anche le macchine remote devono supportare ECM.
	No	Disabilita l'ECM.
<b>Velocità modem</b>	2.4	Specifica la velocità del modem fax quando si verifica un errore di trasmissione o di ricezione del fax.
	4.8	
	9.6	
	14.4	
	33.6*	
<b>Attività fax</b>	<b>Stampa autom.*</b>	Stampa automaticamente un report di attività fax dopo ogni 50 comunicazioni fax in ingresso e in uscita.
	<b>No stampa automatica</b>	Non stampa automaticamente il report sull'attività del fax.
<b>Trasmetti fax</b>	<b>Disabilita stampa</b>	Non stampa un report di trasmissione dopo una trasmissione fax.
	<b>Stampa in caso di errore*</b>	Stampa un report di trasmissione solo quando si verifica un errore.
	<b>Stampa sempre</b>	Stampa un report di trasmissione dopo ogni trasmissione fax.
<b>Trasmissione fax</b>	<b>Disabilita stampa</b>	Non stampa un report di trasmissione dopo una trasmissione fax a più destinazioni.
	<b>Stampa in caso di errore</b>	Stampa un report di trasmissione solo quando si verifica un errore.
	<b>Stampa sempre*</b>	Stampa un report di trasmissione dopo ogni trasmissione fax a più destinazioni.

Protocollo fax	Disabilita stampa*	Non stampa un report di monitoraggio del protocollo.
	Stampa in caso di errore	Stampa un report di monitoraggio del protocollo solo quando si verifica un errore.
	Stampa sempre	Stampa un report di monitoraggio del protocollo dopo ogni trasmissione fax.
Paese	Seleziona il paese dove viene utilizzata la stampante.	
Applica Nuove Impostazioni	Al termine delle impostazioni premere il pulsante <b>Applicare Nuove Impostazioni</b> per applicare le modifiche.	
Riavvia la stampante per applicare le nuove impostazioni	Premere il pulsante <b>Riavvia la stampante per applicare le nuove impostazioni</b> per applicare le modifiche.	

## Diagnosi

La scheda **Diagnosi** include le pagine **Tabella stampa**, **Info sensore ambientale**, **Pulisci sviluppatore** e **Modalità Aggiorna**.



**NOTA:** i valori contrassegnati da un asterisco (\*) sono le impostazioni di menu predefinite.

### Tabella stampa

**Funzione:**

Stampa varie tabelle che possono essere utilizzate per diagnosi della stampante.

**Valori:**

Tabella configurazione carattere	Fare clic per stampare pagine in semitono per giallo, magenta, ciano e nero. Stampa inoltre le pagine per controllare il passo.
Tabella configurazione immagine spuria	Fare clic per stampare una tabella per controllare la stampa spuria.
Tabella configurazione 4 colori	Fare clic per stampare strisce di giallo, magenta, ciano e nero con diversa densità.

<b>Tabella MQ</b>	Fare clic per stampare tabelle per controllare la rilegatura.
<b>Tabella allineamento</b>	Fare clic per stampa una tabella e poi controllare l'allineamento corretto per l'immagine di stampa sulla carta.
<b>Aggiorna diagramma configurazione PHD</b>	Fare clic per stampare una tabella per controllare l'uso delle luci dell'unità PHD.

### **Info sensore ambientale**

#### **Funzione:**

Per stampare le informazioni sul sensore ambiente interno alla stampante su Risultato premere il pulsante **Passa a info sensore ambientale**.

### **Pulisci sviluppatore**

#### **Funzione:**

Per ruotare il motore dello sviluppatore e mescolare il toner nella cartuccia.

#### **Valori:**

<b>Pulisci sviluppatore</b>	Fare clic su <b>Avvia</b> per azionare il toner.
-----------------------------	--

### **Modalità Aggiorna**

#### **Funzione:**

Esaurisce una cartuccia toner quando la si deve sostituire prima del termine naturale della sua durata oppure provvede a mescolare il toner in una nuova cartuccia.



**NOTA:** utilizzando la Modalità Aggiorna si consuma una quantità maggiore di toner.

#### **Valori:**



Modalità di ricarica toner	Giallo	Fare clic per pulire il toner nella cartuccia del toner giallo.
	Magenta	Fare clic per pulire il toner nella cartuccia del toner magenta.
	Ciano	Fare clic per pulire il toner nella cartuccia del toner ciano.
	Nero	Fare clic per pulire il toner nella cartuccia del toner nero.

## Ripristino dei valori predefiniti

Dopo aver eseguito questa funzione e riavviato la stampante, tutti i parametri dei menu o i dati vengono reimpostati sui valori predefiniti.



### NOTA:

- 1 Scegliere **Start** → **Tutti i programmi** → **Stampanti Dell** → **Dell 1355 Multifunction Color Printer** → **Strumenti**.



**NOTA:** se sul computer sono installati diversi driver della stampante, viene visualizzata la finestra **Seleziona stampante**. In questo caso, selezionare il nome di questa stampante nell'elenco **Nome di Stampante**, quindi scegliere **OK**.

Viene aperto il programma **Strumenti**.

- 2 Selezionare la scheda **Manutenzione stampante**.
- 3 Selezionare **Rip. Predef.** dall'elenco a sinistra della pagina.

Si apre la pagina **Rip. Predef.**

- 4 Selezionare il pulsante per l'opzione richiesta.

La stampante si riavvia automaticamente e le modifiche vengono applicate.



## Informazioni sui menu della stampante

Quando la stampante è configurata come stampante di rete accessibile a più utenti, è possibile limitare l'accesso ai menu **Menu Ammin.** Questo impedisce che utenti non autorizzati utilizzino il pannello operatore per modificare inavvertitamente le impostazioni configurate dall'amministratore. Tuttavia, è possibile scegliere le impostazioni per i singoli lavori di stampa utilizzando il driver della stampante. Le impostazioni di stampa selezionate dal driver hanno la priorità sulle impostazioni predefinite selezionate dai menu del pannello operatore.

### Imp. Predefinite

Utilizzare il menu **Imp. Predefinite** per configurare le impostazioni di copia, di scansione e di fax predefinite della stampante.

#### Copia predefiniti

Utilizzare i menu **Copia predefiniti** per configurare diverse funzioni di copia.



**NOTA:** i valori contrassegnati da un asterisco (\*) sono le impostazioni di menu predefinite.

#### Colore

##### Funzione:

Consente di impostare se creare copie a colori o in bianco e nero.

##### Valori:

---

**Bianco & Nero**    Stampa in modalità bianco e nero.

---

**Colore\***            Stampa in modalità a colori.

---

## **Fascicolate**

### **Funzione:**

Consente di ordinare i processi di copia:

### **Valori:**

Non collazionato*	Non viene eseguito l'ordinamento del lavoro di copia.
Fascicolate	Viene eseguito l'ordinamento del lavoro di copia.
Automatico	Determina automaticamente la modalità di uscita del lavoro di copia.

## **Riduci/Allarga**

### **Funzione:**

Consente di impostare il rapporto di ingrandimento/riduzione predefinito per la copia.

### **Valori:**

#### ***serie mm***

200%
A5→A4 (141%)
A5→B5 (122%)
100%*
B5→A5 (81%)
A4→A5 (70%)
50%

#### ***serie pollici***

200%
Dichiarazione→Legale (154%)

Dichiarazione→Lettera (129%)
100%*
Legale→Lettera (78%)
Registro→Lettera (64%)
50%

 **NOTA:** è anche possibile utilizzare la tastierina numerica per inserire il fattore di zoom desiderato dal 25% a 400% oppure premere > per aumentare il fattore di zoom o premere < per ridurlo con intervalli dell'1%.

 **NOTA:** questa voce è disponibile solo quando Up Multiplo è impostata su No o su Manuale.

### Dimensione Documento

#### Funzione:

Consente di specificare le dimensioni predefinite del documento.

#### Valori:

A4 (210 x 297 mm)* <sup>1</sup>
A5 (148 x 210 mm)
B5 (182 x 257 mm)
Letter (8,5 x 11 poll.)* <sup>1</sup>
Folio (8,5 x 13 poll.)
Legal (8,5 x 14 poll.)
Executive (7,25 x 10,5 poll.)

\*<sup>1</sup> L'impostazione predefinita di Dim. Documento varia a seconda delle impostazioni predefinite di fabbrica specifiche di ogni paese.

### Tipo originale

#### Funzione:

Consente di selezionare la qualità dell'immagine copiata.

#### Valori:

<b>Testo</b>	Indicata per documenti con testo.
<b>Testo &amp; Foto*</b>	Utilizzabile per documenti contenenti testo e foto nei toni di grigio.
<b>Foto</b>	Indicata per documenti con foto.

### **PiùChiaro/PiùScuro**

#### **Funzione:**

Consente di impostare il livello di densità predefinito per la copia.

#### **Valori:**

<b>Piùchiaro2</b>	Rende la copia più chiara dell'originale. Funziona bene con la stampa scura.
<b>Piùchiaro1</b>	
<b>Normale*</b>	Funziona bene con i documenti digitati normalmente o stampati.
<b>Più scuro1</b>	Rende la copia più scura dell'originale. Funziona bene con la stampa chiara oppure con le sottolineature a matita.
<b>Più scuro2</b>	

### **Nitidezza**

#### **Funzione:**

Consente di impostare il livello di nitidezza predefinito.

#### **Valori:**

<b>Massima intensità</b>	Rende la stampa più nitida rispetto all'originale.
<b>Più intensa</b>	
<b>Normale*</b>	Non esegue la copia più nitida o più tenue rispetto all'originale.
<b>Più tenue</b>	Rende la copia più tenue rispetto all'originale.
<b>Più tenue</b>	

### **Esposizione automatica**

#### **Funzione:**

Consente di eliminare lo sfondo dell'originale e migliorare il testo sulla copia.

Valori:

---

No	Non elimina lo sfondo.
Si*	Elimina lo sfondo dell'originale per migliorare il testo della copia.

---

### **Armonia colori R**

**Funzione:**

Consente di specificare il livello di bilanciamento colore predefinito per il rosso nell'intervallo da -2 a +2.

### **Armonia colori V**

**Funzione:**

Consente di specificare il livello di bilanciamento colore predefinito per il verde nell'intervallo da -2 a +2.

### **Armonia colori B**

**Funzione:**

Consente di specificare il livello di bilanciamento colore predefinito per il blu nell'intervallo da -2 a +2.

### **Bilanciamento grigio**

**Funzione:**

Consente di specificare il livello di bilanciamento del grigio predefinito nell'intervallo da -2 a +2.

### **Up Multiplo**

**Funzione:**

Consente di stampare due immagini originali su un unico foglio di carta.

Valori:

---

No*	Non esegue la stampa di più pagine in un solo foglio.
Automatico	Riduce automaticamente le pagine originali per stamparle su un solo foglio.

---

---

<b>Copia ID</b>	Stampa le pagine originali su un solo foglio nel formato originale.
<b>Manuale</b>	Stampa le pagine originali su un solo foglio di carta del formato specificato in <b>Riduci/Allarga</b> .

---

### **Margine superiore/inferiore**

#### **Funzione:**

Consente di specificare il valore dei margini superiore e inferiore.

#### **Valori:**

---

<b>4 mm*/0,2 poll.*</b>	Specificare il valore in incrementi di 1 mm/0,1 poll.
<b>0-50 mm/0,0-2,0 poll.</b>	

---

### **Margine sinistro/destro**

#### **Funzione:**

Consente di specificare il valore dei margini destro e sinistro.

#### **Valori:**

---

<b>4 mm*/0,2 poll.*</b>	Specificare il valore in incrementi di 1 mm/0,1 poll.
<b>0-50 mm/0,0-2,0 poll.</b>	

---

### **Margine centrale**

#### **Funzione:**

Consente di specificare il valore del margine centrale.

#### **Valori:**

---

<b>0 mm*/0,2 poll.*</b>	Specificare il valore in incrementi di 1 mm/0,1 poll.
<b>0-50 mm/0,0-2,0 poll.</b>	

---

### **Scansione predefinit**

Utilizzare il menu **Scansione predefinit** per configurare diverse funzioni di scansione.





**NOTA:** i valori contrassegnati da un asterisco (\*) sono le impostazioni di menu predefinite.

### Scansione in rete

#### Funzione:

Consente di memorizzare l'immagine digitalizzata su un server di rete o su un computer.

#### Valori:

Rete (computer)*	Memorizza l'immagine digitalizzata su un computer utilizzando il protocollo SMB.
Rete (server)	Memorizza l'immagine digitalizzata su un server mediante il protocollo FTP.

### Formato file

#### Funzione:

Consente di specificare il formato file per salvare l'immagine digitalizzata.

#### Valori:

---

PDF\*

---

TIFF

---

JPEG

---

### Colore

#### Funzione:

Consente di impostare se eseguire la scansione a colori o in bianco e nero.

#### Valori:

---

**Bianco & Nero** Esegue la scansione in modalità bianco e nero.

---

**Colore\*** Esegue la scansione in modalità a colori.

---

### **Imp. puls. colore**

Funzione:

Consente di assegnare la modalità colore al pulsante modalità colore.

Valori:

<b>Pulsante B&amp;N</b>	<b>Bianco e nero*</b>	Esegue la scansione in bianco e nero quando Bianco e nero è la modalità colore selezionata.
	<b>Scala di grigi</b>	Esegue la scansione nella scala di grigi quando Bianco e nero è la modalità colore selezionata.
<b>Pulsante Colore</b>	<b>Colore*</b>	Esegue la scansione a colori quando Colore è la modalità colore selezionata.
	<b>Colore(Foto)</b>	Esegue la scansione a colori (Foto) quando Colore è la modalità colore selezionata. Tale impostazione è indicata per le immagini fotografiche.

### **Risoluzione**

Funzione:

Consente di specificare la risoluzione predefinita per la scansione.

Valori:

---

200 x 200 dpi\*

---

300 x 300 dpi

---

400 x 400 dpi

---

600 x 600 dpi

---

### **DimensioneDocumento**

Funzione:

Consente di specificare le dimensioni predefinite del documento.

Valori:

A4 (210 x 297 mm) <sup>*1</sup>
A5 (148 x 210 mm)
B5 (182 x 257 mm)
Letter (8,5 x 11 poll.) <sup>*1</sup>
Folio (8,5 x 13 poll.)
Legal (8,5 x 14 poll.)
Executive (7,25 x 10,5 poll.)

<sup>\*1</sup> L'impostazione predefinita di Dim. Documento varia a seconda delle impostazioni predefinite di fabbrica specifiche di ogni paese.

### **PiùChiaro/PiùScuro**

#### **Funzione:**

Consente di impostare il livello di densità predefinito per la scansione.

#### **Valori:**

<b>Piùchiaro2</b>	Rende l'immagine scansionata più chiara dell'originale. Funziona bene con la stampa scura.
<b>Piùchiaro1</b>	
<b>Normale*</b>	Funziona bene con i documenti digitati normalmente o stampati.
<b>Più scuro1</b>	Rende l'immagine scansionata più scura dell'originale. Funziona bene con la stampa chiara oppure con le sottolineature a matita.
<b>Più scuro2</b>	

### **Nitidezza**

#### **Funzione:**

Consente di impostare il livello di nitidezza predefinito.

#### **Valori:**

<b>Massima intensità</b>	Rende l'immagine digitalizzata più nitida rispetto all'originale.
<b>Più intensa</b>	
<b>Normale*</b>	Non rende l'immagine digitalizzata più nitida o più tenue rispetto all'originale.
<b>Più tenue</b>	Rende l'immagine digitalizzata più tenue rispetto all'originale.
<b>Più tenue</b>	

### **Esposizione automatica**

#### **Funzione:**

Consente di eliminare lo sfondo dell'originale e migliorare il testo dell'immagine digitalizzata.

#### **Valori:**

<b>No</b>	Non elimina lo sfondo.
<b>Si*</b>	Elimina lo sfondo dell'originale per migliorare il testo dell'immagine digitalizzata.

### **Margine superiore/inferiore**

#### **Funzione:**

Consente di specificare il valore dei margini superiore e inferiore.

#### **Valori:**

<b>2 mm*/0,1 poll.*</b>	Specificare il valore in incrementi di 1 mm/0,1 poll.
<b>0-50 mm/0,0-2,0 poll.</b>	

### **Margine sinistro/destro**

#### **Funzione:**

Consente di specificare il valore dei margini destro e sinistro.

#### **Valori:**

---

2 mm*/0,1 poll.*	Specificare il valore in incrementi di 1 mm/0,1 poll.
<hr/>	
0-50 mm/0,0-2,0 poll.	

---

### **Margine centrale**

#### **Funzione:**

Consente di specificare il valore del margine centrale.

#### **Valori:**

---

0 mm*/0,2 poll.*	Specificare il valore in incrementi di 1 mm/0,1 poll.
<hr/>	
0-50 mm/0,0-2,0 poll.	

---

### **Compressione immagine**

#### **Funzione:**

Consente di specificare il livello di compressione dell'immagine.

#### **Valori:**

---

Alto	Imposta il livello di compressione dell'immagine su <b>Alto</b> .
Medio*	Imposta il livello di compressione dell'immagine su <b>Medio</b> .
Basso	Imposta il livello di compressione dell'immagine su <b>Basso</b> .

---

### **Dim. Max e-mail**

#### **Funzione:**

Consente di impostare la dimensione massima delle e-mail che possono essere inviate, in un intervallo compreso tra 50 K byte e 16384 K byte. Il valore predefinito è di 2048 Kb.

### **Fax Predefiniti**

Utilizzare il menu **Scan predefiniti** per configurare una serie di funzioni fax.

 **NOTA:** il servizio FAX non può essere utilizzato se non si configura un codice paese in Paese. Se Paese non è configurato, sul display viene visualizzato il messaggio Impostare il codice paese.

 **NOTA:** i valori contrassegnati da un asterisco (\*) sono le impostazioni di menu predefinite.

## Risoluzione

### Funzione:

Consente di specificare il livello di risoluzione da utilizzare per la trasmissione fax.

### Valori:

Standard*	Adatta per i documenti con caratteri di dimensioni normali.
Fino	Adatta per i documenti che contengono caratteri di piccole dimensioni o linee sottili oppure per i documenti stampati tramite una stampante ad aghi.
Super fino	Adatta per i documenti che contengono numerosi dettagli. La modalità Super fino è abilitata solo se anche il dispositivo remoto supporta la risoluzione super fino. Vedere le seguenti note.
Ultra Fine	Adatta per i documenti che contengono immagini fotografiche.

 **NOTA:** i fax digitalizzati in modalità Super fino vengono trasmessi alla risoluzione più elevata supportata dal dispositivo di ricezione.

## Tipo originale

### Funzione:

Consente di selezionare il tipo di documento predefinito.

### Valori:

Testo*	Indicata per documenti con testo.
Foto	Indicata per documenti con foto.

## PiùChiaro/PiùScuro

### Funzione:

Consente di impostare il livello di densità predefinito per la copia.

**Valori:**

---

<b>Più chiaro2</b>	Rende il fax più chiaro dell'originale. Funziona bene con la stampa scura.
<b>Più chiaro1</b>	
<b>Normale*</b>	Funziona bene con i documenti digitati normalmente o stampati.
<b>Più scuro1</b>	Rende il fax più scuro dell'originale. Funziona bene con la stampa chiara oppure con le sottolineature a matita.
<b>Più scuro2</b>	

---

### **Invio ritardato**

**Funzione:**

Questa funzione consente di impostare un'ora specifica alla quale avviare la trasmissione fax. Dopo avere attivato la modalità Invio ritardato, la stampante memorizza tutti i documenti da mandare per fax e li invia all'ora specificata. Dopo avere inviato i fax con invio ritardato, i dati in memoria vengono cancellati.

**Valori:**

---

<b>21:00*/PM9:00*</b>	Specificare l'ora di avvio della trasmissione fax quando è necessario inviare un fax a un orario specificato.
<b>0:00 - 23:59 / AM/PM1:00 - 12:59</b>	

---



**NOTA:** in questa stampante è possibile memorizzare fino a 19 lavori fax che sono stati ritardati.

### **Valori predefiniti di stampa da USB**

**Layout**

**Funzione:**

Consente di ingrandire automaticamente i documenti di stampa quando si esegue la stampa direttamente da un dispositivo di memorizzazione USB.

**Valori:**

---

<b>Automatico*</b>	Ingrandisce automaticamente i documenti per adattarli al foglio.
<b>No</b>	Non ingrandisce i documenti di stampa.

---

## Impostazioni Cassetto

Utilizzare il menu **Impostazioni Cassetto** per impostare il tipo e il formato della carta caricata nell'alimentatore multifunzione (MPF).



**NOTA:** i valori contrassegnati da un asterisco (\*) sono le impostazioni di menu predefinite.

### MPF

#### Funzione:

Consente di specificare la carta caricata nell'alimentatore multifunzione (MPF).

#### Valori:



<b>Dimensioni Foglio</b>	<b>A4 (210 x 297 mm) *<sup>1</sup></b>		
	<b>A5 (148 x 210 mm)</b>		
	<b>B5 (182 x 257 mm)</b>		
	<b>Letter (8,5 x 11 poll.) *<sup>1</sup></b>		
	<b>Folio (8,5 x 13 poll.)</b>		
	<b>Legal (8,5 x 14 poll.)</b>		
	<b>Executive (7,25 x 10,5 poll.)</b>		
	<b>Busta n.10 (4,1 x 9,5")</b>		
	<b>Busta Monarch (3,9 x 7,5")</b>		
	<b>Busta Monarch L (7,5 x 3,9")</b>		
	<b>Busta DL (110 x 220 mm)</b>		
	<b>Busta DL L (220 x 110 mm)</b>		
	<b>C5 Busta (162 x 229 mm)</b>		
	<b>Dim.per son.</b>	<b>Ritratto(Y)</b>	297 mm * /11,7poll. * 127 - 355 mm/5,0-14,0 poll.
	<b>Panorama(X)</b>	210 mm * /8,3 poll. * 77 - 215 mm/3,0-8,5 poll.	Specifica la larghezza della carta dal formato personalizzato .

Tipo di Foglio	Liscio*	
	Normale spessa	
	Copertine	
	Patinata	
	Etichetta	
	Riciclato	
	Busta	
	Normale L2	
	Normale spessa L2	
	Cop. lato2	
	Patinata L2	
	Riciclato Lato2	
V. Fin. Popup	No	Non visualizza un menu a scomparsa.
	Si*	Visualizza un menu a scomparsa in cui si chiede all'utente di impostare le Dimensioni Foglio e il Tipo carta quando la carta viene caricata nell'alimentatore multifunzione (MPF).

\*1 L'impostazione predefinita di Dimensioni Foglio varia a seconda delle impostazioni predefinite di fabbrica specifiche di ogni paese.

 **NOTA:** per ulteriori informazioni sui formati di carta supportati, vedere "Dimensioni carta supportate" a pagina 209.

## Report /elenco

Utilizzare il menu Report/elenco per stampare diversi tipi di report ed elenchi.

### Impostazioni di sistema

Funzione:

Per stampare un elenco di informazioni come nome della stampante, codice di servizio, stato della stampante, materiali di consumo.

## **Impostazioni pannello**

### **Funzione:**

Consente di stampare un elenco dettagliato di tutte le impostazioni dei menu del pannello operatore.

## **Cronologia lavori**

### **Funzione:**

Consente di stampare un elenco dettagliato dei processi di stampa, copia, fax o scansione elaborati. Questo elenco contiene gli ultimi 20 lavori.

## **Cronologia errori**

### **Funzione:**

Consente di stampare un elenco dettagliato degli inceppamenti di carta e degli errori irrimediabili.

## **Pag. test col.**

### **Funzione:**

Consente di stampare una pagina di prova colore.

## **Protocollo monitor**

### **Funzione:**

Consente di stampare un elenco dettagliato dei protocolli monitorati.

## **Rubrica indirizzi**

### **Funzione:**

Consente di stampare l'elenco di tutti gli indirizzi memorizzati come informazioni della Rubrica indirizzi.



## **Attività Fax**

### **Funzione:**

Consente di stampare il rapporto dei fax ricevuti o inviati di recente.

## Menu Ammin.

Usare il menu **Menu Ammin.** per configurare una serie di funzioni della stampante.

 **NOTA:** per entrare nel menu **Menu amministratore** quando **Blocco Pannello** è impostato su **Abilita** è necessaria una password. In tal caso, immettere la password specificata e premere il  pulsante.

### Rubrica

Utilizzare il menu **Rubrica** per configurare le impostazioni di composizione rapida e di gruppo.

#### Velocità di connessione

**Funzione:**

Consente di memorizzare fino a 99 numeri composti frequentemente in percorsi di composizione rapida.

**Vedere anche:**

"Memorizzazione di un numero per la composizione rapida" a pagina 331.

#### Gruppo connessione

**Funzione:**

Consente di creare un gruppo di destinazioni fax e di registrarlo con un codice di composizione a due cifre. È possibile registrare fino a 6 codici di composizione di gruppo.

**Vedere anche:**

"Impostazione di composizione di gruppo" a pagina 333.

### Rete

Usare il menu **Rete** per modificare le impostazioni della stampante riguardanti i processi inviati alla stampante tramite la rete cablata o senza fili.

 **NOTA:** i valori contrassegnati da un asterisco (\*) sono le impostazioni di menu predefinite.

#### Ethernet

**Funzione:**

Consente di specificare la velocità di comunicazione e le impostazioni duplex di Ethernet. La modifica diventa attiva dopo aver spento e riacceso la stampante.

**Valori:**

<b>Automatico*</b>	Individua le impostazioni Ethernet automaticamente.
<b>10BASE- T Half</b>	Usa 10base-T half-duplex.
<b>10BASE- T Full</b>	Usa 10base-T full-duplex.
<b>100BASE- TX Half</b>	Usa 100base-TX half-duplex.
<b>100BASE- TX Full</b>	Usa 100base-TX full-duplex.



**NOTA:** questa voce è visualizzata esclusivamente quando si connette la stampante con una rete cablata.

### **Stato (solo per Dell 1355cnw Multifunction Color Printer)**

**Funzione:**

Visualizza le informazioni relative all'intensità del segnale wireless. Non è possibile fare alcuna modifica dal pannello operatore per migliorare lo stato della connessione wireless.

**Valori:**

<b>Buono</b>	Indica una buona intensità di segnale.
<b>Accettabile</b>	Indica un'intensità di segnale appena sufficiente.
<b>Basso</b>	Indica un'intensità di segnale insufficiente.
<b>No ricezione</b>	Indica che non viene ricevuto alcun segnale.



**NOTA:** questa voce è visualizzata esclusivamente quando la stampante è connessa a una rete senza fili.

### **Impostazione wireless (solo per Dell 1355cnw Color Printer)**

**Funzione:**

Consente di configurare l'interfaccia di rete wireless.

Valori:

<b>Impostaz. manuale</b>	<b>Immett. rete (SSID)</b>	Specificare un nome per identificare la rete senza fili. È possibile inserire fino a 32 caratteri alfanumerici.
	<b>Infrastruttura</b>	Selezionare quando configurare le impostazioni rete wireless attraverso un punto di accesso come un router wireless.
	<b>Nessuna sicurezza</b>	Specificare <b>Nessuna protez.</b> per configurare le impostazioni wireless senza scegliere un metodo di protezione tra WEP, WPA-PSK-TKIP e WPA-PSK-AES.
	<b>WEP(64 Bit)</b>	Specificare la chiave WEP a 64 bit da usare con la rete wireless. È possibile inserire fino a 10 caratteri esadecimali.
	<b>Chiave di trasmissione</b>	Selezionare la chiave di trasmissione tra <b>Chiave WEP 1</b> , <b>Chiave WEP 2</b> , <b>Chiave WEP 3</b> e <b>Chiave WEP 4</b> .
	<b>WEP(128 Bit)</b>	Specificare la chiave WEP a 128 bit da usare con la rete wireless. È possibile inserire fino a 26 caratteri esadecimali.
	<b>Chiave di trasmissione</b>	Selezionare la chiave di trasmissione tra <b>Chiave WEP 1</b> , <b>Chiave WEP 2</b> , <b>Chiave WEP 3</b> e <b>Chiave WEP 4</b> .

<b>WPA-PSK TKIP</b>	Selezionare per configurare le impostazioni rete wireless con il metodo di protezione di WPA-PSK TKIP.
<b>Inserimento Frase password</b>	Specificare la frase password composta da un numero di caratteri alfanumerici compreso tra 8 e 63 solo quando per <b>Crittografia</b> si seleziona WPA-PSK TKIP.
<b>WPA2-PSK-AES</b>	Selezionare per configurare le impostazioni rete senza fili con il metodo di sicurezza di WPA2-PSK-AES.
<b>Inserimento Frase password</b>	Specificare la frase password composta da un numero di caratteri alfanumerici compreso tra 8 e 63 solo quando per <b>Crittografia</b> si seleziona WPA-PSK-AES.
<b>Ad-hoc</b>	Selezionare per configurare le impostazioni rete wireless senza un punto di accesso come un router wireless.
<b>Nessuna sicurezza</b>	Selezionare <b>Nessuna sicurezza</b> per configurare le impostazioni rete senza fili senza specificare il metodo di sicurezza in WEP.
<b>WEP(64 Bit)</b>	Specificare la chiave WEP a 64 bit da usare con la rete wireless. È possibile inserire fino a 10 caratteri esadecimali.
<b>Chiave di trasmissione</b>	Selezionare la chiave di trasmissione tra <b>Chiave WEP 1</b> , <b>Chiave WEP 2</b> , <b>Chiave WEP 3</b> e <b>Chiave WEP 4</b> .
<b>WEP(128 Bit)</b>	Specificare la chiave WEP a 128 bit da usare con la rete wireless. È possibile inserire fino a 26 caratteri esadecimali.
<b>Chiave di trasmissione</b>	Selezionare la chiave di trasmissione tra <b>Chiave WEP 1</b> , <b>Chiave WEP 2</b> , <b>Chiave WEP 3</b> e <b>Chiave WEP 4</b> .

WPS	Controllo pulsanti	Avvio PBC	No*	Disattiva il metodo di sicurezza di WPS-PBC.
			Sì	Consente di configurare le impostazioni rete wireless senza il metodo di sicurezza di WPS-PBC.
	Codice PIN	Avvia configurazione	Consente di configurare le impostazioni rete wireless tramite il codice PIN assegnato automaticamente dalla stampante.	
		Stampa codice PIN	Stampa il codice PIN Confermarlo quando si inserisce nel computer il PIN assegnato alla stampante.	



**NOTA:** questa voce è visualizzata esclusivamente quando la stampante è connessa a una rete senza fili.

### Ripristino wireless (solo per Dell 1355cnw Color Printer)

#### Funzione:

Consente di inizializzare le impostazioni della rete wireless. Dopo aver eseguito questa funzione e riavviato la stampante, tutte le impostazioni della rete wireless vengono reimpostate sui valori predefiniti.

No*	Non ripristina l'impostazione wireless.
Sì	Ripristina l'impostazione wireless.



**NOTA:** questa voce è visualizzata esclusivamente quando la stampante è connessa a una rete senza fili.

### TCP/IP

#### Funzione:

Consente di configurare le impostazioni TCP/IP. La modifica diventa attiva dopo aver spento e riaccesso la stampante.

#### Valori:



<b>Modalità IP</b>	<b>Dual Stack*</b>	Utilizza sia IPv4 sia IPv6 per impostare l'indirizzo IP.
	<b>Modalità IPv4</b>	Utilizza IPv4 per impostare l'indirizzo IP.
<b>IPv4 ind.IP</b>	<b>Ottieni AutoIP*</b>	Imposta automaticamente l'indirizzo IP.
	<b>BOOTP</b>	Utilizza BOOTP per impostare l'indirizzo IP.
	<b>RARP</b>	Utilizza RARP per impostare l'indirizzo IP.
	<b>DHCP</b>	Utilizza DHCP per impostare l'indirizzo IP.
	<b>Pannello</b>	Consente l'immissione dell'indirizzo IP dal pannello operatore.
	<b>Indirizzo IP</b>	Imposta manualmente l'indirizzo IP attribuito alla stampante.
<b>Mask di sottorete</b>	Imposta manualmente la maschera di sottorete.	
<b>Indirizzo Gateway</b>	Imposta manualmente l'indirizzo gateway.	

## Protocollo

### Funzione:

Consente di abilitare o disabilitare ciascun protocollo. La modifica diventa attiva dopo aver spento e riacceso la stampante.

### Valori:

<b>LPD</b>	<b>Disabilita</b>	Disabilita la porta LPD.
	<b>Abilita*</b>	Abilita la porta LPD.
<b>Porta9100</b>	<b>Disabilita</b>	Disabilita la porta Port9100.
	<b>Abilita*</b>	Abilita la porta Port9100.
<b>WSD</b>	<b>Disabilita</b>	Disabilita la porta WSD.
	<b>Abilita*</b>	Abilita la porta WSD.
<b>SNMP</b>	<b>Disabilita</b>	Disabilita la porta SNMP UDP.
	<b>Abilita*</b>	Abilita la porta SNMP UDP.
<b>Allarme E-Mail</b>	<b>Disabilita</b>	Disabilita la funzione Avviso e-Mail.
	<b>Abilita*</b>	Abilita la funzione Avviso e-mail.

EWS	Disabilita	Disabilita l'accesso allo strumento <b>Dell Printer Configuration Web Tool</b> integrato nella stampante.
	Abilita*	Abilita l'accesso allo strumento <b>Dell Printer Configuration Web Tool</b> integrato nella stampante.
LLTD	Disabilita	Disabilita LLTD.
	Abilita*	Abilita LLTD.
Bonjour (mDNS)	Disabilita	Disabilita Bonjour(mDNS).
	Abilita*	Abilita Bonjour(mDNS).

## Inizializza NVM

### Funzione:

Consente di azzerare i dati di rete cablata immagazzinati nella memoria non volatile (NVM). Dopo aver eseguito questa funzione e riavviato la stampante, tutte le impostazioni della rete cablata vengono reimpostate sui valori predefiniti.

No*	Non azzerare i dati della rete cablata memorizzati in NVM.
Sì	Azzerare i dati della rete cablata memorizzati in NVM.

## Impostazioni fax

Utilizzare il menu **Impostazioni fax** per configurare le impostazioni fax di base.



**NOTA:** i valori contrassegnati da un asterisco (\*) sono le impostazioni di menu predefinite.

## Modo ricezione

### Funzione:

Consente di selezionare la modalità di ricezione fax predefinita.

### Valori:

Modalità TEL	La ricezione automatica dei fax è disattivata. È possibile ricevere un fax sollevando il ricevitore del telefono esterno, premendo un codice di ricezione remota e quindi premendo  .
--------------	--

<b>Modalità FAX</b>	Riceve automaticamente i fax.
<b>Mod. TEL/FAX</b>	Quando la stampante riceve un fax in entrata, il telefono esterno squilla per il tempo specificato in <code>RicezAutomTel/Fax</code> , quindi la stampante riceve automaticamente il fax. Se la chiamata in arrivo non è un fax, la stampante emette un segnale acustico dall'altoparlante interno per indicare che si tratta di una chiamata telefonica.
<b>Mod. risp./FAX</b>	La stampante può condividere una linea telefonica con una segreteria telefonica. In questa modalità, la stampante monitora il segnale fax e risponde se rileva segnali fax. Se la comunicazione telefonica utilizza la trasmissione seriale nel paese (Germania, Svezia, Danimarca, Austria, Belgio, Italia, Francia e Svizzera) questa modalità non è supportata.
<b>Modalità DRPD</b>	Prima di utilizzare la funzionalità di riconoscimento dello squillo (DRPD), la società telefonica deve aver installato sulla linea telefonica tale servizio di riconoscimento. Una volta che la società telefonica ha fornito un numero distinto per i fax con uno squillo caratteristico, configurare il fax per il monitoraggio di tale squillo.

### **Ricez. Autom. Fax**

#### **Funzione:**

Consente di impostare l'intervallo dopo il quale si attiva la modalità di ricezione fax della stampante quando si riceve una chiamata in entrata. L'intervallo può essere compreso tra 0 e 255 secondi. Il valore predefinito è 0 secondi.

### **RicezAutomTel/Fax**

#### **Funzione:**

Consente di impostare l'intervallo dopo il quale si attiva la modalità di ricezione fax della stampante quando il telefono esterno riceve una chiamata in entrata. L'intervallo può essere compreso tra 0 e 255 secondi. Il valore predefinito è 6 secondi.

### **RicezAutomRis/Fax**

#### **Funzione:**

Consente di impostare l'intervallo dopo il quale si attiva la modalità di ricezione fax della stampante quando la segreteria telefonica esterna riceve una chiamata in entrata. L'intervallo può essere compreso tra 0 e 255 secondi. Il valore predefinito è 21 secondi.

### **Linea Monitor**

#### **Funzione:**

Consente di impostare il volume della linea monitor, che monitora in modo udibile una trasmissione attraverso l'altoparlante interno fino a quando non viene eseguita la connessione.

#### **Valori:**

No	Disattiva il volume del monitor linea.
Basso	Imposta il volume del monitor di linea.
Medio*	
Alto	

### **Volume tono Ring**

#### **Funzione:**

Consente di impostare il volume del tono ring, che indica che una chiamata in ingresso è una chiamata telefonica tramite l'altoparlante interno quando Modo ricezione è impostato su Tel/fax.

#### **Valori:**

No	Disattiva il volume del tono ring.
Basso	Imposta il volume del tono di chiamata.
Medio	
Alto*	

### **Tipo linea**

#### **Funzione:**

Consente di selezionare il tipo di linea.

**Valori:**

PSTN*	Imposta il tipo di linea su PSTN.
PBX	Imposta il tipo di linea su PBX.

### **Toni/Impulsi**

**Funzione:**

Consente di selezionare il tipo di composizione.

**Valori:**

Toni*	Imposta il tipo di composizione su Tono.
Impulsi (10PPS)	Imposta il tipo di composizione su Impulsi (10 impulsi al secondo).
Impulsi (20PPS)	Imposta il tipo di composizione su Impulsi (20 impulsi al secondo).

### **Ritardo rinvio**

**Funzione:**

Consente di specificare l'intervallo tra un tentativo di trasmissione e l'altro, compreso tra 3 e 255 secondi. Il valore predefinito è 8 secondi.

### **Tentativi di riconnessione**

**Funzione:**

Consente di specificare il numero di tentativi di ricomposizione nel caso in cui il numero di fax di destinazione sia occupato. È possibile specificare da 0 a 9 tentativi. Se si immette 0, la stampante non effettuerà alcun tentativo di ricomposizione del numero occupato. Il valore predefinito è 3.

### **Ritardo di riconnessione**

**Funzione:**

Consente di specificare l'intervallo tra due tentativi di ricomposizione nell'intervallo tra 1 e 15 minuti. Il valore predefinito è 1 minuto.

## Configurazione Junk Fax

### Funzione:

Consente di rifiutare i fax inviati da numeri indesiderati, accettando fax solo dai numeri registrati nella Rubrica indirizzi.

---

No*	Non rifiutare i fax inviati da numeri indesiderati.
Si	Rifiuta i fax inviati da numeri indesiderati.

---



**NOTA:** assicurarsi di specificare Numero fax prima di utilizzare Configurazione Junk Fax.

## Ricezione remota

### Funzione:

Consente di ricevere un fax premendo un codice di ricezione remota sul telefono esterno dopo aver sollevato il ricevitore del telefono.

### Valori:

---

No*	Non riceve un fax premendo un codice di ricezione remota sul telefono esterno.
Si	Riceve un fax premendo un codice di ricezione remota sul telefono esterno.

---

## Tono ricezione remota

### Funzione:

Consente di specificare il codice di ricezione remota a due cifre per avviare Ricezione remota.

## Intestazione fax

### Funzione:

Consente di stampare le informazioni del mittente nell'intestazione dei fax.

### Valori:

---

No	Non stampa le informazioni del mittente nell'intestazione dei fax.
Si*	Stampa le informazioni del mittente nell'intestazione dei fax.

---

### **Nome società**

#### **Funzione:**

Consente di impostare il nome del mittente da stampare nell'intestazione dei fax. È possibile inserire fino a 30 caratteri alfanumerici.

### **Numero fax**

#### **Funzione:**

Consente di impostare il numero di fax della stampante da stampare nell'intestazione dei fax.

### **Pagina copertina fax**

#### **Funzione:**

Consente di impostare se allegare una pagina di copertina ai fax.

#### **Valori:**

---

No*	Non allega una pagina di copertina ai fax.
Si	Allega una pagina di copertina ai fax.

---

### **Percorso DRPD**

#### **Funzione:**

Consente di fornire un numero a parte per inviare fax con un percorso di ring distintivo.

#### **Valori:**

---

**Percorso 1-7**    DRPD è un servizio fornito da alcune società telefoniche. I percorsi DRPD vengono specificati dalla società telefonica utilizzata. Di seguito vengono mostrati i percorsi forniti per la stampante in uso:

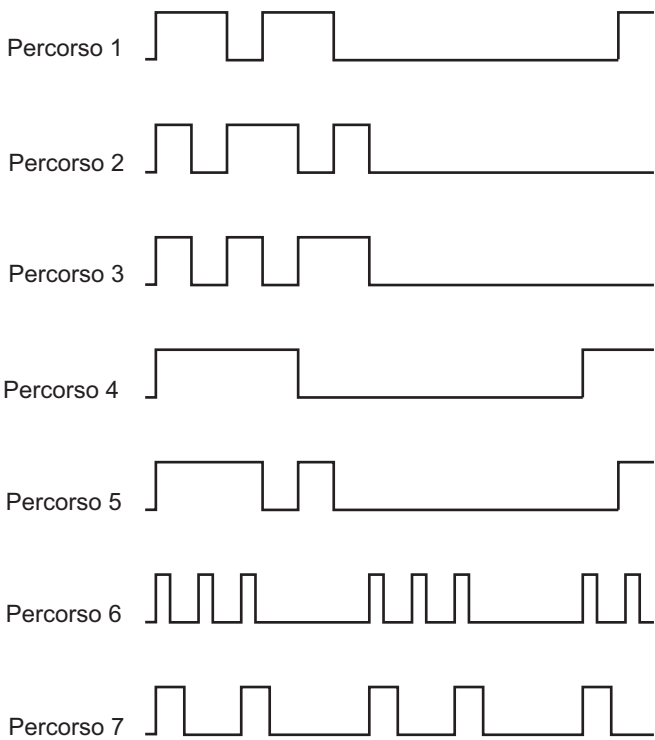

Chiedere alla propria società telefonica il percorso necessario per selezionare e utilizzare questo servizio. Ad esempio, Percorso 7 è il percorso di ring distintivo della Capacità fax della Nuova Zelanda: squilla per 400 ms, si interrompe per 800 ms, squilla per 400 ms e si interrompe per 1400 ms. Questo percorso viene ripetuto continuamente. Questa stampante risponde solo alle Cadenze di avviso distintive DA4 in Nuova Zelanda.

---



**Inoltra imp.****Funzione:**

Consente di impostare se inoltrare i fax in ingresso a una destinazione specificata.

**Valori:**

No*	Non inoltra i fax in ingresso.
Inoltra solo a	Inoltra i fax in ingresso a una destinazione specificata.
Stampa e inoltra	Stampa i fax in ingresso e li inoltra a una destinazione specificata.

**N. fax inolt.****Funzione:**

Consente di inserire il numero di fax della destinazione cui saranno inoltrati i fax in ingresso.

**Componi prefisso****Funzione:**

Consente di selezionare se impostare un prefisso numero connessione.

**Valori:**

No*	Non imposta un prefisso numero connessione.
Si	Imposta un prefisso numero connessione.

**Num.Comp.Prefisso****Funzione:**

Consente di impostare un prefisso numero connessione fino a cinque cifre. Questo numero viene composto prima dell'avvio di qualsiasi numero di composizione automatica. È utile per l'accesso a Private Automatic Branch Exchange (PABX).

**Rifiuta dimensioni****Funzione:**

Consente di impostare se eliminare testo o immagini nella parte inferiore di una pagina di un fax se l'intera pagina non può essere contenuta nella carta in uscita.

**Valori:**

No*	Stampa eventuali parti in eccesso in fondo alla pagina fax senza eliminarle.
Si	Elimina eventuali parti in eccesso in fondo alla pagina fax.
Riduz. Autom.	Riduce automaticamente una pagina fax adattandola al formato carta in uscita.

## **ECM**

**Funzione:**

Consente di impostare se abilitare la modalità ECM (Error Correction Mode). Per utilizzare ECM, anche le macchine remote devono supportare ECM.

**Valori:**

No	Disabilita l'ECM.
Si*	Abilita l'ECM.

## **Velocità modem**

**Funzione:**

Consente di specificare la velocità del modem fax quando si verifica un errore di trasmissione o ricezione fax. **Valori:**

2,4 Kbps
4,8 Kbps
9,6 Kbps
14,4 Kbps
33,6 Kbps*

## **Attività fax**

### **Funzione:**

Consente di impostare se stampare automaticamente un report di attività fax dopo ogni 50 comunicazioni fax in ingresso e in uscita.

### **Valori:**

---

<b>Stampa autom.*</b>	Stampa automaticamente un report di attività fax dopo ogni 50 comunicazioni fax in ingresso e in uscita.
<b>No stampa automatica</b>	Non stampa automaticamente il report sull'attività del fax.

---

## **Trasmetti fax**

### **Funzione:**

Consente di impostare se stampare un report sulla trasmissione dopo ogni trasmissione fax o solo quando si verifica un errore.

### **Valori:**

---

<b>Stampa sempre</b>	Stampa un report di trasmissione dopo ogni trasmissione fax.
<b>Stampa in caso di errore*</b>	Stampa un report di trasmissione solo quando si verifica un errore.
<b>Disabilita stampa</b>	Non stampa un report di trasmissione dopo una trasmissione fax.

---

## **Trasmissione fax**

### **Funzione:**

Consente di impostare se stampare un report sulla trasmissione dopo ogni trasmissione fax a più destinazioni o solo quando si verifica un errore.

### **Valori:**

---

<b>Stampa sempre*</b>	Stampa un report di trasmissione dopo ogni trasmissione fax.
-----------------------	--

---

<b>Stampa in caso di errore</b>	Stampa un report di trasmissione solo quando si verifica un errore.
<b>Disabilita stampa</b>	Non stampa un report di trasmissione dopo una trasmissione fax a più destinazioni.

### **Protocollo monitor**

#### **Funzione:**

Consente di impostare se stampare un report di monitoraggio del protocollo, grazie al quale è possibile identificare la causa di un problema di comunicazione.

#### **Valori:**

<b>Stampa sempre</b>	Stampa un report di monitoraggio del protocollo dopo ogni trasmissione fax.
<b>Stampa in caso di errore</b>	Stampa un report di monitoraggio del protocollo solo quando si verifica un errore.
<b>Disabilita stampa*</b>	Non stampa un report di monitoraggio del protocollo dopo ogni trasmissione fax.

### **Paese**

#### **Funzione:**

Consente di selezionare il paese in cui viene utilizzata la stampante.

### **Impostazioni di sistema**

Utilizzare il menu **Impostazioni di sistema** per configurare diverse funzioni della stampante.



**NOTA:** i valori contrassegnati da un asterisco (\*) sono le impostazioni di menu predefinite.

### **Timer risparmio energetico**

#### **Funzione:**

Consente di specificare il tempo per il passaggio in modalità risparmio energetico.

#### **Opzioni:**

<b>Modalità 1</b>	<b>5min*</b> 5-30min	Specifica il tempo che deve trascorrere prima che la stampante entri in modalità timer risparmio energia 1 dopo aver completato un lavoro.
<b>Modalità 2</b>	<b>6min*</b> 1-6min	Specifica il tempo impiegato dalla stampante per passare dalla modalità timer risparmio energia 1 alla modalità timer risparmio energia 2.

Inserire 5 in Modalità 1 per portare la stampante in modalità timer risparmio energia cinque minuti dopo aver completato un lavoro. In questo modo si consuma meno corrente, ma serve più tempo di riscaldamento per la stampante. Inserire 5 se la stampante condivide lo stesso circuito elettrico dell'illuminazione della stanza e si nota un abbassamento dell'illuminazione.

Scegliere un valore alto se la stampante viene utilizzata costantemente. Nella maggior parte dei casi, un valore elevato comporta un tempo minimo di riscaldamento della stampante. Per ottimizzare il rapporto tra risparmio di energia e tempi di riscaldamento brevi, impostare un valore compreso tra 5 e 30 minuti per la modalità timer risparmio energia.

La stampante torna automaticamente alla modalità standby dalla modalità timer risparmio energia quando riceve dati dal computer. È possibile riattivare la modalità standby della stampante anche premendo un qualsiasi pulsante sul pannello operatore.

### **Ripristino automatico**

#### **Funzione:**

Consente di ripristinare automaticamente le impostazioni predefinite per COPIA, SCANSIONE o FAX e di ritornare alla modalità standby se non si specifica alcuna impostazione per il tempo specificato.

#### **Valori:**

---

45 sec\*

---

1 min

---

2 min

---

3 min

---

---

4 min

---

---

### **Timeout errore**

#### **Funzione:**

Imposta il tempo che la stampante aspetterà prima di annullare un lavoro di stampa interrotto in modo anomalo. Il lavoro viene cancellato se si supera questo tempo.

#### **Opzioni:**

---

No		Disabilita il timeout dei guasti.
Si*	<u>60 sec*</u> 3-300 sec	Specifica il tempo che la stampante attenderà prima di annullare un lavoro di stampa interrotto in modo anomalo.

---

### **Timeout lavoro**

#### **Funzione:**

Consente di specificare il tempo che la stampante attenderà per la ricezione di dati dal computer. Il lavoro viene cancellato se si supera questo tempo.

#### **Opzioni:**

---

No		Disabilita il timeout dei processi.
Si	<u>30 sec*</u> 5-300 sec	Consente di specificare il tempo che la stampante attenderà per la ricezione di dati dal computer.

---

### **Data e ora**

#### **Funzione:**

Impostare data e ora e fuso orario locale della stampante.

#### **Valori:**

---

Imposta data	Specifica la data corrente.
Imposta ora	Specifica l'ora corrente.

---

<b>Formato data</b> <sup>*1</sup>	<u>AA/MM/GG</u> <u>MM/GG/AA</u> <u>GG/MM/AA</u>	Specifica il formato della data.
<b>Formato ora</b>	<u>12H</u> <u>24H</u>	Specifica il formato dell'ora.
<b>Fuso orario</b>		Specifica il fuso orario.
*1 L'impostazione predefinita di <b>Formato data</b> varia a seconda delle impostazioni predefinite di fabbrica specifiche di ogni paese.		

## Tono di avviso

### Funzione:

Consente di configurare le impostazioni per i toni emessi dalla macchina durante il funzionamento o quando appare un messaggio di avviso.

### Valori:

<b>Tono selez. Pann.</b>	<b>No*</b>	Non emette un segnale acustico di avviso quando l'immissione del pannello operatore è corretta.
	<b>Basso</b>	Emette un segnale acustico al volume specificato quando l'immissione del pannello operatore è corretta.
	<b>Medio</b>	
	<b>Alto</b>	
<b>Tono avviso pannello</b>	<b>No*</b>	Non emette un segnale acustico di avviso quando l'immissione del pannello operatore è sbagliata.
	<b>Basso</b>	Emette un segnale acustico al volume specificato quando l'immissione del pannello operatore è sbagliata.
	<b>Medio</b>	
	<b>Alto</b>	
<b>Tono eliminazione automatica</b>	<b>No*</b>	Non emette un segnale acustico di avviso prima che la stampante esegua un'eliminazione automatica.
	<b>Basso</b>	Emette un segnale acustico di avviso al volume specificato 5 secondi prima che la stampante esegua un'eliminazione automatica.
	<b>Medio</b>	
	<b>Alto</b>	

Tono lavoro	No	Non emette un segnale acustico quando un processo è completato.
	Basso	Emette un segnale acustico di avviso al volume specificato quando un processo è completato.
	Medio*	
	Alto	
Tono di avviso	No	Non emette un segnale acustico quando si verifica un problema.
	Basso	Emette un segnale acustico di avviso al volume specificato quando si verifica un problema.
	Medio*	
	Alto	
Carta esaurita	No	Non emette un segnale acustico quando la stampante ha esaurito la carta.
	Basso	Emette un segnale acustico di avviso al volume specificato quando la stampante esaurisce la carta.
	Medio*	
	Alto	
Tutti i toni	No	Disabilita tutti i segnali acustici di avviso.
	Basso	Imposta il volume di tutti i segnali acustici di avviso in una sola volta.
	Medio*	
	Alto	

## mm/pollici

### Funzione:

Consente di specificare l'unità di misura visualizzata dopo il valore numerico sul pannello operatore.

### Valori:

mm (mm)	Specifica l'unità di misura predefinita.
Pollici (")	



**NOTA:** l'impostazione predefinita di mm/pollici varia a seconda delle impostazioni predefinite di fabbrica specifiche di ogni paese.



## Stampa Auto Log

### Funzione:

Consente di stampare automaticamente un report di cronologia dei processi dopo ogni 20 processi.

### Valori:

No*	Non stampa automaticamente un report di cronologia dei processi.
Si	Stampa automaticamente un report di cronologia dei processi.



**NOTA:** il report cronologia lavoro può essere stampato anche utilizzando il menu Elenco report.

## Messaggio toner basso

### Funzione:

Consente di specificare se mostrare il messaggio di avviso quando il toner è insufficiente.

### Valori:

No	Non mostra il messaggio di avviso quando il toner è insufficiente.
Si*	Mostra il messaggio di avviso quando il toner è insufficiente.

## Guida rapida all'accensione

### Funzione:

Consente di eseguire la configurazione iniziale della stampante.

### Valori:

Si	Esegue la configurazione iniziale della stampante.
No*	Non esegue la configurazione iniziale della stampante.

## Manutenzione

Utilizzare il menu *Manutenzione* per inizializzare la memoria non volatile (NVM), configurare le impostazioni di regolazione della qualità della carta semplice e configurare le impostazioni di sicurezza.



**NOTA:** i valori contrassegnati da un asterisco (\*) sono le impostazioni di menu predefinite.

### *Versione F/M*

Funzione:

Visualizza la versione del controller.

### *Codice Servizio*

Funzione:

Mostra il numero di codice di servizio della stampante.

### *Codice Express*

Funzione:

Mostra il numero di codice express della stampante.

## Densità carta

Funzione:

Specifica la densità della carta.

Valori:

Liscio	Leggero
	Normale*
Etichetta	Leggero
	Normale*

## Regola BTR

Funzione:

Consente di specificare le impostazioni della tensione ottimali di stampa per il rullo di trasferimento (BTR). Per ridurre la tensione, specificare valori negativi. Per aumentare, specificare valori positivi.

I valori predefiniti possono non garantire i risultati migliori in tutti i tipi di carta. Se sono presenti delle chiazze sulle stampe, provare ad aumentare la tensione. Se sono presenti delle macchie bianche sulle stampe, provare a ridurre la tensione.



**NOTA:** la qualità di stampa varia in funzione dei valori impostati per questa voce.

Valori:

Liscio	0*
	-3 – +3
Normale spessa	0*
	-3 – +3
Copertine	0*
	-3 – +3
Patinata	0*
	-3 – +3
Etichetta	0*
	-3 – +3
Riciclato	0*
	-3 – +3
Busta	0*
	-3 – +3

### Regola fusore

Funzione:

Consente di specificare le impostazioni di temperatura ottimali di stampa per l'unità di fusione (fuser). Per ridurre la temperatura, specificare valori negativi. Per aumentare, specificare valori positivi.

I valori predefiniti possono non garantire i risultati migliori in tutti i tipi di carta. Se le stampe risultano arricciate, provare a ridurre la temperatura. Quando il toner non si fissa correttamente sulla carta, provare ad aumentare la temperatura.

 **NOTA:** la qualità di stampa varia in funzione dei valori impostati per questa voce.

Valori:

Liscio	0*
	-3 – +3
Normale spessa	0*
	-3 – +3
Copertine	0*
	-3 – +3
Patinata	0*
	-3 – +3
Etichetta	0*
	-3 – +3
Riciclato	0*
	-3 – +3
Busta	0*
	-3 – +3

### Registraz. auto

Funzione:

Per specificare se effettuare oppure no la regolazione automatica della registrazione del colore.

Valori:

No	Non regola automaticamente la registrazione del colore.
Si*	Regola automaticamente la registrazione del colore.

## Registraz.colore

### Funzione:

Consente di regolare automaticamente la registrazione del colore.

La regolazione della registrazione colore deve essere eseguita durante la configurazione iniziale della stampante o quando questa viene spostata.



**NOTA:** questa voce è disponibile solo quando Registraz. auto è impostata su No.

## Pulisci sviluppatore

### Funzione:

Per ruotare il motore dello sviluppatore e mescolare il toner nella cartuccia.

Si	Versa il toner in una nuova cartuccia del toner.
No*	Non versa il toner in una nuova cartuccia del toner.

## Aggiornamento toner

### Funzione:

Esaurisce una cartuccia toner quando la si deve sostituire prima del termine naturale della sua durata oppure provvede a mescolare il toner in una nuova cartuccia.

Giallo	Si	Pulisce il toner nella cartuccia del toner giallo.
	No*	Non pulisce il toner nella cartuccia del toner giallo.
Magenta	Si	Pulisce il toner nella cartuccia del toner magenta.
	No*	Non pulisce il toner nella cartuccia del toner magenta.
Ciano	Si	Pulisce il toner nella cartuccia del toner ciano.
	No*	Non pulisce il toner nella cartuccia del toner ciano.
Nero	Si	Pulisce il toner nella cartuccia del toner nero.
	No*	Non pulisce il toner nella cartuccia del toner nero.

## **Aggiorna BTR**

### **Funzione:**

Specifica se mettere in atto le contromisure contro l'arricciamento/separare l'espulsione della carta.

Valori:

No*	Non mettere in atto automaticamente le contromisure contro l'arricciamento/separare l'espulsione della carta.
Si	Mette in atto automaticamente le contromisure contro l'arricciamento/separare l'espulsione della carta.

## **Inizializza NVM**

### **Funzione:**

Consente di inizializzare la memoria non volatile (NVM, Non-Volatile Memory) per i parametri di sistema, i dati della Rubrica indirizzi per fax o e-mail. Dopo aver eseguito questa funzione e riavviato la stampante, tutti i parametri dei menu o i dati vengono reimpostati sui valori predefiniti.

Valori:

Sezione fax utente	Si	Inizializza le voci del numero di fax della Rubrica indirizzi.
	No*	Non inizializza le voci del numero di fax della Rubrica indirizzi.
Sez. scan. utente	Si	Inizializza le voci e-mail e indirizzo server della Rubrica indirizzi.
	No*	Non inizializza le voci e-mail e indirizzo server della Rubrica indirizzi.
Sez. sistema	Si	Inizializza i parametri di sistema.
	No*	Non inizializza i parametri di sistema.

## **Toner non-Dell**

### **Funzione:**

Consente di utilizzare una cartuccia toner di un altro produttore.

 **NOTA:** l'uso di cartucce di toner non-Dell può rendere inutilizzabili alcune funzionalità della stampante, ridurre la qualità di stampa e rendere meno affidabile la stampante. Dell suggerisce di utilizzare solo cartucce toner Dell per la propria stampante. Dell non fornisce garanzie relativamente a problemi legati all'uso di accessori, parti o componenti non forniti da Dell.

 **NOTA:** prima di utilizzare cartucce di toner di altri produttori, accertarsi di riavviare la stampante.

Valori:

---

No*	Non utilizza la cartuccia del toner di un altro produttore.
Si	Utilizza la cartuccia del toner di un altro produttore.

---

### Regola altezza

Funzione:

Consente di impostare l'altitudine del luogo in cui è stata installata la stampante.

Il sistema di scaricamento/caricamento del conduttore fotografico varia in funzione della pressione barometrica. Le regolazioni vengono eseguite specificando l'altitudine della località in cui viene utilizzata la stampante.

 **NOTA:** un'impostazione di regolazione altezza erranea comporta scarsa qualità di stampa e indicazione errata del toner rimanente.

Valori:

---

0m*	Specifica l'altezza del punto in cui la stampante viene installata.
1.000 m	
2.000 m	
3.000 m	

---

### Imp. Protezione

Usare il menu *Imp. Protezione* per impostare una password e limitare l'accesso ai menu. Ciò impedisce che vengano accidentalmente modificate delle voci.

 **NOTA:** i valori contrassegnati da un asterisco (\*) sono le impostazioni di menu predefinite.

## Blocca Pannello

### Funzione:

Consente di limitare l'accesso a Menu Ammin. con una password.

Per informazioni dettagliate, vedere "Funzione Blocca Pannello" a pagina 433.

 **NOTA:** è possibile selezionare **Disabilita** per **Imp.BloccoPannello** quando tutte le voci in **Funzione abilitata** sono impostate su **Sì** e **Imp.Ricez.Sicura** è impostata su **Disabilita**.

### Valori:

Imp.BloccoPannello	Disabilita*	Non limita l'accesso a Menu Ammin. con una password.
	Abilita	Limita l'accesso a Menu Ammin. con una password.
Cambia Password	0000-9999	Imposta o modifica la password richiesta per accedere al Menu Ammin.

## Funzione abilitata

### Funzione:

Consente di specificare se abilitare ciascuno dei servizi della stampante o richiedere una password per utilizzare i servizi; in tal caso, consente di impostare o modificare tale password.

 **NOTA:** è possibile accedere alle voci in **Funzione abilitata** solo quando **Imp. blocco** è impostata su **Abilita**.

### Valori:



Copia	Si	Abilita il servizio Copia.
	No	Disabilita il servizio Copia.
	Si (Password)	Abilita il servizio Copia con una modalità bianco e nero, ma richiede una password.
	Si (password colore)	Abilita il servizio Copia con una modalità colore, ma richiede una password.
FAX	Si	Abilita il servizio Fax.
	No	Disabilita il servizio Fax (la stampante non invia né riceve fax).
	Si (Password)	Abilita i servizi Fax, ma richiede una password per l'invio di fax (non richiede una password per ricevere i fax in ingresso).
SCANSIONE	Si	Abilita il servizio Scansione.
	No	Disabilita il servizio Scansione.
	Si (Password)	Abilita il servizio Scansione, ma richiede una password.
Stampa da USB	Si*	Abilita il servizio Stampa da USB.
	No	Disabilita il servizio Stampa da USB.
	Si (Password)	Abilita il servizio Stampa da USB con una modalità bianco e nero, ma richiede una password.
	Si (password colore)	Abilita il servizio Stampa da USB con una modalità colore, ma richiede una password.
Cambia Password		Imposta o modifica la password richiesta per utilizzare i servizi Copia, Scansione, Fax e Stampa da USB.

## Ricezione sicura

### Funzione:

Consente di specificare se richiedere una password per ricevere i fax in arrivo e di impostare o modificare tale password. Quando `Imp.Ricez.Sicura` è impostata su `Abilita`, la stampante memorizza i fax in arrivo e li stampa quando si immette nel pannello operatore la password richiesta.

 **NOTA:** è possibile accedere alle voci in *Imp.Ricez.Sicura* solo quando *Imp.BloccoPannello* è impostata su *Abilita*.

Valori:

Imp.Ricez.Sicura	Disabilita*	Non richiede una password per stampare i fax in arrivo.
	Abilita	Richiede una password per stampare i fax in arrivo.
Cambia Password	0000-9999	Imposta o modifica la password richiesta per stampare i fax in arrivo.

### Scansione su email

Utilizzare il menu *Scansione su email* per modificare l'origine della trasmissione.

 **NOTA:** i valori contrassegnati da un asterisco (\*) sono le impostazioni di menu predefinite.

### Mod. campo Da

Disabilita	Disabilita la modifica dell'origine della trasmissione.
Abilita*	Abilita la modifica dell'origine della trasmissione.

### Impost. USB

Utilizzare il menu *Impost. USB* per cambiare le impostazioni della stampante che influenzano una porta USB.

 **NOTA:** i valori contrassegnati da un asterisco (\*) sono le impostazioni di menu predefinite.

### Porta USB

Funzione:

Consente di abilitare o disabilitare l'interfaccia USB. La modifica diventa attiva dopo aver spento e riacceso la stampante.

Valori:

---

Abilita*	Abilita l'interfaccia USB.
----------	----------------------------

---

Disabilita	Disabilita l'interfaccia USB.
------------	-------------------------------

---

## Lingua Pannello

Funzione:

Specifica la lingua da utilizzare sullo schermo del pannello operatore.

Valori:

---

English\*

---

Français

---

Italiano

---

Deutsch

---

Español

---

Dansk

---

Nederlands

---

Norsk

---





Svenska







---

## Funzione Blocca Pannello

Questa funzione impedisce che utenti non autorizzati modifichino le impostazioni dell'amministratore della stampante. Tuttavia, è possibile scegliere le impostazioni per i singoli lavori di stampa mediante il driver della stampante.

### Attivazione di Blocca Pannello

- 1 Premere il pulsante  (Menu).
- 2 Premere il pulsante  fino a visualizzare Sistema, quindi premere il pulsante .
- 3 Premere il pulsante  fino a evidenziare Menu Ammin., quindi premere il pulsante .

- 4 Premere il pulsante  fino a evidenziare `Impost. protez.`, quindi premere il pulsante .
- 5 Accertarsi che la voce `Blocca Pannello` sia evidenziata, quindi premere il pulsante .
- 6 Accertarsi che `Imp. blocco pannello` sia evidenziata, quindi premere il pulsante .
- 7 Premere il pulsante  fino a evidenziare `Abilita`, quindi premere il pulsante .





**NOTA:** la password del pannello predefinita di fabbrica è 0000.















**NOTA:** accertarsi di ricordare la password. La procedura descritta di seguito consente di ripristinare la password, tuttavia le impostazioni per Rubrica indirizzi e Rubrica vengono cancellate.

- Spegnere la stampante. Tenendo quindi premuto il pulsante  (**Menu**), accendere la stampante.















**NOTA:** se si modifica la password quando la voce `Blocco Pannello` è impostata su `Abilita`, eseguire i passi 1-5. Premere il pulsante  fino a evidenziare `Cambia Password`, quindi premere il pulsante . Inserire la nuova password e premere il pulsante . La password verrà modificata.

## Disabilitazione di Blocco Pannello

- 1 Premere il pulsante  (**Menu**).
- 2 Premere il pulsante  fino a visualizzare `Sistema`, quindi premere il pulsante .
- 3 Premere il pulsante  fino a evidenziare `Menu Ammin.`, quindi premere il pulsante .
- 4 Inserire la password e premere il pulsante .
- 5 Premere il pulsante  fino a evidenziare `Impost. protez.`, quindi premere il pulsante .
- 6 Accertarsi che la voce `Blocca Pannello` sia evidenziata, quindi premere il pulsante .
- 7 Accertarsi che `Imp. blocco pannello` sia evidenziata, quindi premere il pulsante .
- 8 Premere il pulsante  fino a evidenziare `Disabilita`, quindi premere il pulsante .

## Ripristino dei valori predefiniti

Dopo aver eseguito questa funzione e riavviato la stampante, tutti i parametri dei menu o i dati vengono reimpostati sui valori predefiniti.

- 1 Premere il pulsante  (Menu).
- 2 Premere il pulsante  fino a visualizzare `Sistema`, quindi premere il pulsante .
- 3 Premere il pulsante  fino a evidenziare `Menu Ammin.`, quindi premere il pulsante .
- 4 Premere il pulsante  fino a evidenziare `Manutenzione`, quindi premere il pulsante .
- 5 Premere il pulsante  fino a evidenziare `Inizializza NVM`, quindi premere il pulsante .
- 6 Premere il pulsante  fino a evidenziare l'impostazione desiderata, quindi premere il pulsante .
- 7 Premere il pulsante  fino a evidenziare `Sì`, quindi premere il pulsante .

La stampante si riavvia automaticamente e le modifiche vengono applicate.



# Informazioni su software della stampante (solo Windows)

Usare il CD *Driver e programmi di utilità* fornito con la stampante per installare una combinazione di software, a seconda del sistema operativo.

## Finestra Stato della Stampante

La finestra **Stato della Stampante** avvisa quando si verifica un errore o un messaggio di allarme, quando si verifica un inceppamento o quando il toner si sta esaurendo.

Per impostazione predefinita la finestra **Stato della Stampante** si apre solo quando si verifica un errore. Quando si verifica un errore, il messaggio d'errore viene visualizzato nella finestra **Stato della Stampante**. È possibile configurare la finestra **Stato della Stampante** in modo che si avvii sempre quando si stampa in **Proprietà finestra stato stampante**.

È inoltre possibile verificare il livello del toner della stampante.

## Comando Monitor Stato

Usare **Comando Monitor Stato** per gestire istanze multiple della **Finestra di stato** per una stampante specifica.

Selezionare una stampante dall'elenco (o da **Selezionare la stampante**) facendo clic sul suo nome per aprire la **Finestra di stato** di una specifica stampante.

## Sistema di Gestione Forniture Dell

È possibile accedere alla finestra di dialogo **Sistema di Gestione Forniture Dell** dal menu **Tutti i programmi** o dall'icona sul desktop.

È possibile ordinare altri materiali di consumo telefonicamente o via Web.

- 1 Scegliere **Start** → **Tutti i programmi** → **Stampanti Dell** → **Dell 1355 Multifunction Color Printer** → **Sistema di Gestione Forniture Dell**.

Verrà visualizzata la finestra **Sistema di Gestione Forniture Dell**.

- 2 Selezionare la stampante dall'elenco **Seleziona modello stampante**.
- 3 Se si ordina da Web:
  - a Selezionare un indirizzo web dall'elenco **Seleziona riordina URL**.

- b Fare clic su **Visita il sito web per le ordinazioni di fornitura di materiale per stampanti Dell**.

Viene visualizzata la finestra **Sistema di Gestione Forniture Dell per la stampante Dell 1355cn Color MFP**.

- c Immettere il Codice Servizio e fare clic su **OK**.

Se si ordina al telefono, chiamare il numero visualizzato nella sezione **Ordine telefonico**.

## Aggiornamento del software

Gli aggiornamenti del firmware e/o del driver possono essere scaricati dal sito dell'assistenza Dell [support.dell.com](http://support.dell.com).

## Utility di lancio rapido

Utilizzando la finestra **Utility di lancio rapido**, è possibile aprire **Finestra di stato**, **Strumenti**, **Aggiornatore**, **Risoluzione dei problemi**, **Editor rubrica indirizzi**, **Manager pulsante scansione** e **Centro Dell Scan**.

Per utilizzare l'**Utility di lancio rapido**, durante l'installazione del software Dell selezionare l'opzione di installazione di **Utility di lancio rapido**.

Per aprire la finestra **Utility di lancio rapido**:

- 1 Scegliere **Start**→ **Tutti i programmi**→ **Stampanti Dell**→ **Dell 1355 Multifunction Color Printer**→ **Utility di lancio rapido**.

Si apre la finestra di dialogo **Utility di lancio rapido**.

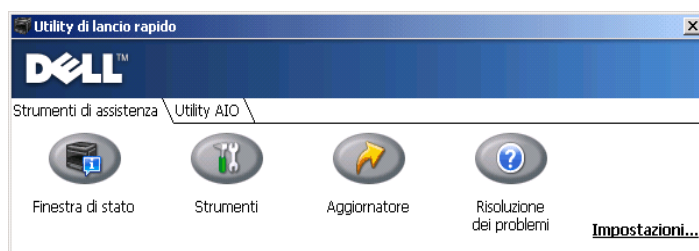



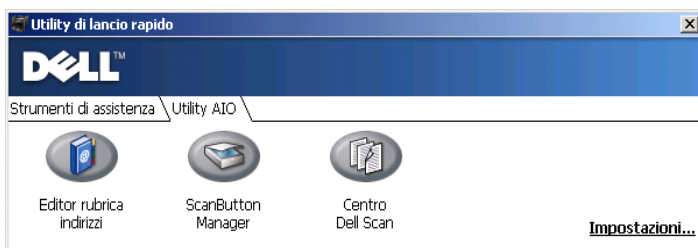

**2** La finestra **Utility di lancio rapido** include sette pulsanti; **Finestra di stato**, **Strumenti**, **Aggiornatore**, **Risoluzione dei problemi**, **Editor rubrica indirizzi**, **Manager pulsante scansione** e **Centro Dell Scan**.

Per uscire, fare clic sul pulsante X in alto a destra della finestra.

Per ulteriori dettagli, fare clic sul pulsante **Guida** di ciascuna applicazione.

<b>Finestra di stato</b>	Fare clic per visualizzare la finestra Stato della Stampante. Vedere "Finestra Stato della Stampante" a pagina 437.
<b>Strumenti</b>	Fare clic per aprire il programma Strumenti. Vedere "Funzionamento dei menu del programma Strumenti" a pagina 343.
<b>Aggiornatore</b>	Fare clic per aggiornare il software e il firmware della stampante Dell.
<b>Risoluzione dei problemi</b>	Fare clic per aprire la Guida alla risoluzione di problemi, che permette di risolvere le difficoltà per proprio conto.
<b>Editor rubrica indirizzi</b>	Fare clic per aprire l'Editor rubrica indirizzi, che consente di modificare e creare le voci della Rubrica indirizzi.
<b>Manager pulsante scansione</b>	Fare clic per aprire Manager pulsante scansione, che consente di specificare come si comporta Manager pulsante scansione in occasione di eventi di scansione generati dal dispositivo.
<b>Centro Dell Scan</b>	Fare clic per aprire Centro Dell Scan.

## Editor rubrica indirizzi

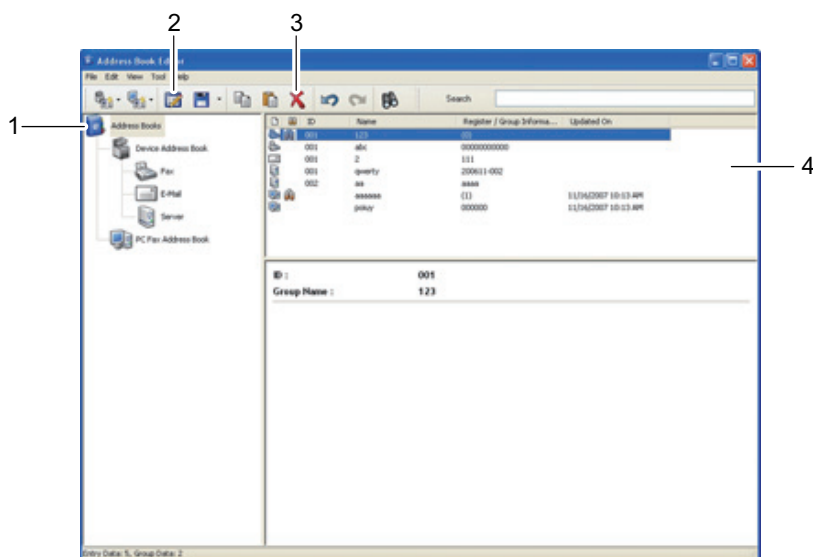

- 1 Leggere le voci della **Rubrica indirizzi** dispositivi dalla stampante all'Editor rubrica indirizzi e le voci della Rubrica indirizzi Fax PC dal PC all'Editor rubrica indirizzi.
- 2 Consente di modificare una voce selezionata di **Rubrica indirizzi** nella finestra di dialogo di modifica.
- 3 Elimina una voce selezionata di **Rubrica indirizzi**.
- 4 Visualizza le voci della **Rubrica indirizzi**.

 **NOTA:** è necessario installare il driver del fax prima di leggere o modificare le voci della **Rubrica indirizzi**.

Per ulteriori informazioni sull'Editor rubrica indirizzi, vedere la **Guida** dell'Editor rubrica indirizzi.

## Manager pulsante scansione

La funzionalità *Scan ad Applicaz.* memorizza per impostazione predefinita le immagini dei file nella cartella **Documenti** ed è quindi possibile aprirle tramite l'applicazione correlata. **Manager pulsante scansione** permette di modificare la destinazione di output dei file di immagine ottenuti e di selezionare se aprirli tramite l'applicazione correlata.

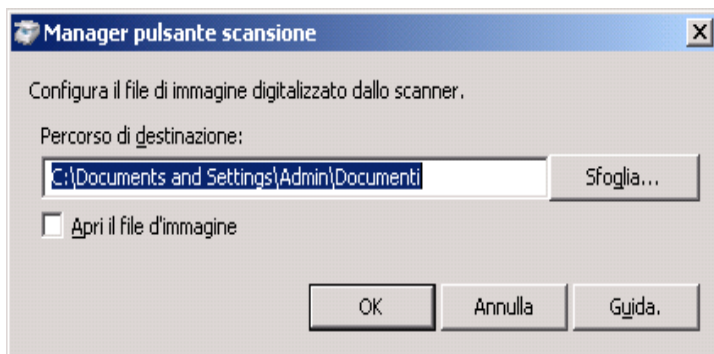

## ScanDirect

ScanDirect è un'applicazione di PaperPort che permette di scansionare gli elementi e inviarli direttamente a PaperPort o ad altri programmi sul computer, senza eseguire prima il programma PaperPort. Per ulteriori informazioni sull'utilizzo di ScanDirect, vedere il menu Guida di PaperPort.



## User Setup Disk Creating Tool

Il programma **User Setup Disk Creating Tool** presente nella sottocartella **MakeDisk** della cartella **Utilities** nel CD *Driver e programmi di utilità* e i driver della stampante presenti nel CD *Driver e programmi di utilità* vengono utilizzati per la creazione di pacchetti d'installazione del driver contenenti

impostazioni personalizzate. Un pacchetto di installazione driver può contenere un gruppo di impostazioni memorizzate e altri dati relativi ai seguenti elementi:

- Orientamento di stampa e Up Multiplo (impostazioni documento)
- Filigrane

Se si desidera installare il driver della stampante con le stesse impostazioni su più computer che funzionano con lo stesso sistema operativo, creare un disco di installazione su un floppy o su un server di rete. Con il disco di installazione così creato sarà possibile ridurre il carico di lavoro necessario per l'installazione del driver della stampante.

- Installare il driver della stampante Dell™ 1355cnw Multifunction Color Printer sul computer su cui si intende creare il disco di installazione.
- Il disco di installazione può essere utilizzato soltanto sotto il sistema operativo in cui è stato creato il disco o su computer con lo stesso sistema operativo. Creare un disco di installazione separato per ogni sistema operativo.

## I messaggi della stampante

Il pannello operatore della stampante visualizza dei messaggi che descrivono lo stato corrente della stampante e indicano eventuali problemi da risolvere. Nel presente capitolo sono descritti i messaggi, il loro significato e come cancellarli.

➡ **AVVISO:** quando viene visualizzato un codice di errore, i dati di stampa restanti sulla stampante e le informazioni accumulate nella memoria della suddetta non sono protette.

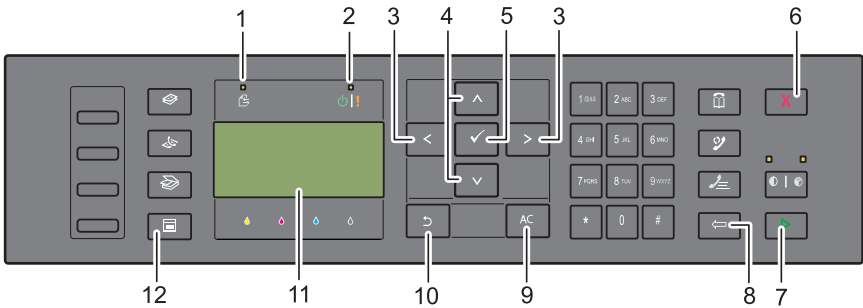

1	LED Dati	2	LED Pronto/Errore*1
3	Pulsanti < >	4	Pulsanti V ^
5	Pulsante ✓	6	Pulsante X (Annulla)
7	Pulsante ► (Avvia)	8	Pulsante ← (Indietro)
9	Pulsante (Cancella tutto)	10	Pulsante ↶ (Backspace)
11	Display LCD	12	Pulsante ☰ (Menu)

\*1 Il LED Errore è sulla destra e lampeggia quando si verifica un errore.

<b>Codice di errore</b>	<b>Operazione da eseguire</b>
001-360	Spegnere e riaccendere la stampante. Se questa operazione non risolve il problema contattare Dell. Vedere "Contattare Dell" a pagina 540.
003-340	
003-356	
005-121	Controllare e pulire il percorso dei fogli. Vedere "Rimozione degli inceppamenti dall'ADF" a pagina 491.
005-301	Chiudere il coperchio dell'ADF.
006-370	Spegnere e riaccendere la stampante. Se questa operazione non risolve il problema contattare Dell. Vedere "Contattare Dell" a pagina 540.
007-340	
007-371	
009-360	Re-installare la cartuccia di toner specificata. Vedere "Installazione di una cartuccia di toner" a pagina 473.
009-361	
009-362	
009-363	

<b>Codice di errore</b>	<b>Operazione da eseguire</b>
009-654	Spegner e riaccendere la stampante. Se questa operazione non risolve il problema contattare Dell. Vedere "Contattare Dell" a pagina 540.
010-354	
010-377	
016-315	
016-317	
016-338	
016-344	
016-347	
016-354	
016-355	
016-370	
016-372	
016-374	
016-375	
016-376	
016-377	
016-393	Spegner e riaccendere la stampante. Se questa operazione non risolve il problema contattare Dell. Vedere "Contattare Dell" a pagina 540.
016-395	
016-503	Premere il pulsante ✓. Verificare che il server SMTP e il server DNS siano impostati correttamente.
016-504	Premere il pulsante ✓. Verificare che il nome utente e la password per il server POP3 e il server DNS siano impostati correttamente.
016-507	Premere il pulsante ✓. Verificare che il nome utente e la password per il server SMTP siano impostati correttamente.
016-700	Premere il pulsante ✓ per annullare il lavoro di stampa corrente.
016-701	
016-720	
016-744	Premere il pulsante ✓. Contattare Dell se questo messaggio continua ad essere visualizzato. Vedere "Contattare Dell" a pagina 540.
016-745	

<b>Codice di errore</b>	<b>Operazione da eseguire</b>
016-749	Premere il pulsante ✓ per annullare il lavoro di stampa corrente.
016-764	Premere il pulsante ✓ . Contattare l'amministratore del server
016-766	SMTP.
016-767	Premere il pulsante ✓ . Verificare l'indirizzo e-mail, quindi riprovare a eseguire la scansione.
016-794	Premere il pulsante ✓ per cancellare il messaggio.
016-795	
016-797	
016-920	Premere il pulsante ✓ . Eseguire nuovamente l'operazione in base alla procedura operativa.
016-981	Premere il pulsante ✓ per annullare il lavoro di stampa corrente.
016-985	Premere il pulsante ✓ . Riprovare a eseguire la scansione riducendo
017-970	l'impostazione della risoluzione o modificando il formato di file dell'immagine digitalizzata.
017-980	Premere il pulsante ✓ per cancellare il messaggio.
017-981	
017-988	
024-914	Caricare la carta specificata. Vedere "Caricamento dei Supporti di stampa nell'alimentatore multifunzione (MPF)" a pagina 214 o "Caricamento dei Supporti di stampa nell'inseritore primario (PSI)" a pagina 223.
024-969	Caricare la carta appropriata. Vedere "Caricamento dei Supporti di stampa nell'alimentatore multifunzione (MPF)" a pagina 214 o "Caricamento dei Supporti di stampa nell'inseritore primario (PSI)" a pagina 223.



<b>Codice di errore</b>	<b>Operazione da eseguire</b>
026-720	Premere il pulsante ✓ per cancellare il messaggio.
026-721	
026-722	
026-723	
026-750	
026-751	
026-752	
027-446	Modificare l'indirizzo IP per evitare la duplicazione. Spegner e riaccendere la stampante.
027-452	
031-521	Premere il pulsante ✓. Verificare che il computer sia accessibile con l'amministratore di sistema.
031-526	Premere il pulsante ✓. Verificare la connessione DNS o che il server di destinazione per l'inoltro sia registrato in DNS.
031-529	Premere il pulsante ✓. Verificare che la password sia corretta.
031-530	Premere il pulsante ✓. Verificare che la posizione di memorizzazione sia corretta. La posizione di memorizzazione specificata è DFS e verificare se è collegata a un altro server. Specificare il server collegato direttamente, il nome della condivisione e la posizione di memorizzazione.
031-533	Premere il pulsante ✓. Verificare quanto segue:
031-534	<ul style="list-style-type: none"> <li>• Se il nome file specificato è utilizzato da altri utenti.</li> <li>• Se esiste già un file o una cartella con il nome specificato.</li> </ul>
031-535	Premere il pulsante ✓. Verificare se un altro utente sta utilizzando il file nella posizione di memorizzazione specificata.
031-536	
031-537	Premere il pulsante ✓. Verificare che lo spazio disponibile nella posizione di memorizzazione sia sufficiente.
031-555	Premere il pulsante ✓ per cancellare il messaggio.
031-556	
031-557	Premere il pulsante ✓. Modificare il nome file già esistente sul server FTP.

<b>Codice di errore</b>	<b>Operazione da eseguire</b>
031-558	Premere il pulsante ✓ per cancellare il messaggio.
031-571	
031-574	Premere il pulsante ✓. Verificare la connessione DNS o che il nome del server di destinazione per l'inoltro sia registrato in DNS.
031-575	Premere il pulsante ✓. Impostare l'indirizzo DNS o l'indirizzo del server di destinazione per l'inoltro come indirizzo IP.
031-576	Premere il pulsante ✓. Verificare la comunicazione tra la stampante e il server l'IP di destinazione di inoltro. Ad esempio, verificare il collegamento del cavo di rete e che l'indirizzo IP del server sia corretto.
031-578	Premere il pulsante ✓. Verificare che il nome di accesso (nome utente) e la password siano corretti.
031-579	Premere il pulsante ✓. Verificare che la posizione di memorizzazione sia corretta.
031-582	Premere il pulsante ✓. Verificare che il nome file specificato possa essere creato nella posizione di memorizzazione specificata. Verificare che lo spazio disponibile nella posizione di memorizzazione sia sufficiente.
031-584	Premere il pulsante ✓. Verificare che il nome della cartella specificato possa essere creato nella posizione di memorizzazione specificata. Verificare se esiste già una cartella con il nome specificato.
031-585	Premere il pulsante ✓. Verificare i diritti di accesso al server.
031-587	
031-588	Premere il pulsante ✓. Verificare che lo spazio disponibile nella posizione di memorizzazione sia sufficiente.
031-589	Premere il pulsante ✓ per cancellare il messaggio.
031-594	Premere il pulsante ✓. Eseguire nuovamente l'operazione in base alla procedura operativa. Contattare Dell se questo messaggio continua ad essere visualizzato. Vedere "Contattare Dell" a pagina 540.
031-598	Premere il pulsante ✓. Verificare i diritti di accesso di accodamento per il file e se il server supporta il comando di accodamento FTP.

<b>Codice di errore</b>	<b>Operazione da eseguire</b>
033-503	Premere il pulsante ✓ per cancellare il messaggio.
033-513	Premere il pulsante ✓. Stampare il fax ricevuto o attendere il completamento dell'invio di un fax.
033-517	Premere il pulsante ✓. Verificare che la password sia corretta.
033-518	Premere il pulsante ✓. Verificare che il codice paese sia impostato correttamente.
033-519	Premere il pulsante ✓ per cancellare il messaggio.
033-787	
033-788	Premere il pulsante ✓. Eliminare il fax ricevuto o attendere il completamento dell'invio di un fax. Premere il pulsante ✓ per cancellare il messaggio.
034-700	Premere il pulsante ✓ per cancellare il messaggio. Accertarsi che la
034-701	linea telefonica sia correttamente connessa. Vedere "Collegamento
034-702	della linea telefonica" a pagina 48.
034-703	
034-704	
034-705	
034-706	
034-707	
034-708	
034-709	
034-710	
034-711	
034-712	
034-713	
034-714	
034-715	
034-716	
034-717	
034-718	

---

<b>Codice di errore</b>	<b>Operazione da eseguire</b>
034-719	
034-720	
034-721	
034-722	
034-723	
034-724	
034-725	
034-726	
034-727	
034-750	
034-751	
034-752	
034-753	
034-754	
034-755	
034-756	
034-757	
034-758	
034-759	
034-760	
034-761	
034-762	
034-763	
034-764	
034-765	
034-766	
034-767	
034-768	

<b>Codice di errore</b>	<b>Operazione da eseguire</b>
062-321	Spegnere e riaccendere la stampante. Se questa operazione non risolve il problema contattare Dell. Vedere "Contattare Dell" a pagina 540.
062-790	Premere il pulsante ✓.
075-100	Verificare e liberare il percorso della carta, caricare la carta specificata e poi premere il pulsante ✓. Vedere "Rimozione degli inceppamenti nella parte anteriore della stampante" a pagina 496.
075-921	Caricare la carta per le pagine del lato retro (pari) e premere il ✓. Vedere la figura "Stampa fonte-retro Manuale (solo per driver di stampa Windows)" a pagina 230.
077-100	Controllare e pulire il percorso dei fogli. Vedere "Rimozione degli inceppamenti" a pagina 489.
077-101	
077-102	Controllare e pulire il percorso dei fogli. Vedere "Rimozione degli inceppamenti nella parte posteriore della stampante" a pagina 497.
077-104	Controllare e pulire il percorso dei fogli. Vedere "Rimozione degli inceppamenti" a pagina 489.
077-105	
077-300	Chiudere il coperchio posteriore.
077-900	Controllare e pulire il percorso dei fogli. Vedere "Rimozione degli inceppamenti dal Vassoio di espulsione" a pagina 500.
077-901	Controllare e pulire il percorso dei fogli. Vedere "Rimozione degli inceppamenti" a pagina 489.
091-402	Spegnere e riaccendere la stampante. Se questa operazione non risolve il problema contattare Dell. Vedere "Contattare Dell" a pagina 540.
092-310	Pulire il sensore CTD. Vedere "Pulizia del Sensore di densità del toner a colore (CTD)" a pagina 479.
093-423	Sostituire la cartuccia toner specificata entro breve tempo. Ordinare nuovo materiale di consumo dal sito Web <a href="http://www.dell.com/supplies">www.dell.com/supplies</a> .
093-424	
093-425	Vedere "Sostituzione cartucce del toner" a pagina 471.
093-426	

<b>Codice di errore</b>	<b>Operazione da eseguire</b>
093-919	Re-installare o sostituire la cartuccia di toner specificata. Vedere "Sostituzione cartucce del toner" a pagina 471.
093-920	
093-921	
093-922	
093-930	Rimuovere la cartuccia del toner specificata e installarne una nuova.
093-931	Se non si sostituisce la cartuccia del toner possono verificarsi problemi di stampa. Ordinare nuovo materiale di consumo dal sito Web <a href="http://www.dell.com/supplies">www.dell.com/supplies</a> .
093-932	
093-933	
093-960	"Sostituire la cartuccia del toner specificata con una cartuccia di tipo supportato. Ordinare nuovo materiale di consumo dal sito Web <a href="http://www.dell.com/supplies">www.dell.com/supplies</a> . Vedere "Sostituzione cartucce del toner" a pagina 471.
093-961	
093-962	
093-963	
093-970	Re-installare la cartuccia di toner specificata. Vedere "Installazione di una cartuccia di toner" a pagina 473.
093-971	
093-972	
093-973	

<b>Codice di errore</b>	<b>Operazione da eseguire</b>
117-331	Spegnere e riaccendere la stampante. Se questa operazione non risolve il problema contattare Dell. Vedere "Contattare Dell" a pagina 540.
117-332	
117-333	
117-334	
117-340	
117-342	
117-343	
117-344	
117-346	
117-348	
117-349	
117-350	
117-351	
117-366	
124-333	Spegnere e riaccendere la stampante. Se questa operazione non risolve il problema contattare Dell. Vedere "Contattare Dell" a pagina 540.
134-211	
191-310	
193-700	Questo messaggio indica che la stampante si trova in modalità toner non-Dell.





# Stampa con il protocollo WSD (Web Services on Devices)

In questa sezione vengono fornite informazioni per la stampa di rete con WSD, il nuovo protocollo Microsoft® per Windows Vista®, Windows Server® 2008, Windows Server 2008 R2 e Windows® 7.

## Aggiunta di regole dei servizi di stampa

Quando si utilizza Windows Server 2008 o Windows Server 2008 R2, è necessario aggiungere regole dei servizi di stampa al client Windows Server 2008 o Windows Server 2008 R2.

### *Per Windows Server 2008:*

- 1 Scegliere Start → Strumenti di amministrazione → Server Manager.
- 2 Selezionare **Aggiungi regole** dal menu **Azione**.
- 3 Selezionare l'opzione **Servizi di stampa** nella finestra **Regole del server di Aggiunta guidata regole** e scegliere **Avanti**.
- 4 Selezionare la casella di controllo **Server di stampa** e scegliere **Avanti**.
- 5 Fare clic su **Installa**.

### *Per Windows Server 2008 R2:*

- 1 Scegliere Start → Strumenti di amministrazione → Server Manager.
- 2 Selezionare **Aggiungi regole** dal menu **Azione**.
- 3 Selezionare la casella di controllo **Servizi di stampa** nella finestra **Regole del server di Aggiunta guidata regole** e scegliere **Avanti**.
- 4 Fare clic su **Avanti**.
- 5 Selezionare la casella di controllo **Server di stampa** e scegliere **Avanti**.
- 6 Fare clic su **Installa**.

# Configurazione della stampante

La nuova stampante può essere installata in rete utilizzando il CD *Driver e programmi di utilità* fornito a corredo con la stampante oppure utilizzare l'**Aggiungi stampante** di Microsoft Windows.

## Installazione del driver della stampante mediante Installazione guidata stampante

- 1 Scegliere **Start**→ **Pannello di controllo**→ **Hardware e suoni**→ **Stampanti** (**Start**→ **Dispositivi e stampanti** per Windows Server 2008 R2 e Windows 7).
- 2 Scegliere **Aggiungi stampante** per avviare la procedura guidata **Aggiungi stampante**.
- 3 Selezionare **Aggiungi stampante di rete, wireless o Bluetooth**.
- 4 Nell'elenco di stampanti visualizzato, selezionare quella da utilizzare, quindi scegliere **Avanti**.



**NOTA:** nell'elenco di stampanti disponibili, la stampante WSD viene mostrata nella forma **http://indirizzo IP/ws/**.



**NOTA:** se nell'elenco non è visualizzata alcuna stampante WSD, inserire manualmente l'indirizzo IP della stampante per creare una stampante WSD. Per inserire manualmente l'indirizzo IP della stampante, attenersi alle istruzioni di seguito. In Windows Server 2008 R2, per creare una stampante WSD è necessario essere membro del gruppo Administrators. 1. Fare clic su **La stampante desiderata non è nell'elenco**. 2. Selezionare **Aggiungi stampante usando un indirizzo TCP/IP o nome host** e fare clic su **Avanti**. 3. Selezionare **Web Services Device** da **Tipo di dispositivo**. 4. Inserire l'indirizzo IP della stampante nella casella di testo **Nome host o indirizzo IP** e fare clic su **Avanti**.



**NOTA:** prima di installare il driver mediante la procedura guidata per l'aggiunta di una stampante in Windows Server 2008 R2 o Windows 7, effettuare una delle seguenti operazioni:

- Stabilire la connessione Internet in modo da consentire l'analisi del computer da parte di Windows Update.
  - Aggiungere il driver della stampante al computer in anticipo.
- 5 Se richiesto, installare il driver della stampante sul computer. Inserire la password di amministrazione o confermare l'operazione, se richiesto.

- 6** Completare le successive operazioni della procedura guidata e quindi scegliere **Fine**.
- 7** Stampare una pagina di prova per verificare la corretta installazione.
  - a** Scegliere **Start**→ **Pannello di controllo**→ **Hardware e suoni**→ **Stampanti** (**Start**→ **Dispositivi e stampanti** per Windows Server 2008 R2 e Windows 7).
  - b** Fare clic con il pulsante destro del mouse sulla stampante appena creata, quindi scegliere **Proprietà** (**Proprietà stampante** per Windows Server 2008 R2 e Windows 7).  
Selezionare le impostazioni della scheda **Opzioni** e scegliere **Applica**.
  - c** Nella scheda **Generale**, fare clic su **Stampa pagina di prova**. Quando la pagina di prova viene stampata correttamente, l'installazione è terminata.



# Caratteristiche tecniche

## Compatibilità con i sistemi operativi

La stampante Dell™ 1355cn/1355cnw Multifunction Color Printer è compatibile con Microsoft® Windows® XP, Windows XP 64-bit Edition, Windows Server® 2003, Windows Server 2003 x64 Edition, Windows Server 2008, Windows Server 2008 64-bit Edition, Windows Vista®, Windows Vista 64-bit Edition, Windows 7 e Windows 7 64-bit Edition, Mac OS® X 10.4.11/10.5.6, 10.6.x o versioni successive.

<sup>1</sup> L'assistenza tecnica telefonica Dell supporta gratuitamente ed esclusivamente i sistemi operativi installati in fabbrica (Microsoft) per i primi 30 giorni. Consultare il sito

<http://www1.us.dell.com/content/products/compare.aspx/laser?c=us&cs=555&l=en&s=biz> per ulteriori dettagli. Per estendere il periodo iniziale di 30 giorni, il cliente dovrà acquistare i servizi di assistenza tecnica dal produttore del sistema operativo.

<sup>2</sup> Se il cliente possiede altri sistemi operativi, e ha acquistato il servizio Gold Technical Support (per ulteriori informazioni su questo servizio, visitare il sito <http://www1.us.dell.com/content/topics/global.aspx/services/en/gts?c=us&cs=555&l=en&s=biz>), il servizio di assistenza telefonica profonderà tutto l'impegno possibile per risolvere i problemi inerenti al sistema operativo. Qualora sia necessario contattare il produttore, al cliente sarà addebitato un supplemento di spesa. Tale supplemento non viene applicato qualora la causa del problema sia imputabile a Dell. In caso di installazione e messa in servizio, tali operazioni vengono considerate come configurazione e pertanto l'intero costo sarà addebitato al cliente.

## Alimentazione

<b>Tensione nominale</b>	220-240 Vc.a.	110-127 Vc.a.
<b>Frequenza</b>	50/60 Hz	50/60 Hz
<b>Corrente</b>	5,0 A	11,0 A

## Dimensioni

Altezza: 338 mm (13,31 pollici) Larghezza: 410 mm (16,14 pollici)

Profondità: 379 mm (14,92 pollici)

Peso (sono incluse solo le cartucce toner):

- 1355cn: 14,8 kg (32,63 lb)
- 1355cnw: 14,9 kg (32,85 lb)

## Memoria

---

Memoria di base	128 MB
-----------------	--------

---

## Emulazione/PDL (Page Description Language), sistema operativo e interfaccia

---

Emulazioni/PDL	Sistema di stampa host-based	
Sistemi operativi	Microsoft Windows 7, Windows 7 64-bit Edition, Windows Vista, Windows Vista 64-bit Edition, Windows Server 2008, Windows Server 2008 64-bit Edition, Windows Server 2008 R2 64-bit Edition, Windows XP, Windows XP 64-bit Edition, Windows Server 2003, Windows Server 2003 x64 Edition, Mac OS X Versione 10.4.11, 10.5.8 e 10.6	
Interfacce	Locale standard:	USB 2.0
	Rete standard:	Ethernet 10Base-T/100Base-TX
		Conformità a 802.11b/802.11g (Wireless)

---

## Compatibilità MIB

Una base di gestione informazioni (MIB) è un database contenente informazioni sui dispositivi di rete (quali adattatori, bridge, router o computer). Queste informazioni consentono agli amministratori di gestire la rete (analizzare le prestazioni, il traffico, gli errori e così via). La stampante

Dell™ 1355cn/1355cnw Multifunction Color Printer è conforme agli standard industriali delle specifiche MIB; questa caratteristica permette alla macchina di essere riconosciuta e gestita da vari sistemi software per la gestione di stampanti e reti.

## Ambiente

### Funzionamento

Temperatura	10-32°C
Umidità relativa	10-85% di umidità relativa (senza formazione di condensa)

### Garanzia della qualità di stampa

Temperatura	15-28°C
Umidità relativa	20-70% di umidità relativa (senza formazione di condensa)

### Conservazione

Temperatura	-20 -40°C
Umidità di conservazione	5-80% di umidità relativa (senza formazione di condensa)

### Altitudine





Funzionamento	Fino a 3.100 m (10.000 piedi)
Conservazione	70,9275 Kpa



**NOTA:** per informazioni sulla regolazione dell'altitudine, vedere "Regola altezza" a pagina 362.

# Cavi

Il cavo di collegamento deve rispondere ai seguenti requisiti:

Tipo di collegamento	Specifiche e simboli di collegamento
1 Ethernet	10 Base-T/100 Base-TX 
2 USB	USB 2.0 
3 Connettore per spinotto a muro	LINE 
4 Connettore telefonico	PHONE 

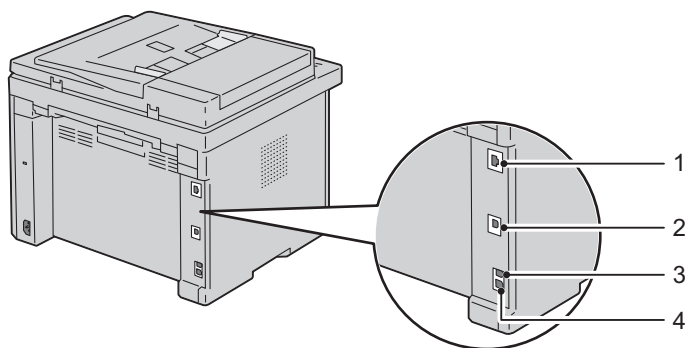



## Caratteristiche tecniche della copiatrice

<b>Voce</b>	<b>Descrizione</b>
Risoluzione di copia	Ottica: 600x600 dot/25,4 mm (1 pollice), ADF: 600x300 dot/25,4mm (1 pollice) (identico per colore/bianco e nero)
Velocità di copia	Colore: 12 cpm o più, Bianco e nero: 15 cpm o più (utilizzando il vetro documenti per creare copie in sequenza di un documento con pagine digitalizzate una alla volta). Colore: 2,87 cpm o più, Bianco e nero: 10,64 cpm o più (utilizzando l'ADF per creare copie in sequenza di più documenti).
Dimensioni Foglio	A4, A5, B5, Executive, Letter, Folio, Legal, Monarch, DL, C5, Busta #10
Zoom	Vetro documenti: 25% - 400%, ADF: 25% - 400%
Copie multiple	1-99 pagine
Modalità di copia (=tipo originale)	Testo, Testo & Foto, Foto
Metodo di scansione	Lastra: Metodo di scansione flatbed a documento fisso ADF: Metodo di scansione ad alimentazione di documento, carrello fisso (scansione su un lato)

## Caratteristiche tecniche dello scanner

<b>Voce</b>	<b>Descrizione</b>
Compatibilità	TWAIN (Tool Without An Interesting Name), WIA (Windows Image Acquisition)

<b>Voce</b>	<b>Descrizione</b>
<b>Risoluzione di scansione</b>	<p>TWAIN: da 75 x 75 a 4800 x 4800 dot/25,4 mm (1 pollice)</p> <p>WIA: 75/100/150/200/300/400/600 dot/25,4 mm (1 pollice)</p> <p>Risoluzioni diverse dalle seguenti si ottengono dalla conversione di risoluzione del driver:</p> <p>200 x 200 dot/25,4 mm (1 pollice)</p> <p>300 x 300 dot/25,4 mm (1 pollice) (predefinita)</p> <p>600 x 600 dot/25,4 mm (1 pollice)</p> <p>1200 x 1200 dot/25,4 mm (1 pollice)</p>
<b>Profondità in bit colore</b>	24 bit (WIA, TWAIN)
<b>Profondità in bit monocromatica</b>	1 bit per bianco e nero e 8 bit per scala di grigi
<b>Lunghezza effettiva di scansione</b>	Vetro documenti: 297 mm (11,69 pollici), ADF: 355,6 mm (14 pollici)
<b>Larghezza effettiva di scansione</b>	215,9 mm (8,5 pollici)
<b>Velocità di scansione (modalità testo)</b>	<p>Bianco e nero: 641,22 <math>\mu</math>sec/linea (600 dot/25,4 mm (1 pollice)), 1265,19 <math>\mu</math>sec/linea (1200 dot/25,4 mm (1 pollice))</p> <p>Colore: 2176,52 <math>\mu</math>sec/linea (600 dot/25,4 mm (1 pollice)), 4363,36 <math>\mu</math>sec/linea (1200 dot/25,4 mm (1 pollice))</p>

## Caratteristiche tecniche del fax

<b>Voce</b>	<b>Descrizione</b>
<b>Compatibilità</b>	ITU-T Group 3
<b>Linea applicabile</b>	PSTN (Public Switched Telephone Network)
<b>Codifica dei dati</b>	<p>Bianco e nero: 1bit, codifica JBIG, MMR, MR, MH</p> <p>Colore: non supportato</p>
<b>Velocità massima modem</b>	33,6 Kbps

<b>Voce</b>	<b>Descrizione</b>
<b>Velocità di trasmissione</b>	Circa 3 secondi/pagina *Il tempo di trasmissione si applica alla trasmissione della memoria di dati di testo digitalizzati in risoluzione standard con ECM utilizzando solo ITU-T No.1 Chart.
<b>Velocità di scansione</b>	Lastra di esposizione: circa 3 secondi/A4 (in modalità di risoluzione fax Standard), ADF: circa 5 secondi/Letter (in modalità di risoluzione fax Standard), 7,5 secondi/Letter (in modalità di risoluzione fax Fino)
<b>Lunghezza massima documento</b>	Vetro documenti: 297 mm (11,69 pollici), ADF: 355,6 mm (14 pollici)
<b>Dimensioni Foglio</b>	Letter, A4, Legal
<b>Risoluzione</b>	Standard: 8 pel/mm (203 pel/pollice) x 3,85 linee/mm (98 linee/pollice) 200 dpi x 100 dpi Fino: 8 pel/mm (203 pel/pollice) x 7,7 linee/mm (196 linee/pollice) 200 dpi x 200 dpi Super fino: 8 pel/mm (203 pel/pollice) x 15,4 linee/mm (391 linee/pollice) 200 dpi x 400 dpi Ultra Fine: 16 pel/mm (406 pel/pollice) x 15,4 linee/mm (391 linee/pollice) 400 dpi x 400 dpi
<b>Memoria utente</b>	2 MB
<b>Mezzitoni</b>	256 livelli



# **Manutenzione della stampante**



## Manutenzione della stampante

Per mantenere elevata la qualità di stampa, è necessario eseguire periodicamente alcune operazioni di manutenzione. Se la stampante è utilizzata da più utenti, è consigliabile affidarne la manutenzione a un singolo operatore. Fare riferimento a tale operatore per eventuali problemi di stampa e per le operazioni di manutenzione.

### Determinare lo stato delle forniture di stampa

se la stampante è collegata alla rete, **Dell™ Printer Configuration Web Tool** fornisce immediatamente le informazioni relative alla quantità di toner rimanente. Per visualizzare queste informazioni, immettere l'indirizzo IP della stampante nel browser. Per utilizzare la funzione **Impostazione Segnalazione E-Mail** che consente di impostare un avviso e-mail che notifica quando è necessario sostituire i materiali di consumo della stampante, immettere il proprio nome o quello dell'operatore nella casella di riepilogo della posta elettronica.

Sul pannello operatore, è inoltre possibile confermare quanto segue:

- Materiali di consumo o manutenzione che richiedono attenzione durante la sostituzione (tuttavia, sulla stampante vengono visualizzate informazioni di un solo componente per volta).
- Quantità di toner residua in ciascuna cartuccia di stampa

### Risparmiare materiali di consumo

È possibile modificare numerose impostazioni nel driver di stampa per risparmiare la cartuccia toner e la carta.

<b>Materiale di consumo</b>	<b>Impostazione</b>	<b>Funzione</b>
Cartuccia toner	<b>Modalità di risparmio toner</b> nella scheda <b>Grafici</b> del driver della stampante	Questa casella di controllo permette agli utenti di selezionare una modalità di stampa che usa una minore quantità di toner. Quando si usa questa funzione, la qualità d'immagine sarà più bassa di quando non viene usata.
Supporti di stampa	<b>Up Multiplo</b> nella scheda <b>Layout</b> del driver della stampante	<p>La stampante consente di stampare due o più immagini di pagine su una facciata del foglio. Il numero di pagine che ciascun driver di stampa permette di stampare su un singolo foglio di carta è:</p> <ul style="list-style-type: none"> <li>• Driver della stampante Windows: 2, 4, 8 o 16 pagine</li> <li>• Driver della stampante Macintosh: 2, 4, 6, 9 o 16 pagine</li> </ul> <p>Se selezionata con l'impostazione fronte/retro, <b>Up Multiplo</b> consente di stampare fino a 32 pagine su un unico foglio (16 immagini su ciascun lato del foglio).</p>

## Conservazione dei supporti di stampa

Per evitare i problemi relativi all'alimentazione della carta e alla qualità di stampa, è possibile adottare diverse soluzioni.

- Per ottenere risultati di stampa ottimali, conservare i supporti di stampa in ambienti con temperatura di circa 21°C (70°F) e umidità relativa del 40%.
- Conservare le confezioni dei supporti su un ripiano o uno scaffale anziché sul pavimento.
- Se si conservano le singole confezioni fuori dalle scatole originali, accertarsi che si trovino su una superficie piana onde evitare che i bordi si flettano o si arricino.
- Non collocare oggetti sulle confezioni.



## Conservazione dei materiali di consumo.

Conservare i materiali di consumo nella confezione originale fino al momento dell'installazione. Evitare di conservare i materiali di consumo:

- A temperature superiori a 40°C (40,00°C).
- In un ambiente con forti variazioni di temperatura e di umidità.
- Alla luce diretta del sole.
- In ambienti polverosi.
- Nell'automobile, per periodi prolungati.
- In un ambiente in cui siano presenti gas corrosivi.
- In un ambiente con aria salmastra.

## Sostituzione cartucce del toner

 **ATTENZIONE:** prima di le cartucce di toner, leggere e seguire le norme di sicurezza contenute nella *Guida alle informazioni sul prodotto*.

Le cartucce toner Dell sono disponibili solo tramite Dell. È possibile ordinare online su <http://www.dell.com/supplies> o per telefono. Per ordini telefonici vedere "Contattare Dell" a pagina 540.

Si consiglia di utilizzare solo cartucce toner prodotte da Dell per la propria stampante. Dell non fornisce garanzie relativamente a problemi legati all'uso di accessori, parti o componenti non forniti da Dell.

 **ATTENZIONE:** non gettare cartucce di toner usate nel fuoco. Il toner residuo potrebbe esplodere provocando bruciature e ferite.

 **ATTENZIONE:** non scuotere la cartuccia di toner usata per evitare che il toner fuoriesca.

### Rimozione delle cartucce di toner

- 1 Spegnere la stampante.
- 2 Aprire il coperchio di accesso al toner.

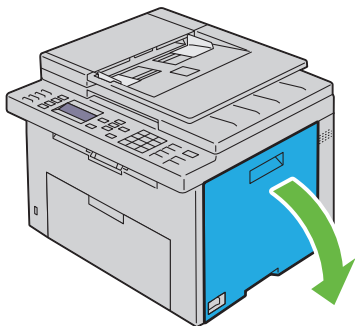

3 Afferrare saldamente la cartuccia come indicato nell'illustrazione.

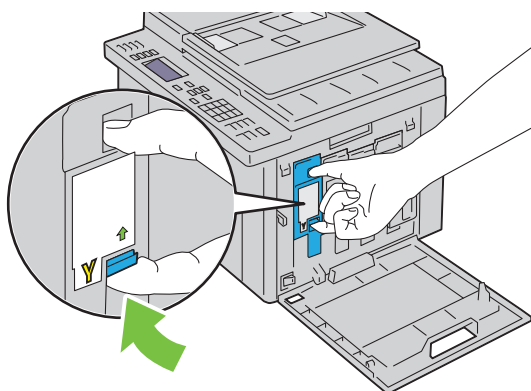

**!** **ATTENZIONE:** estrarre sempre la cartuccia lentamente in modo che il toner non fuoriesca.

4 Estrarre la cartuccia del toner.

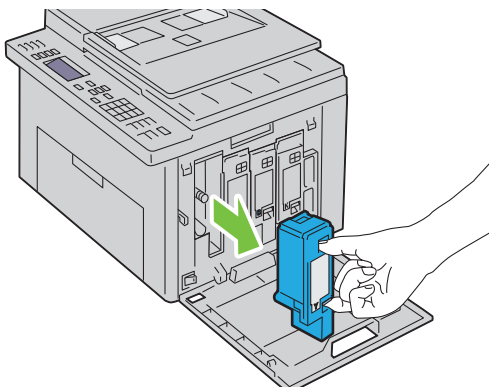

## Installazione di una cartuccia di toner

- 1 Estrarre dalla confezione una cartuccia di toner del colore desiderato e scuoterla cinque o sei volte per distribuire il toner in modo uniforme.

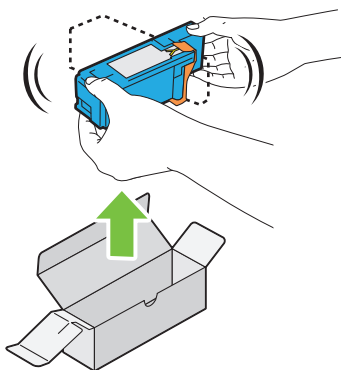

- ✎ **NOTA:** accertarsi che il colore della nuova cartuccia del toner corrisponda a quello sulla maniglia prima di sostituirla.
- ✎ **NOTA:** maneggiare la cartuccia con attenzione per evitare la fuoriuscita di toner.

- 2 Rimuovere il nastro dalla cartuccia di toner.

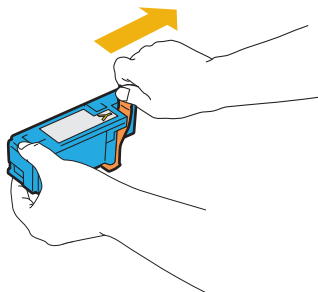

- 3 Accostare la cartuccia del toner al relativo alloggiamento, quindi inserirla e bloccarla in posizione premendo in prossimità del centro della cartuccia fino a sentire un clic.

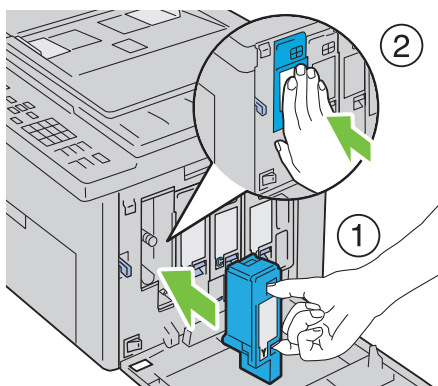

- 4 Chiudere il coperchio di accesso al toner.

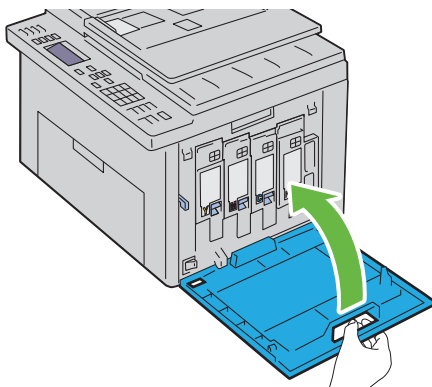

## Pulizia dell'interno della stampante

**! ATTENZIONE:** per evitare il pericolo di scosse elettriche, spegnere sempre la stampante e scollegare il cavo di alimentazione dalla presa con la messa a terra prima di effettuare operazioni di manutenzione.

- 1 Verificare che la stampante non sia in funzione e aprire il coperchio di accesso al toner.

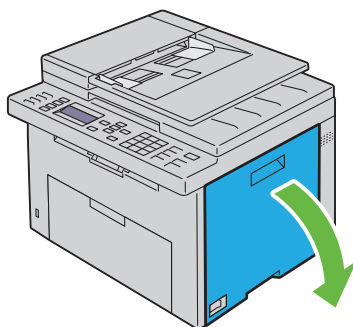

- 2 Afferrare saldamente la cartuccia come indicato nell'illustrazione.

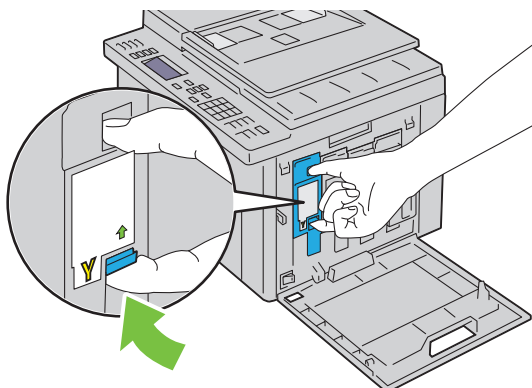

**3** Estrarre la cartuccia del toner.

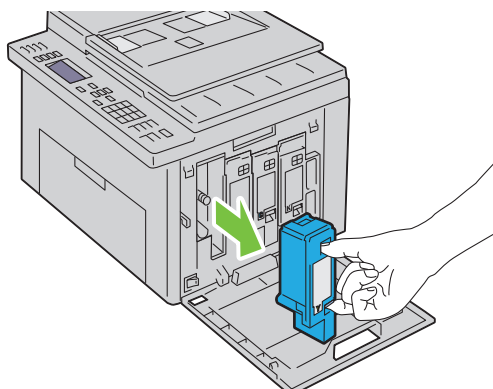

**4** Estrarre anche le altre tre cartucce.

**5** Estrarre l'asta di pulizia.

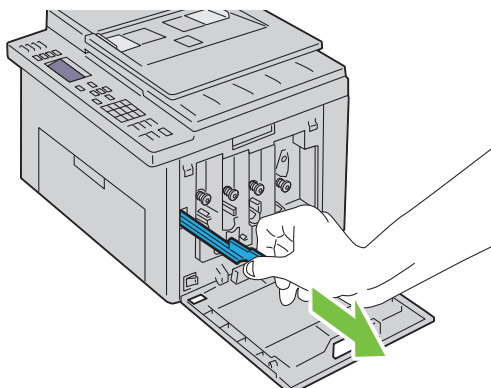

- 6** Inserire completamente l'asta di pulizia nel foro accanto alla freccia sulla stampante fino a quando tocca l'interno della macchina e poi estrarla.

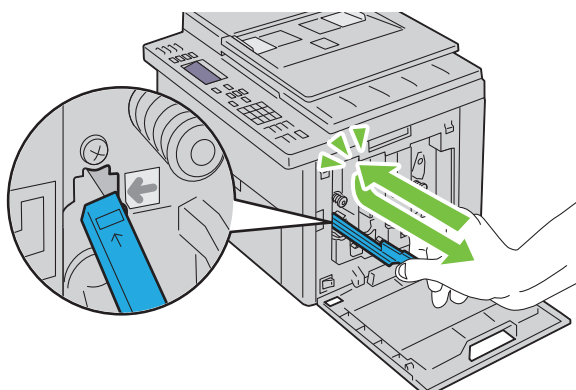

- 7** Ripetere la procedura per gli altri tre fori.  
**8** Rimettere a posto l'asta di pulizia.

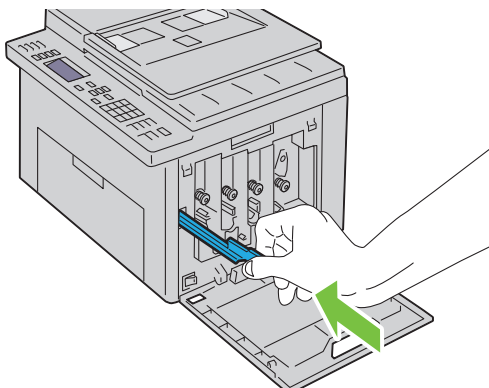

- 9 Rimettere a posto la cartuccia del nero accostandola al relativo alloggiamento, quindi inserirla saldamente premendo in prossimità del centro della cartuccia fino a sentire un clic.

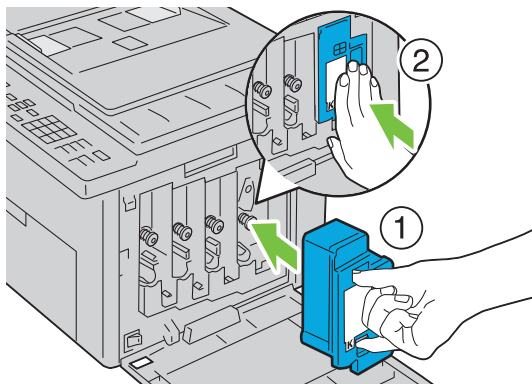

- 10 Rimettere a posto anche le altre tre cartucce.
- 11 Chiudere il coperchio di accesso al toner.



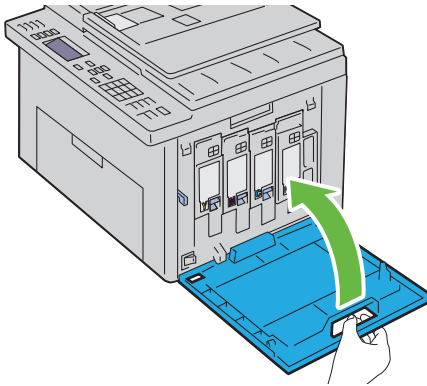

## Pulizia del Sensore di densità del toner a colore (CTD)

Pulire il sensore CTD solo quando il Monitor Stato o il pannello operatore visualizzano un avviso relativo al sensore CTD.

- 1 Verificare che la stampante sia spenta.
- 2 Aprire il coperchio posteriore premendo la maniglia di sblocco.

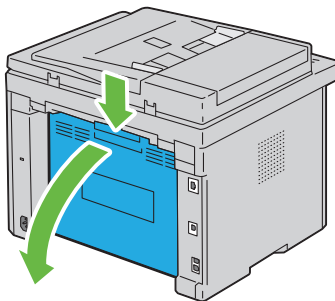

- 3 Pulire il rullo del sensore CTD all'interno della stampante con un panno di cotone pulito e asciutto.

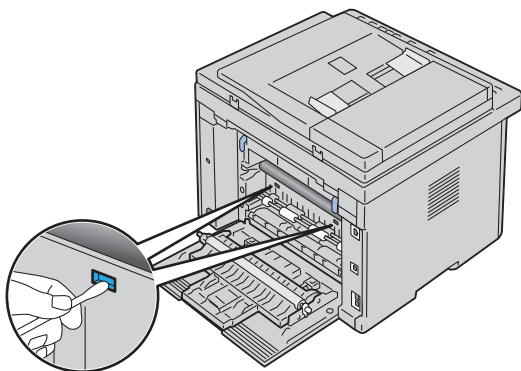

- 4 Chiudere il coperchio posteriore.

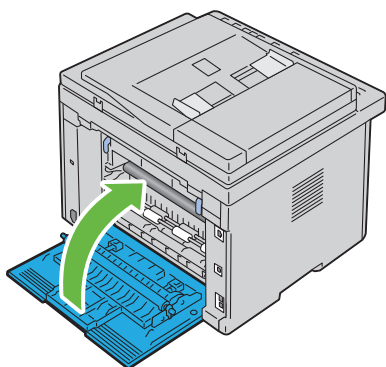











## Regolazione della registrazione del colore

In questa sezione viene spiegato come regolare la registrazione del colore alla prima installazione della stampante o dopo un suo spostamento in altra sede o posizione.

### Esecuzione della regolazione automatica

La **regolazione automatica** consente di correggere in maniera automatica la registrazione del colore.

## Pannello operatore

- 1 Premere il pulsante  (Menu).
- 2 Premere il pulsante  fino a visualizzare **Sistema**, quindi premere il pulsante .
- 3 Premere il pulsante  fino a evidenziare **Menu Ammin.**, quindi premere il pulsante .
- 4 Premere il pulsante  fino a evidenziare **Manutenzione**, quindi premere il pulsante .
- 5 Premere il pulsante  fino a evidenziare **Registraz. colore**, quindi premere il pulsante .
- 6 Accertarsi che **Regol. autom.** sia evidenziata, quindi premere il pulsante .
- 7 Accertarsi che **Sei sicuro?** sia evidenziata, quindi selezionare **Sì** premendo il pulsante .

Viene eseguita la regolazione automatica.

## Il programma Strumenti



### NOTA:

- 1 Scegliere **Start** → **Tutti i programmi** → **Stampanti Dell** → **Dell 1355 Multifunction Color Printer** → **Strumenti**.



**NOTA:** se sul computer sono installati più driver della stampante, viene visualizzata la finestra **Selezione stampante**. In tal caso, fare clic sul nome della stampante **Dell 1355 Multifunction Color Printer** elencato in **Nome stampante**, quindi scegliere **OK**.

Viene aperto il programma Strumenti.

- 2 Selezionare la scheda **Manutenzione stampante**.
- 3 Selezionare **Regolazione registrazione** dall'elenco sulla sinistra nella pagina.

Viene visualizzata la pagina **Regolazione registrazione**.

- 4 Deselezionare la casella di controllo accanto a **Attiva**.
- 5 Selezionare il pulsante **Avvia** accanto a **Correzione Automatica**.

La registrazione del colore viene corretta automaticamente.

## Stampa del Diagramma registrazione colore

### Il programma Strumenti

 **NOTA:**

- 1 Scegliere **Start**→ **Tutti i programmi**→ **Stampanti Dell**→ **Dell 1355 Multifunction Color Printer**→ **Strumenti**.

 **NOTA:** se nel computer sono installati più driver di stampa, si apre la finestra di dialogo **Seleziona stampante**. In tal caso, fare clic sul nome della stampante **Dell 1355 Multifunction Color Printer** elencato in **Nome stampante**, quindi scegliere **OK**.

Viene aperto il programma **Strumenti**.

- 2 Selezionare la scheda **Manutenzione stampante**.
- 3 Selezionare **Regolazione registrazione** dall'elenco sulla sinistra nella pagina.

Viene visualizzata la pagina **Regolazione registrazione**.

- 4 Deselezionare la casella di controllo accanto a **Attiva**.
- 5 Fare clic sul pulsante **Avvia** accanto a **Stampa diag. reg. col.**

Il diagramma di registrazione del colore viene stampato.

### Determinazione dei valori

Nel diagramma di registrazione del colore stampato, individuare per ciascun colore (G, M e C) le linee più dritte in cui le due linee nere e la linea colorata risultano più strettamente allineate.

Individuata la linea più dritta, annotare il valore (da -5 a +5) indicato da tale linea per ciascun colore.

Quando il valore è pari a 0 per tutti i colori, non è necessario regolare la registrazione del colore.

Se il valore è diverso da 0, inserire il valore secondo la procedura descritta in "Immissione dei valori" a pagina 483.

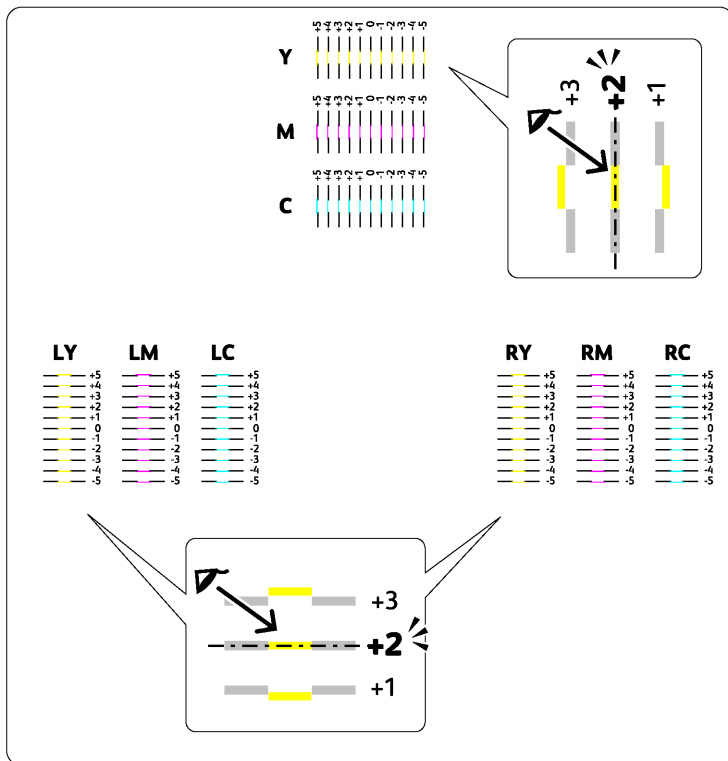

## Immissione dei valori

### Il programma Strumenti

#### **NOTA:**

Mediante il programma Strumenti, inserire i valori trovati nel diagramma di registrazione del colore per effettuare le regolazioni.

- 1 Scegliere **Start** → **Tutti i programmi** → **Stampanti Dell** → **Dell 1355 Multifunction Color Printer** → **Strumenti**.

Viene aperto il programma Strumenti.

- 2 Selezionare la scheda **Manutenzione stampante**.

- 3** Selezionare **Regolazione registrazione** dall'elenco sulla sinistra nella pagina.  
Viene visualizzata la pagina Regolazione registrazione.
  - 4** Selezionare il valore desiderato con la linea dritta, quindi fare clic sul pulsante **Applicare Nuove Impostazioni**.
  - 5** Fare clic sul pulsante **Avvia** accanto a **Stampa diagr. reg. col.**  
Il diagramma di registrazione del colore verrà stampato con i nuovi valori.
  - 6** Effettuare la regolazione fino a quando tutte le linee diritte si trovano sul valore 0. L'immagine prima e dopo la regolazione può essere d'aiuto.
- ➔ AVVISO:** dopo la stampa del diagramma di registrazione del colore, non spegnere la stampante prima che il motore abbia smesso di girare.

## Pulizia dello scanner

Mantenere lo scanner pulito consente di assicurare delle copie ottimali. Si consiglia di pulire lo scanner all'inizio di ogni giorno e durante il giorno, se necessario.

- 1** Inumidire leggermente con acqua un panno morbido senza pelucchi oppure una salvietta di carta.
- 2** Aprire il coperchio dei documenti.

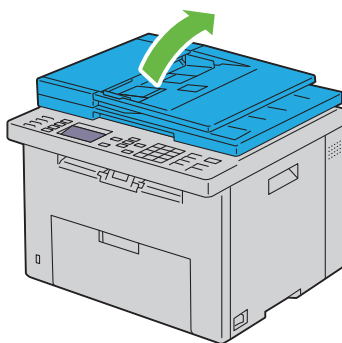

- 3** Strofinare la superficie del vetro documenti e del vetro ADF fino a quando non è pulita e asciutta.

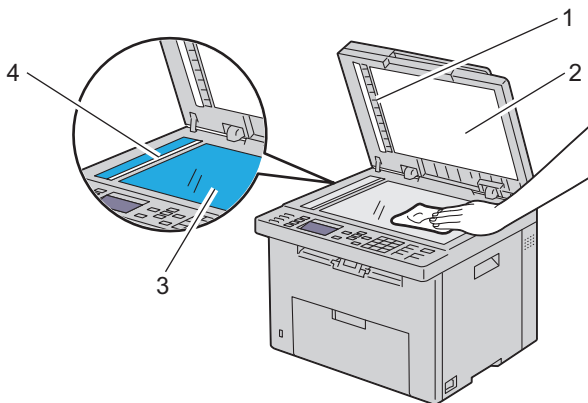

---

1 Fascia bianca

---

2 Coperchio documenti bianco

---

3 Vetro documenti

---

4 Vetro ADF

---

- 4** Strofinare il lato inferiore del coperchio documenti bianco e la fascia bianca fino a quando non sono puliti e asciutti.

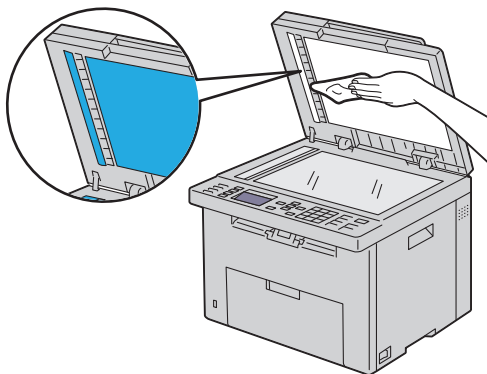

- 5** Chiudere il coperchio dei documenti.

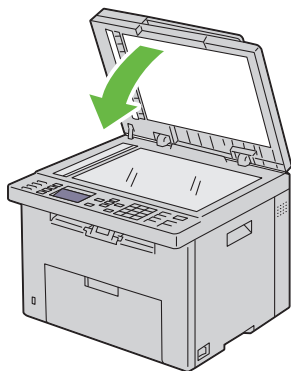

## Pulizia del rullo di alimentazione ADF

Mantenere il rullo di alimentazione ADF pulito consente di assicurare delle copie ottimali. Si consiglia di pulire il rullo di alimentazione ADF a intervalli regolari.

- 1 Aprire il coperchio dell'ADF.

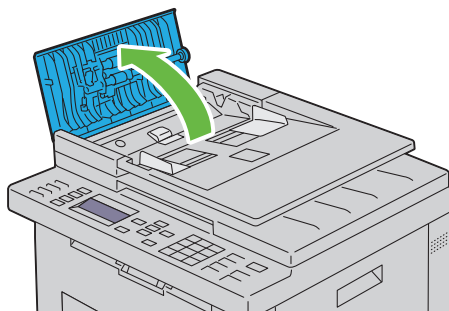

- 2 Strofinare il rullo di alimentazione ADF con un panno morbido asciutto senza pelucchi o con una salvietta di carta fino a quando non è pulito.

Se il rullo di alimentazione ADF si sporca di inchiostro, anche la carta dell'ADF potrebbe sporcarsi. In questo caso, inumidire leggermente un panno morbido senza pelucchi oppure una salvietta di carta con acqua o



con un detergente neutro e rimuovere lo sporco dal rullo di alimentazione ADF fino a quando non è pulito e asciutto.

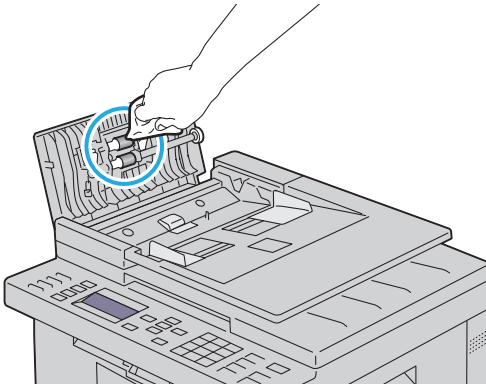



## Rimozione degli inceppamenti

Una selezione accurata e un caricamento corretto dei supporti di stampa consentono di prevenire la maggior parte degli inceppamenti della carta. Per ulteriori informazioni, vedere "Istruzioni sull'uso dei supporti di stampa" a pagina 201.



**NOTA:** prima di acquistare grandi quantità del tipo di carta che si intende utilizzare con la stampante, si consiglia di provarne un campione.

### Come evitare gli inceppamenti

- Utilizzare solo i supporti consigliati. Per ulteriori informazioni, vedere "Istruzioni sull'uso dei supporti di stampa" a pagina 201.
- Vedere "Caricamento dei Supporti di stampa nell'alimentatore multifunzione (MPF)" a pagina 214 e "Caricamento dei Supporti di stampa nell'inseritore primario (PSI)" a pagina 223 per caricare i supporti di stampa correttamente.
- Non sovraccaricare i vassoi di alimentazione. Verificare che l'altezza della risma di carta non superi il limite massimo di caricamento indicato dalle apposite etichette sul cassetto.
- Non caricare carta piegata, sgualcita, umida o arricciata.
- Flettere, aprire a ventaglio e allineare la carta prima di caricarla. Se si verifica un inceppamento a livello del supporto di stampa, provare a caricare un foglio alla volta utilizzando l'alimentatore foglio singolo.
- Non utilizzare carta tagliata o ritagliata a mano.
- Non mischiare supporti di dimensioni, peso o tipo diverso nella stessa origine.
- Verificare che il lato consigliato per la stampa sia rivolto verso l'alto nel momento dell'inserimento del supporto di stampa. Tuttavia, quando si utilizza l'alimentatore foglio singolo, il lato consigliato per la stampa deve essere rivolto verso il basso.
- Conservare i supporti di stampa in un ambiente adeguato. Per ulteriori informazioni, si veda "Conservazione dei supporti di stampa" a pagina 209.

- Non rimuovere i vassoi durante un processo di stampa.
- Inserire correttamente il vassoio nella stampante dopo il caricamento.
- Verificare che tutti i cavi che collegano la stampante siano correttamente collegati.
- Non stringere eccessivamente le guide per evitare inceppamenti.

## Individuazione della posizione degli inceppamenti

**⚠ ATTENZIONE:** non tentare di rimuovere l'inceppamento con attrezzi o strumenti. Ciò potrebbe causare danni permanenti alla stampante.

La seguente figura mostra le aree in cui si verificano gli inceppamenti lungo il percorso dei supporti di stampa.

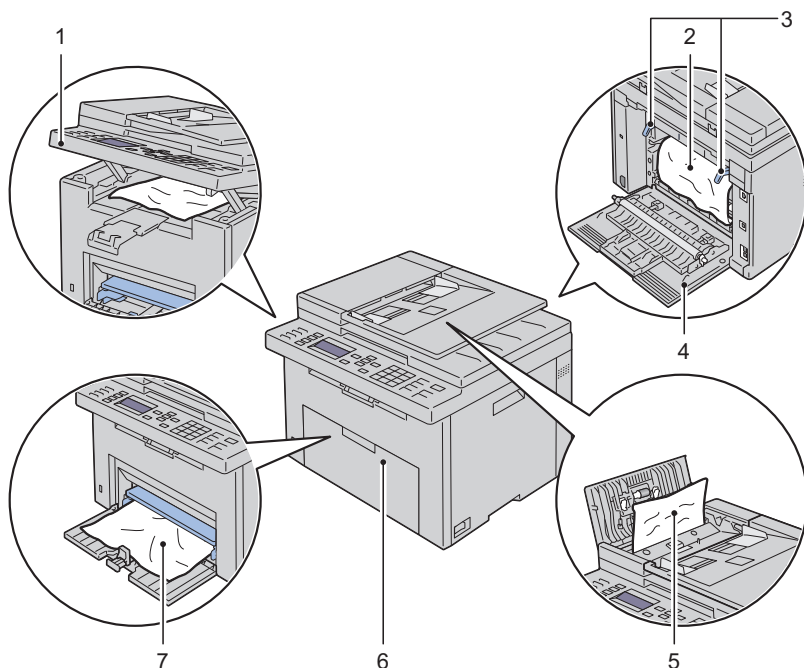

1	Unità scanner
2	Fuser
3	Leva di rilascio fuser
4	Coperchio posteriore
5	Copertura ADF
6	Coperchio anteriore
7	Alimentatore multifunzione (MPF)

## Rimozione degli inceppamenti dall'ADF

Quando un documento si inceppa durante il passaggio attraverso l'alimentatore automatico di documenti (ADF), rimuovere l'inceppamento come descritto nella seguente procedura.

 **ATTENZIONE:** prima di eseguire una delle procedure riportate di seguito, attenersi alle norme di sicurezza contenute nella Guida alle informazioni sul prodotto.

 **ATTENZIONE:** per evitare il pericolo di scosse elettriche, spegnere sempre la stampante e scollegare il cavo di alimentazione dalla presa con la messa a terra prima di effettuare operazioni di manutenzione.

 **ATTENZIONE:** non rimuovere gli inceppamenti carta subito dopo la stampa, per evitare ustioni. Il fuser diventa estremamente caldo durante l'uso.

 **NOTA:** per risolvere il problema indicato dall'errore sul pannello operatore, è necessario togliere tutti i supporti di stampa dal percorso dei supporti di stampa.

- 1 Aprire il coperchio dell'ADF.

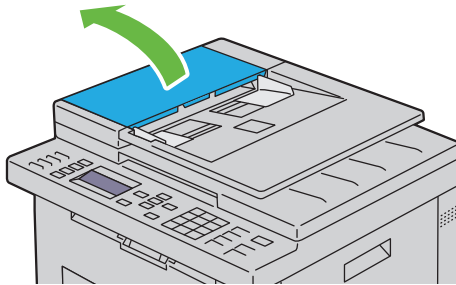

- 2** Rimuovere il documento inceppato estraendolo delicatamente nella direzione indicata dalla freccia come mostrato nella seguente illustrazione.

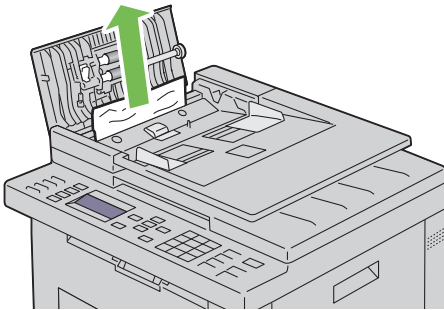

- 3** Se l'estrazione del documento dovesse risultare difficoltosa, aprire il vassoio di alimentazione dei documenti.

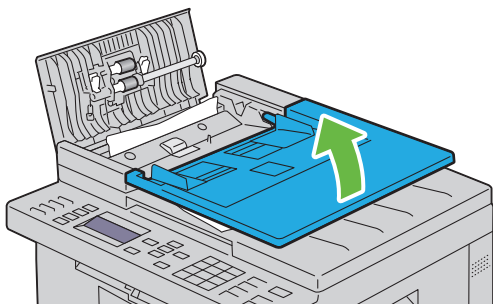

- 4** Rimuovere il documento inceppato dal vassoio di uscita dei documenti.

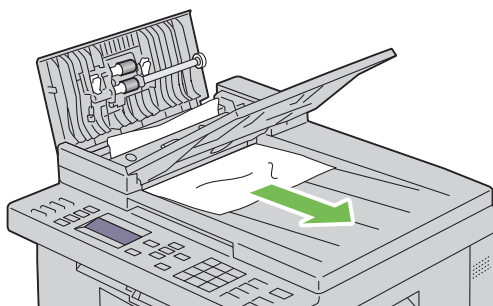

- 5** Chiudere il vassoio di alimentazione dei documenti.

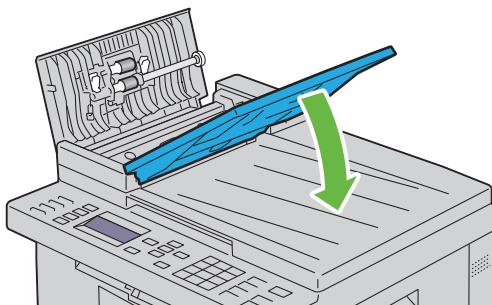

- 6 Chiudere il coperchio ADF e caricarvi nuovamente i documenti.

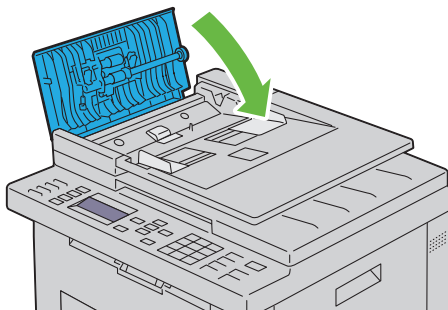

 **NOTA:** prima di stampare un documento in formato legale, verificare di aver regolato le guide dei documenti.

- 7 Se non è possibile rimuovere il documento inceppato dal vassoio di uscita dei documenti o non è possibile trovarvi alcun documento inceppato, aprire il vassoio di uscita dei documenti.



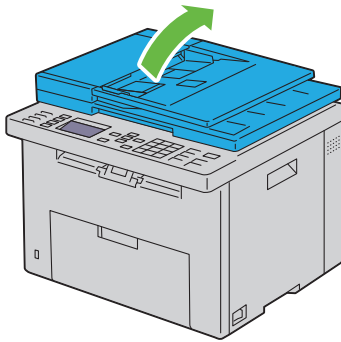

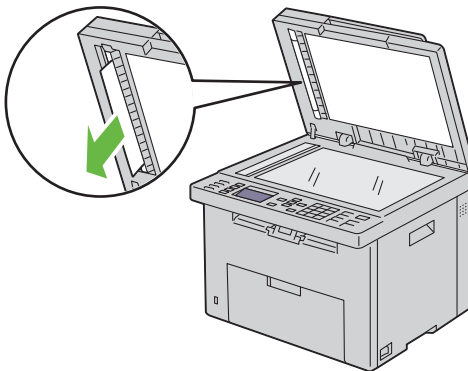

- 8** Rimuovere il documento dal rullo di alimentazione dell'ADF o dall'area di alimentazione estrando delicatamente il documento nella direzione indicata dalla freccia mostrata nella seguente illustrazione.

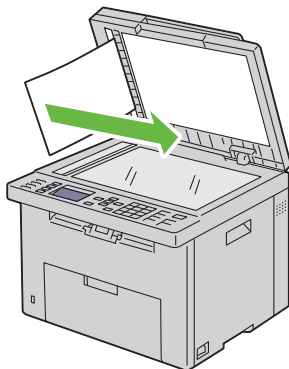



## Rimozione degli inceppamenti nella parte anteriore della stampante

 **ATTENZIONE:** prima di eseguire una delle procedure riportate di seguito, attenersi alle norme di sicurezza contenute nella Guida alle informazioni sul prodotto.

 **NOTA:** per risolvere il problema indicato dall'errore sul pannello operatore, è necessario togliere tutti i supporti di stampa dal percorso dei supporti di stampa.

- 1 Estrarre il PSI.

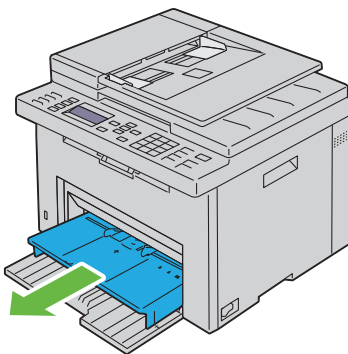

- 2 Rimuovere eventuali fogli di carta inceppati nella parte anteriore della stampante.

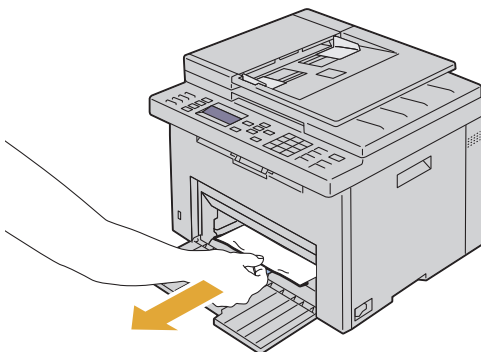

- 3 Reinserire il PSI nella stampante.

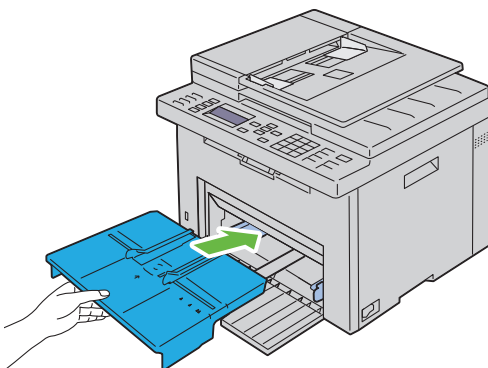

## Rimozione degli inceppamenti nella parte posteriore della stampante

**⚠ ATTENZIONE:** prima di eseguire una delle procedure riportate di seguito, attenersi alle norme di sicurezza contenute nella Guida alle informazioni sul prodotto.

**⚠ ATTENZIONE:** per evitare il pericolo di scosse elettriche, spegnere sempre la stampante e scollegare il cavo di alimentazione dalla presa con la messa a terra prima di effettuare operazioni di manutenzione.

**⚠ ATTENZIONE:** non rimuovere gli inceppamenti carta subito dopo la stampa, per evitare ustioni. Il fuser diventa estremamente caldo durante l'uso.

**✎ NOTA:** per risolvere il problema indicato dall'errore sul pannello operatore, è necessario togliere tutti i supporti di stampa dal percorso dei supporti di stampa.

- 1 Aprire il coperchio posteriore premendo la maniglia di sblocco.

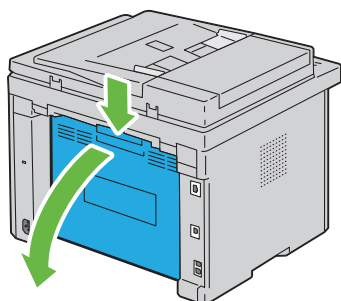

- 2 Sollevare le leve di rilascio del fuser.

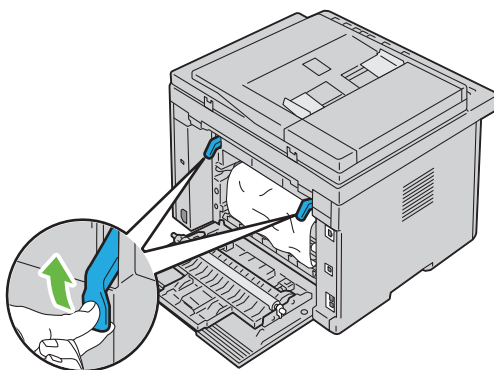

- 3** Rimuovere eventuali fogli di carta inceppati nella parte posteriore della stampante.

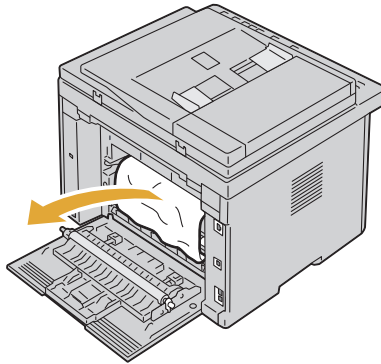



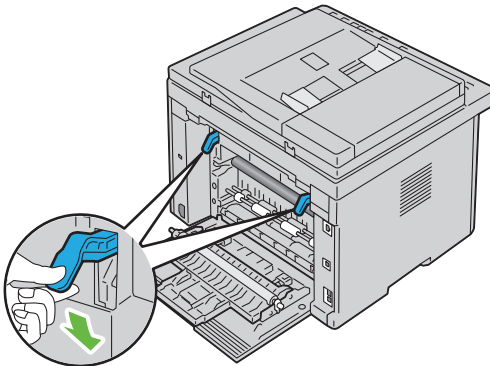

- 4** Abbassare le leve di rilascio del fuser riportandole alla posizione originaria.

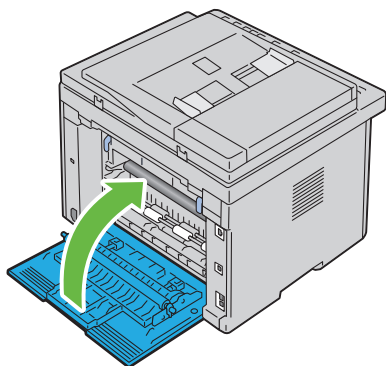

- 5** Chiudere il coperchio posteriore.



## Rimozione degli inceppamenti dal Vassoio di espulsione

-  **ATTENZIONE:** prima di eseguire una delle procedure riportate di seguito, attenersi alle norme di sicurezza contenute nella Guida alle informazioni sul prodotto.
  -  **ATTENZIONE:** per evitare il pericolo di scosse elettriche, spegnere sempre la stampante e scollegare il cavo di alimentazione dalla presa con la messa a terra prima di effettuare operazioni di manutenzione.
  -  **ATTENZIONE:** non rimuovere gli inceppamenti carta subito dopo la stampa, per evitare ustioni. Il fuser diventa estremamente caldo durante l'uso.
  -  **NOTA:** per risolvere il problema indicato dall'errore sul pannello operatore, è necessario togliere tutti i supporti di stampa dal percorso dei supporti di stampa.
- 1 Aprire il coperchio posteriore premendo la maniglia di sblocco.

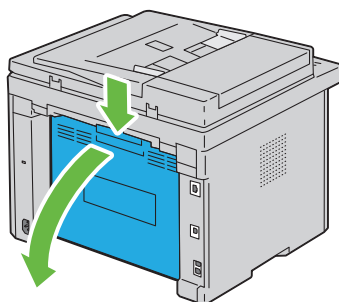

- 2 Sollevare le leve di rilascio del fuser.

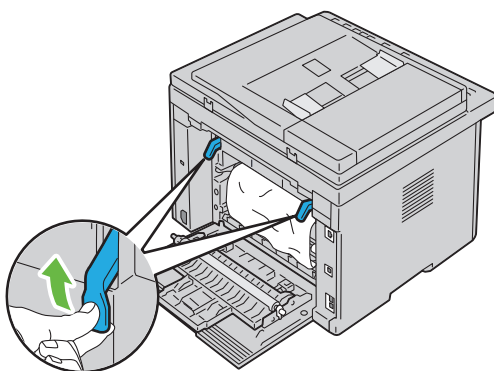

- 3 Rimuovere eventuali fogli di carta inceppati nella parte posteriore della stampante. Se nel percorso della carta non si trova alcun foglio di carta, controllare il vassoio di uscita.

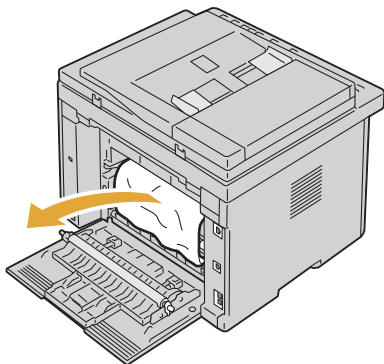

**4** Sollevare e aprire l'unità scanner.

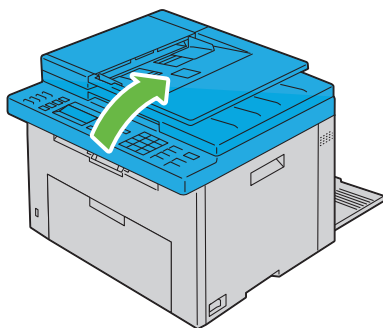

**5** Rimuovere dal vassoio di uscita eventuale carta inceppata.



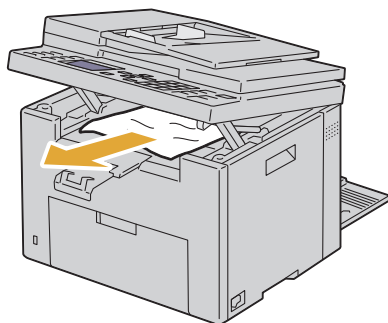

**6** Abbassare e chiudere l'unità scanner.

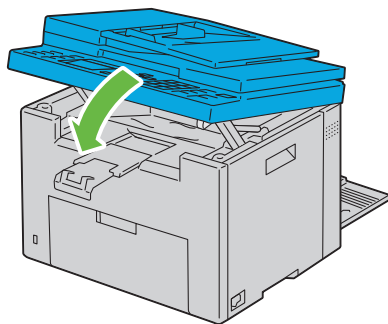

**7** Abbassare le leve di rilascio del fuser riportandole alla posizione originaria.

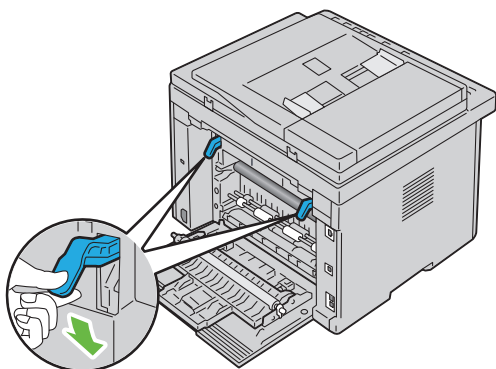

**8** Chiudere il coperchio posteriore.

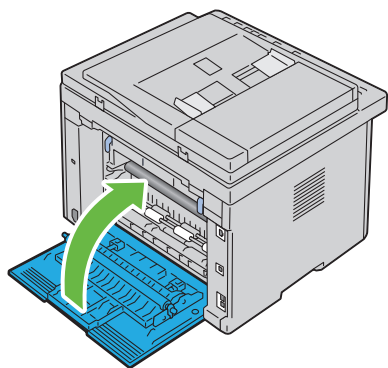

# Risoluzione dei problemi



# Risoluzione dei problemi

## Problemi di base della stampante

Alcuni problemi di stampa sono di facile risoluzione. Se si verifica un problema con la stampante, controllare i seguenti punti:

- Verificare che il cavo di alimentazione sia collegato alla stampante e inserito in una presa elettrica dotata di messa a terra.
- Verificare che la stampante sia accesa.
- La presa elettrica non sia disattivata da eventuali commutatori o interruttori.
- Le altre apparecchiature elettriche collegate alla presa siano funzionanti.
- Il cavo USB tra la stampante e il computer non sia collegato quando la stampante è collegata alla rete mediante cavo Ethernet.
- Il cavo Ethernet tra la stampante e la rete non sia collegato quando la stampante è collegata al computer mediante il cavo USB.

Se una volta eseguiti i controlli indicati sopra il problema persiste, spegnere la stampante, attendere 10 secondi e riaccenderla. In genere tale operazione consente di risolvere il problema.

## Problemi al display

Problema	Azione
Dopo aver acceso la stampante, il display sul pannello operatore è vuoto, continua a mostrare il logo DELL oppure la retroilluminazione è spenta.	<ul style="list-style-type: none"> <li>• Spegner la stampante, attendere circa dieci secondi, quindi riaccenderla.</li> <li>• Sul pannello operatore viene visualizzato il messaggio di autodiagnosi. Al termine del test viene visualizzato il messaggio Pronto.</li> </ul>

<b>Problema</b>	<b>Azione</b>
Le impostazioni di menu modificate dal pannello operatore non vengono applicate.	<p>Le impostazioni selezionate nell'applicazione software, nel driver della stampante o nei programmi di utilità hanno la precedenza su quelle selezionate dal pannello operatore.</p> <p>Modificare le impostazioni dei menu dal driver della stampante, dai programmi di utilità della stampante oppure dal programma software piuttosto che dal pannello operatore.</p>

## Problemi di stampa

<b>Problema</b>	<b>Azione</b>
Il lavoro non viene stampato oppure vengono stampati caratteri non corretti.	<p>Prima di inviare un lavoro da stampare, accertarsi che sul pannello operatore venga visualizzato il messaggio <b>Pronto</b>.</p> <p>Accertarsi che i supporti di stampa siano caricati nella stampante.</p> <p>Accertarsi di utilizzare il driver corretto.</p> <p>Verificare il corretto uso del cavo Ethernet o USB e il corretto collegamento del cavo alla stampante.</p> <p>Verificare che sia stato selezionato il formato del supporto di stampa corretto.</p> <p>Se si utilizza uno spooler di stampa, verificare che non sia bloccato.</p> <p>Verificare l'interfaccia stampante dal menu <b>Menu Ammin</b>.</p> <p>Stabilire l'interfaccia host in uso. Stampare una pagina delle impostazioni del dispositivo per verificare che le impostazioni dell'interfaccia correnti siano corrette. Fare riferimento a "Stampa di una pagina di impostazioni di sistema" a pagina 245 per i dettagli su come stampare una pagina delle impostazioni dispositivo.</p>

<b>Problema</b>	<b>Azione</b>
I supporti di stampa non vengono caricati correttamente o vengono caricati più fogli contemporaneamente.	Verificare che i supporti di stampa utilizzati siano conformi alle specifiche della stampante. Per ulteriori informazioni, vedere "Dimensioni carta supportate" a pagina 209.
	Smazzare i supporti di stampa prima di caricarli.
	Verificare che i supporti di stampa siano caricati correttamente.
	Assicurarsi che le guide della larghezza e della lunghezza siano regolate correttamente.
	Verificare che l'inseritore primario (PSI) sia inserito correttamente.
	Non sovraccaricare i vassoi di alimentazione.
	Non forzare i supporti di stampa nell'inseritore primario (PSI) o nell'alimentatore multifunzione (MPF) durante il caricamento. In caso contrario, potrebbero disporsi obliquamente o piegarsi.
	Verificare che i supporti di stampa non siano arricciati.
	Caricare correttamente il lato di stampa consigliato in base al tipo di supporto di stampa utilizzato. Per ulteriori informazioni, vedere "Caricamento dei supporti di stampa" a pagina 213.
	Girare o capovolgere supporti di stampa ed eseguire nuovamente la stampa per verificare se l'alimentazione migliora.
	Non caricare tipi di supporti diversi.
	Non inserire risme di supporti diversi.
	Rimuovere il primo e l'ultimo foglio arricciato della risma prima di caricare i supporti di stampa.
	Caricare i supporti nel vassoio di alimentazione solo quando è vuoto.
La busta è arricciata dopo la stampa.	Accertarsi che la busta sia caricata secondo le istruzioni contenute in "Caricamento dei Supporti di stampa nell'alimentatore multifunzione (MPF)" a pagina 214 o in "Caricamento dei Supporti di stampa nell'inseritore primario (PSI)" a pagina 223.

<b>Problema</b>	<b>Azione</b>
Vengono stampate interruzioni di pagina errate.	Aumentare l'impostazione di <b>Time-Out</b> nel menu <b>Impostazioni Stampante di Dell Printer Configuration Web Tool</b> .
I supporti di stampa non vengono impilati ordinatamente in nessuno dei raccoglitori di uscita.	Capovolgere la risma dei supporti di stampa nel PSI e nell'MPF.
La stampante non esegue la stampa fronte/retro (duplex) delle pagine.	Selezionare <b>Gira s. B. Breve</b> o <b>Gira s. B. Lungo</b> dal menu <b>Duplex</b> nella scheda <b>Carta/uscita</b> del driver della stampante.

## Problemi di qualità di stampa



**NOTA:** alcune delle seguenti procedure che utilizzano il programma **Strumenti** possono essere eseguite anche utilizzando il pannello operatore o **Printer Configuration Web Tool**. Per maggiori informazioni sull'uso del pannello operatore e di Dell Configuration Web Tool, vedere "Informazioni sui menu della stampante" a pagina 385 e "Dell Printer Configuration Web Tool" a pagina 127.

### La stampa prodotta è troppo chiara.

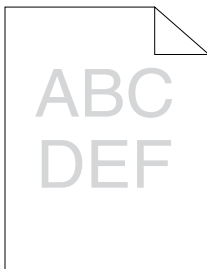



<b>Azione</b>	<b>Sì</b>	<b>No</b>
<p>1 Il livello del toner è basso o le cartucce devono essere sostituite. Confermare la quantità di toner rimanente in ciascuna cartuccia del toner.</p> <p><b>1</b> Controllare il livello del toner nella scheda <b>Stato</b> nel monitor di stato.</p> <p><b>2</b> Sostituire le cartucce toner come necessario.</p> <p>Il problema è stato risolto?</p>	L'operazione è terminata.	Passare all'azione 2.
<p>2 Verificare che il supporto di stampa non sia umido e che quello in uso sia appropriato. Vedere "Dimensioni carta supportate" a pagina 209. In caso contrario utilizzare i supporti di stampa consigliati per la stampante.</p> <p>Il problema è stato risolto?</p>	L'operazione è terminata.	Passare all'azione 3.
<p>3 Verificare che l'impostazione <b>Tipo di Foglio</b> nel driver della stampante corrisponda ai supporti caricati.</p> <p><b>1</b> Nella scheda <b>Carta/uscita delle Preferenze di stampa</b> del driver della stampante, verificare l'impostazione <b>Tipo di Foglio</b>.</p> <p><b>2</b> Caricare supporti di stampa asciutti (non umidi), quindi fare clic su <b>Stampa pagina di prova</b> nella scheda <b>Proprietà</b> del driver della stampante.</p> <p>Il problema è stato risolto?</p>	L'operazione è terminata.	Contattare Dell.

## Il toner sbava o la stampa non rimane impressa sulla pagina/macchia il retro del foglio

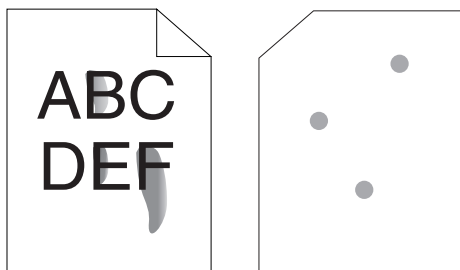

Azione	Sì	No
<p>1 La superficie dei supporti di stampa potrebbe non essere uniforme. Provare a modificare l'impostazione <b>Tipo di Foglio</b> nel driver della stampante. Ad esempio, modificare la carta liscia su spessa.</p> <p><b>1</b> Nella scheda <b>Carta/uscita</b> delle <b>Preferenze di stampa</b> del driver della stampante, modificare l'impostazione <b>Tipo di Foglio</b>.</p> <p>Il problema è stato risolto?</p>	L'operazione è terminata.	Passare all'azione 2.
<p>2 Verificare il supporto di stampa utilizzato sia corretto. Vedere "Dimensioni carta supportate" a pagina 209. In caso contrario utilizzare i supporti di stampa consigliati per la stampante.</p> <p>Il problema è stato risolto?</p>	L'operazione è terminata.	Passare all'azione 3.

Azione	Sì	No
<p>3 Regolare la temperatura del fuser.</p> <p><b>1</b> Aprire il programma Strumenti e fare clic su <b>Regola fusore nella scheda Manutenzione Stampante.</b></p> <p><b>2</b> Regolare la temperatura di fissaggio aumentandone il valore per il supporto di stampa in uso.</p> <p><b>3</b> Fare clic su <b>Applicare Nuove Impostazioni.</b></p> <p><b>4</b> Fare clic sulla casella di chiusura per uscire dal programma Strumenti.</p> <p>Il problema è stato risolto?</p>	L'operazione è terminata.	Contattare Dell.

### Sulle stampe appaiono macchie casuali/immagini sfocate

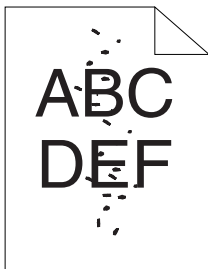

Azione	Sì	No
<p>1 Accertarsi che le cartucce toner siano installate correttamente. Vedere "Installazione di una cartuccia di toner" a pagina 473.</p> <p>Il problema è stato risolto?</p>	L'operazione è terminata.	Passare all'azione 2.
<p>2 Se si utilizzano cartucce toner non Dell, installare cartucce toner Dell.</p> <p>Il problema è stato risolto?</p>	L'operazione è terminata.	Passare all'azione 3.

Azione	Sì	No
<p>3 Pulire il gruppo fuser.</p> <p>1 Caricare un solo foglio di carta nell'MPF e stampare un'immagine piena su tutto il foglio.</p> <p>2 Caricare il foglio stampato con il lato da stampare rivolto verso il basso, quindi stampare un foglio di carta bianco.</p> <p>Il problema è stato risolto?</p>	L'operazione è terminata.	Contattare Dell.

### Tutta la stampa è bianca.

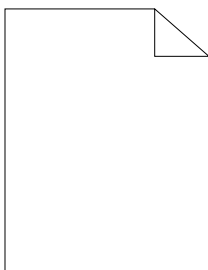

Se si presenta questo problema, contattare Dell.

### Sulla stampata appaiono delle striature

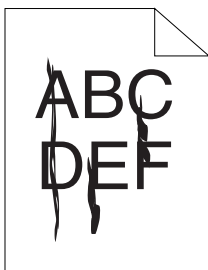

Se si presenta questo problema, contattare Dell.

## Punti con spaziatura a colori

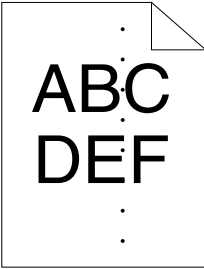

Se si presenta questo problema, contattare Dell.

## Spazi vuoti verticali

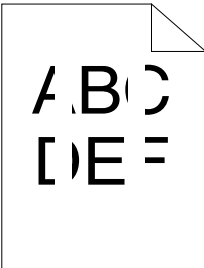

Azione	Si	No
1 Pulire l'interno della stampante ed eseguire una prova di stampa. 1 Pulire l'interno della stampante con l'asta di pulizia. Vedere "Pulizia dell'interno della stampante" a pagina 475. 2 Fare clic su <b>Stampa pagina di prova in Proprietà</b> nel driver della stampante. Il problema è stato risolto?	L'operazione è terminata.	Contattare Dell.

## Vengono stampate immagini spurie

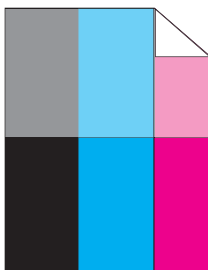

Azione	Sì	No
<p>1 Regolare la polarizzazione di trasferimento.</p> <p><b>1</b> Aprire il programma <b>Strumenti</b> e fare clic su <b>Tabella Stampa</b> nella scheda <b>Diagnosi</b>.</p> <p><b>2</b> Fare clic sul pulsante <b>Tabella configurazione immagine spuria</b>.</p> <p>La tabella configurazione immagine spuria viene stampata.</p> <p><b>3</b> Aprire il programma <b>Strumenti</b> e fare clic su <b>Modo aggiornamento BTR</b> nella scheda <b>Manutenzione stampante</b>.</p> <p><b>4</b> Selezionare la casella di spunta accanto a <b>Sì</b>, quindi fare clic su <b>Applicare Nuove Impostazioni</b>.</p> <p><b>5</b> Fare clic su <b>Tabella Stampa</b> nella scheda <b>Diagnosi</b>.</p> <p><b>6</b> Fare clic sul pulsante <b>Tabella configurazione immagine spuria</b>.</p> <p>La tabella configurazione immagine spuria viene stampata.</p> <p>Il problema è stato risolto?</p>	<p>L'operazione è terminata.</p>	<p>Passare all'azione 2.</p>

<b>Azione</b>	<b>Sì</b>	<b>No</b>
<p>2 La superficie dei supporti di stampa potrebbe non essere uniforme. Provare a modificare l'impostazione <b>Tipo di Foglio</b> nel driver della stampante. Ad esempio, modificare la carta liscia su spessa.</p> <p><b>1</b> Nella scheda <b>Carta/uscita</b> delle <b>Preferenze di stampa</b> del driver della stampante, modificare l'impostazione <b>Tipo di Foglio</b>.</p> <p>Il problema è stato risolto?</p>	L'operazione è terminata.	Passare all'azione 3.
<p>3 Regolare la temperatura del fuser.</p> <p><b>1</b> <a href="#">Aprire il programma Strumenti e fare clic su Regola fusore nella scheda Manutenzione Stampante.</a></p> <p><b>2</b> Regolare la temperatura di fissaggio aumentandone il valore per il supporto di stampa in uso.</p> <p><b>3</b> Fare clic su <b>Applicare Nuove Impostazioni</b>.</p> <p><b>4</b> Fare clic sulla casella di chiusura per uscire dal programma Strumenti.</p> <p>Il problema è stato risolto?</p>	L'operazione è terminata.	Passare all'azione 4.
<p>4 Se si usano supporti di stampa diversi da quelli consigliati, usare i supporti consigliati per la stampante.</p> <p>Il problema è stato risolto?</p>	L'operazione è terminata.	Contattare Dell.

## Annebbiamento



Azione	Sì	No
1 Tutta la pagina è stampata troppo chiara?	Contattare Dell.	Passare all'azione 2.
2 Avviare <b>Pulisci sviluppatore</b> . <b>1</b> Aprire il programma <b>Strumenti</b> e fare clic su <b>Pulisci sviluppatore</b> nella scheda <b>Diagnosi</b> . <b>2</b> Fare clic sul pulsante <b>Avvia</b> . Il problema è stato risolto?	L'operazione è terminata.	Contattare Dell.

### La stampa presenta granuli (fenomeno denominato “Bead-Carry-Out”)

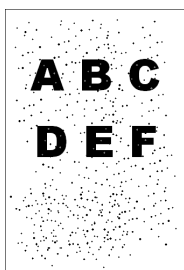

Azione	Sì	No
1 Se la stampante è installata in un luogo ad altitudine elevata, impostare l'altitudine del luogo. <b>1</b> Aprire il programma <b>Strumenti</b> e fare clic su <b>Regola altezza</b> nella scheda <b>Manutenzione stampante</b> . <b>2</b> Impostare il valore che più si avvicina all'altezza della località in cui viene installata la stampante. Il problema è stato risolto?	L'operazione è terminata.	Contattare Dell.



## Simbolo sonda

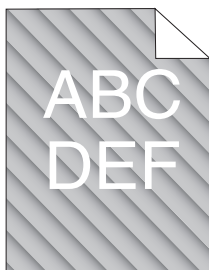

Azione	Si	No
<p>1 Il livello del toner è basso o le cartucce devono essere sostituite. Confermare la quantità di toner rimanente in ciascuna cartuccia del toner.</p> <p>1 Controllare il livello del toner nella scheda <b>Stato</b> nel monitor di stato.</p> <p>2 Sostituire le cartucce toner come necessario.</p> <p>Il problema è stato risolto?</p>	L'operazione è terminata.	Contattare Dell.
<p>2 Avviare <b>Pulisci sviluppatore</b>.</p> <p>1 <a href="#">Aprire il programma Strumenti e fare clic su Pulisci sviluppatore nella scheda Diagnosi.</a></p> <p>2 Fare clic sul pulsante <b>Avvia</b>.</p> <p>Il problema è stato risolto?</p>	L'operazione è terminata.	Contattare Dell.

## Carta piegata/macchiata

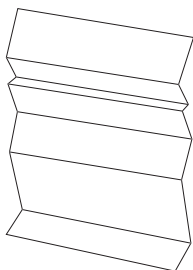

<b>Azione</b>	<b>Si</b>	<b>No</b>
<p>1 Verificare il supporto di stampa utilizzato sia corretto. Vedere "Dimensioni carta supportate" a pagina 209 e "Istruzioni sull'uso dei supporti di stampa" a pagina 201. In caso contrario utilizzare i supporti di stampa consigliati per la stampante.</p> <p>Il problema è stato risolto?</p>	L'operazione è terminata.	<p>Se si sta effettuando una stampa su busta, passare all'azione 2.</p> <p>Se si sta stampando su altri supporti, contattare Dell.</p>
<p>2 Controllare la piega. La piega si trova entro 30 mm rispetto ai 4 bordi della busta?</p>	Il tipo di piega è considerato normale. La stampante non è guasta.	<p>Se la busta è lunga 220 mm o più (C5 o COM10), passare all'azione 3a.</p> <p>Se la busta è più corta di 220 mm (Monarch o DL), passare all'azione 3b.</p>
<p>3a La busta ha l'aletta sul lato lungo o sul lato corto?</p>	La busta è COM-10. Passare all'azione 4b.	La busta è C5. Passare all'azione 4a.
<p>3b Caricare la busta nell'MPF alimentandola dal lato lungo con le alette aperte e il lato di stampa rivolto verso l'alto. Per informazioni dettagliate, vedere "Quando si caricano COM 10, DL o Monarch" a pagina 220.</p> <p>Il problema è stato risolto?</p>	L'operazione è terminata.	Passare alla fase 4b.
<p>4a Caricare la busta nell'MPF con l'aletta aperta e il lato di stampa rivolto verso l'alto. Per informazioni dettagliate, vedere "Quando si caricano C5" a pagina 220.</p> <p>Il problema è stato risolto?</p>	L'operazione è terminata.	Contattare Dell.

Azione	Sì	No
4b Utilizzare buste di dimensioni diverse. Il problema è stato risolto?	L'operazione è terminata.	Contattare Dell.

### Il margine superiore è errato.

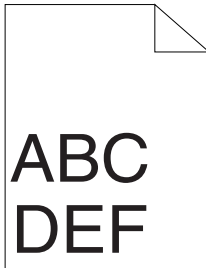

Azione	Sì	No
1 Verificare che i margini siano impostati correttamente nell'applicazione in uso. Il problema è stato risolto?	L'operazione è terminata.	Contattare Dell.

### La registrazione del colore è disallineata.

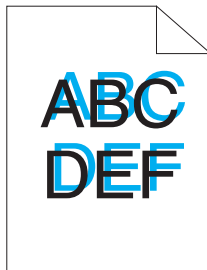

Azione	Sì	No
<p>1 Eseguire la regolazione della registrazione del colore automatica.</p> <p><b>1</b> Aprire il programma Strumenti e fare clic su <b>Regolazioni registrazione</b> nella scheda <b>Manutenzione stampante</b>.</p> <p><b>2</b> Selezionare il pulsante <b>Avvia</b> accanto a <b>Correzione Automatica</b>.</p> <p>Il problema è stato risolto?</p>	L'operazione è terminata.	Passare all'azione 2.
<p>2 Pulire il sensore CTD.</p> <p><b>1</b> Pulire il sensore CTD. Vedere "Pulizia del Sensore di densità del toner a colore (CTD)" a pagina 479.</p> <p><b>2</b> Aprire il programma Strumenti e fare clic su <b>Regolazioni registrazione</b> nella scheda <b>Manutenzione stampante</b>.</p> <p><b>3</b> Selezionare il pulsante <b>Avvia</b> accanto a <b>Correzione Automatica</b>.</p> <p>Il problema è stato risolto?</p>	L'operazione è terminata.	Passare all'azione 3.

Azione	Sì	No
<p><b>3</b> Stampare il diagramma di registrazione del colore e correggere manualmente la registrazione del colore.</p> <p><b>1</b> Fare clic su <b>Regolazione registrazione</b> nella scheda <b>Manutenzione stampante</b>.</p> <p><b>2</b> Fare clic sul pulsante <b>Avvia</b> accanto a <b>Stampa diag. reg. col.</b></p> <p>Il diagramma di registrazione del colore viene stampato.</p> <p><b>3</b> Regolare in modo che tutte le linee rette abbiano valore pari a 0. Vedere "Regolazione della registrazione del colore" a pagina 480 per ulteriori dettagli.</p> <p><b>4</b> Fare clic sul pulsante <b>Applicare Nuove Impostazioni</b>.</p> <p><b>5</b> Fare clic su <b>Avvia</b> accanto a <b>Stampa diag. reg. col.</b> per stampare di nuovo il diagramma di registrazione del colore.</p>	L'operazione è terminata.	Contattare Dell.
Il problema è stato risolto?		

## Carta sporgente /irregolare

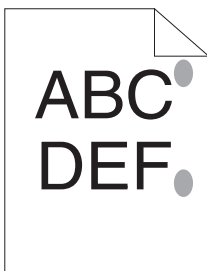

Azione	Sì	No
<p>1 Pulire il gruppo fuser.</p> <p>1 Caricare un solo foglio di carta nell'MPF e stampare un'immagine piena su tutto il foglio.</p> <p>2 Caricare il foglio stampato con il lato da stampare rivolto verso il basso, quindi stampare un foglio di carta bianco.</p> <p>Il problema è stato risolto?</p>	L'operazione è terminata.	Contattare Dell.

## Inceppamento



**NOTA:** alcune delle seguenti procedure che utilizzano il programma Strumenti possono essere eseguite anche utilizzando il pannello operatore o Printer Configuration Web Tool. Per maggiori informazioni sull'uso del pannello operatore e di Dell Configuration Web Tool, vedere "Informazioni sui menu della stampante" a pagina 385 e "Dell Printer Configuration Web Tool" a pagina 127.

## Inceppamento in fase di alimentazione

Azione	Si	No
<p>1 Rimuovere la carta inceppata dal PSI e accertarsi che la carta sia inserita correttamente nell'MPF.</p> <p>Il problema è stato risolto?</p>	L'operazione è terminata.	<p>Passare all'azione corrispondente al tipo di supporto di stampa in uso.</p> <ul style="list-style-type: none"> <li>• Spesso - 2a</li> <li>• Sottile - 2b</li> <li>• Busta - 2c</li> </ul> <p>Se si esegue la stampa fronte/retro manuale passare all'azione 2d.</p> <p>Se si utilizza carta di formato diverso da quanto specificato o se non si esegue la stampa fronte/retro, passare all'azione 2e.</p>
<p>2a Utilizzare carta spessa di grammatura inferiore o uguale a 216 g/m<sup>2</sup>.</p> <p>Il problema è stato risolto?</p>	L'operazione è terminata.	Passare all'azione 3a.
<p>2b Utilizzare carta sottile di grammatura inferiore o uguale a 60 g/m<sup>2</sup>.</p> <p>Il problema è stato risolto?</p>	L'operazione è terminata.	Passare all'azione 3a.

<b>Azione</b>	<b>Sì</b>	<b>No</b>
2c Accertarsi che la busta sia correttamente caricata nell'MPF secondo le istruzioni in "Caricamento di buste nell'alimentatore multifunzione (MPF)" a pagina 219. Il problema è stato risolto?	L'operazione è terminata.	Passare all'azione 3b.
2d Verificare che i supporti di stampa non siano arricciati. Il problema è stato risolto?	L'operazione è terminata.	Passare all'azione 3a.
2e Il supporto di stampa è umido?	Passare alla fase 3c.	Passare all'azione 3a.
3a Smazzare i supporti di stampa. Il problema è stato risolto?	L'operazione è terminata.	Passare all'azione 3b.
3b Se la busta è deformatata, sistemarla o utilizzare un'altra busta. Il problema è stato risolto?	L'operazione è terminata.	Passare all'azione 3a.
3c Ruotare sottosopra il supporto di stampa. Il problema è stato risolto?	L'operazione è terminata.	Passare all'azione 4.
4 Utilizzare supporti di stampa che non siano umidi. Il problema è stato risolto?	L'operazione è terminata.	Contattare Dell.

## **Inceppamento alimentazione multipla**

<b>Azione</b>	<b>Sì</b>	<b>No</b>
1 Rimuovere la carta inceppata dal PSI e accertarsi che la carta sia inserita correttamente nell'MPF. Il problema è stato risolto?	L'operazione è terminata.	Passare all'azione 2.
2 Il supporto di stampa è umido?	Passare all'azione 3a.	Passare all'azione 3b.



<b>Azione</b>	<b>Si</b>	<b>No</b>
3a Utilizzare supporti di stampa che non siano umidi. Il problema è stato risolto?	L'operazione è terminata.	Passare all'azione 3b.
3b Smazzare i supporti di stampa. Il problema è stato risolto?	L'operazione è terminata.	Contattare Dell.

Si verifica un inceppamento del documento nell'alimentatore automatico di documenti (ADF) se la scansione di un documento a più fogli viene annullata mentre è in corso.

<b>Azione</b>	<b>Si</b>	<b>No</b>
1 Rimuovere l'inceppamento. Vedere "Rimozione degli inceppamenti dall'ADF" a pagina 491. Il problema è stato risolto?	L'operazione è terminata.	Contattare Dell.



## Problema di copiatura

<b>Problema</b>	<b>Azione</b>
Impossibile copiare un documento caricato nell'alimentatore automatico di documenti (ADF).	Accertarsi che la copertura dell'ADF sia ben chiusa.

## Problemi fax

<b>Problema</b>	<b>Azione</b>
La stampante non funziona, il display è vuoto e i pulsanti non funzionano.	Disinserire il cavo di alimentazione e poi reinserirlo. Accertarsi che la presa elettrica sia alimentata.

<b>Problema</b>	<b>Azione</b>
Nessun segnale di linea.	Accertarsi che la linea telefonica sia correttamente connessa. Vedere "Collegamento della linea telefonica" a pagina 48. Accertarsi che la presa a muro del telefono funzioni collegando un altro telefono.
I numeri memorizzati non vengono composti correttamente.	Accertarsi che i numeri siano memorizzati correttamente. Stampare un elenco della rubrica telefonica.
Il documento non viene alimentato nella stampante.	Accertarsi che il documento non sia increspato e che sia inserito correttamente. Controllare che il documento sia del formato corretto e non troppo spesso o troppo sottile. Accertarsi che la copertura dell'ADF sia ben chiusa.
I fax non vengono ricevuti automaticamente.	La modalità FAX dovrebbe essere selezionata. Accertarsi che vi sia carta nell'inseritore primario (PSI) o nell'alimentatore multifunzione (MPF). Controllare se il display visualizza il messaggio Memoria piena.
La stampante non invia fax.	Sul display dovrebbe comparire un messaggio di invio. Controllare l'apparecchio fax a cui si sta inviando il fax, per verificare se può ricevere il fax.
Il fax in arrivo presenta spazi bianchi o è di qualità scadente.	L'apparecchio fax di invio potrebbe essere difettoso. Una linea telefonica rumorosa può causare errori. Controllare la stampante eseguendo una copia. La cartuccia del toner potrebbe essere vuota. Sostituirla. Per informazioni dettagliate, vedere "Sostituzione cartucce del toner" a pagina 471.
Alcune parole sul fax in arrivo appaiono allungate.	Un inceppamento temporaneo del documento potrebbe essersi verificato sull'apparecchio fax di invio.
Ci sono righe sui documenti inviati.	Controllare se ci sono segni sul vetro di scansione e pulirlo. Vedere "Pulizia dello scanner" a pagina 484.

<b>Problema</b>	<b>Azione</b>
La stampante compone il numero ma la connessione con un altro apparecchio fax non riesce.	È possibile che l'altro apparecchio fax sia spento, senza carta o non in grado di rispondere a chiamate in arrivo. Rivolgersi all'operatore dell'altro apparecchio fax per risolvere il problema.
I documenti non vengono memorizzati.	È possibile che non ci sia spazio in memoria sufficiente. Se il display visualizza il messaggio Memoria piena, eliminare i documenti memorizzati che non sono più necessari, quindi ripristinare il documento o attendere il completamento del lavoro in corso (ad esempio, una trasmissione fax).
Aree vuote appaiono sul fondo di ogni pagina o su altre pagine, con una piccola striscia di testo nella parte superiore.	È possibile che le impostazioni della carta effettuate non siano corrette. Vedere "Istruzioni sull'uso dei supporti di stampa" a pagina 201.
La stampante non invia e non riceve fax.	Accertarsi che il codice paese sia impostato correttamente in  (Menu) → Sistema → Menu Ammin. → Imp. Fax → Paese. Accertarsi che la linea telefonica sia correttamente connessa. Vedere "Collegamento della linea telefonica" a pagina 48.
Si verifica spesso un errore durante la trasmissione o ricezione fax.	Ridurre la velocità del modem in  (Menu) → Sistema → Menu Ammin. → Impostazioni fax → Velocità modem.

## Problemi di scansione

<b>Problema</b>	<b>Azione</b>
Lo scanner non funziona.	Accertarsi che il documento venga posizionato con il lato da scansionare rivolto verso il basso sul vetro documenti o rivolto verso l'alto nell'alimentatore automatico di documenti (ADF).
	La memoria disponibile potrebbe non essere sufficiente per il documento da scansionare. Provare ad utilizzare la funzione di prescansione. Provare ad abbassare il valore di risoluzione per la scansione.
	Verificare che il cavo USB sia collegato correttamente.
	Verificare che il cavo USB non sia difettoso. Provare con un cavo che funziona per certo. Se necessario sostituire il cavo iniziale.
	Controllare che lo scanner sia configurato correttamente. Controllare l'applicazione utilizzata per verificare che il lavoro di scansione venga inviato alla porta corretta.
La stampante esegue le scansioni molto lentamente.	La scansione dei grafici è molto più lenta della scansione del testo quando si utilizza la funzione Scansione su e-mail o Scansione in rete.
	In modalità scansione la velocità di comunicazione rallenta a causa della grande quantità di memoria richiesta per analizzare e riprodurre l'immagine scansionata.
	Le immagini eseguite a una risoluzione elevata richiedono tempi di scansione più lunghi rispetto a una risoluzione bassa.

<b>Problema</b>	<b>Azione</b>
Alimentazioni errate dei documenti o alimentazioni multiple si verificano nell'ADF.	Verificare che il tipo di carta dei documenti soddisfi le specifiche della stampante. Per ulteriori informazioni, vedere "Tipi di carta supportati" a pagina 211.
	Verificare che il documento sia caricato correttamente nell'ADF.
	Verificare che le guide dei documenti siano regolate correttamente.
	Accertarsi che il numero dei documenti non superi la capacità massima dell'ADF.
	Verificare che il documento non sia arricciato.
	Smazzare i documenti prima di caricarli nell'ADF.
Strisce verticali appaiono sulle stampe quando la scansione dei documenti avviene tramite l'ADF.	Pulire la lastra dell'ADF.
	Vedere "Pulizia dello scanner" a pagina 484.
Una sbavatura appare nella stessa posizione sulle stampe quando la scansione dei documenti avviene tramite il vetro documenti.	Pulire il vetro documenti.
	Vedere "Pulizia dello scanner" a pagina 484.
Immagini oblique.	Accertarsi che il documento sia caricato dritto nell'alimentatore ADF o sul vetro documenti.
Righe diagonali appaiono frastagliate quando la scansione dei documenti avviene tramite l'ADF.	Se si utilizzano supporti spessi, provare ad eseguire la scansione dal vetro documenti.

<b>Problema</b>	<b>Azione</b>
La stampante non trasferisce correttamente i dati di scansione a una destinazione specificata tramite la funzione Scansione su e-mail o Scansione in rete.	<p>Controllare se le seguenti impostazioni sono state impostate correttamente in <b>Dell Printer Configuration Web Tool</b>.</p> <p><b>Scansione in rete</b></p> <p>Controllare le seguenti impostazioni in <b>Rubrica indirizzi</b> → <b>Indirizzo Server</b>:</p> <ul style="list-style-type: none"> <li>• <b>Indirizzo Server</b></li> <li>• <b>Nome altri utenti</b></li> <li>• <b>Percorso server</b></li> <li>• <b>Nome login</b></li> <li>• <b>Password login</b></li> </ul> <p><b>Scan a e-mail</b></p> <p>Controllare le seguenti impostazioni in <b>Rubrica indirizzi</b> → <b>Fax/E-Mail</b>:</p> <ul style="list-style-type: none"> <li>• <b>Indirizzo e-mail</b></li> </ul>
Impossibile eseguire la scansione utilizzando WIA su un computer Windows Server 2003.	<p>Abilitare WIA sul computer.</p> <p>Per abilitare WIA:</p> <ol style="list-style-type: none"> <li><b>1</b> Fare clic su <b>Start</b>, selezionare <b>Strumenti amministrativi</b>, quindi scegliere <b>Servizi</b>.</li> <li><b>2</b> Fare clic con il pulsante destro del mouse su <b>Acquisizione di immagini di Windows (WIA)</b> e quindi selezionare <b>Avvia</b>.</li> </ol>

<b>Problema</b>	<b>Azione</b>
Impossibile eseguire la scansione utilizzando TWAIN o WIA su un computer Windows Server 2008 o Windows Server 2008 R2.	<p>Installare sul computer la funzione Esperienza desktop.</p> <p>Per installare Esperienza desktop:</p> <ol style="list-style-type: none"> <li><b>1</b> Fare clic su <b>Start</b>, selezionare <b>Strumenti amministrativi</b>, quindi scegliere <b>Server Manager</b>.</li> <li><b>2</b> In <b>Riepilogo funzionalità</b>, selezionare <b>Aggiungi funzionalità</b>.</li> <li><b>3</b> Selezionare la casella di controllo <b>Esperienza desktop</b>, fare clic su <b>Avanti</b>, quindi scegliere <b>Installa</b>.</li> <li><b>4</b> Riavviare il computer.</li> </ol>

## Problemi all'utilità stampante/driver scanner

<b>Problema</b>	<b>Azione</b>
Impossibile recuperare i dati della rubrica indirizzi dalla stampante su Editor rubrica indirizzi.	Accertarsi che il computer e la stampante siano correttamente connessi con il cavo USB.
	Accertarsi che la stampante sia accesa.
	Accertarsi che il driver della stampante sia installato sul computer. L'Editor rubrica indirizzi recupera i dati della rubrica indirizzi mediante il driver della stampante.
Il driver TWAIN non è in grado di connettersi alla stampante.	Accertarsi che il computer e la stampante siano correttamente connessi con il cavo USB.
	Controllare se la stampante è accesa. Se la stampante è accesa, riavviarla.
	Se è in corso un'applicazione di scansione, chiudere l'applicazione e poi riavviarla, quindi riprovare ad eseguire la scansione.
Il driver dello scanner non è stato registrato sul computer e non è accessibile tramite Manager pulsante scansione.	Installare il driver dello scanner. Se il driver dello scanner è installato, disinstallarlo, quindi reinstallarlo.

<b>Problema</b>	<b>Azione</b>
Impossibile eseguire la scansione del documento sulla stampante tramite Manager pulsante scansione.	Accertarsi che il computer e la stampante siano correttamente connessi con il cavo USB.
	Controllare se la stampante è accesa. Se la stampante è accesa, riavviarla.
	Se è in corso un'applicazione di scansione, chiudere l'applicazione e poi riavviarla, quindi riprovare ad eseguire la scansione.
Impossibile creare un file immagine tramite Manager pulsante scansione.	Accertarsi che lo spazio sul disco rigido sia sufficiente.
	Disinstallare Manager pulsante scansione sul computer, quindi reinstallarlo.
Impossibile inizializzare Manager pulsante scansione.	Disinstallare Manager pulsante scansione sul computer, quindi reinstallarlo.
Impossibile eseguire Manager pulsante scansione.	Disinstallare Manager pulsante scansione sul computer, quindi reinstallarlo.
Si è verificato un errore imprevisto in Manager pulsante scansione.	Disinstallare Manager pulsante scansione sul computer, quindi reinstallarlo.

## Altri problemi

<b>Problema</b>	<b>Azione</b>
All'interno della stampante si forma della condensa.	La condensa si forma generalmente dopo diverse ore di riscaldamento attivo nell'ambiente in cui si trova la stampante, nel periodo invernale. Questo si verifica anche quando la stampante è posizionata in un luogo in cui il tasso di umidità relativa raggiunge o supera l'85%. Regolare l'umidità o spostare la stampante in un ambiente più idoneo.



<b>Problema</b>	<b>Azione</b>
Il pannello operatore non visualizza alcun file quando si seleziona un file da stampare dalla funzione Memoria USB.	<p>Accertarsi che nel dispositivo di memorizzazione USB ci siano file il cui formato sia supportato (PDF, TIFF o JPEG).</p> <p>Se il file di destinazione si trova in una gerarchia con molti livelli nel dispositivo di memorizzazione USB, spostarlo nella directory root del dispositivo di memorizzazione USB sul computer.</p> <p>Abbreviare il nome del file di destinazione nel dispositivo di memorizzazione USB sul computer e provare di nuovo a stamparlo.</p>

## Contattare l'assistenza

Quando si contatta il servizio di assistenza, è necessario descrivere il problema o il messaggio di errore visualizzato sul display.

È necessario conoscere il modello e il numero di serie della stampante. Vedere l'etichetta che si trova all'interno dello sportello laterale della stampante.



# Appendice



# Appendice

## Politica di assistenza tecnica Dell

Gli interventi di assistenza tecnica richiedono la collaborazione e il coinvolgimento del cliente durante il processo di risoluzione dei problemi per ripristinare il sistema operativo, il software applicativo e i driver dei componenti hardware in base alla configurazione originale predisposta da Dell e per verificare il corretto funzionamento della stampante e di tutti i componenti hardware installati da Dell. Oltre all'assistenza tecnica, è disponibile un servizio di supporto tecnico online Dell. È inoltre possibile acquistare altre opzioni di assistenza tecnica.

Dell offre un servizio di assistenza tecnica limitato alla stampante, ai componenti software e alle periferiche installate da Dell. L'assistenza relativa a software e periferiche di terzi è fornita dal produttore originale, incluso il software e le periferiche acquistate e/o installate tramite Software & Peripherals (DellWare), ReadyWare e Custom Factory Integration (CFI/DellPlus).

### Servizi online

Per maggiori informazioni sui prodotti e sui servizi Dell visitare i seguenti siti web:

[www.dell.com](http://www.dell.com)

[www.dell.com/ap](http://www.dell.com/ap) (solo per Asia/Pacifico)

[www.dell.com/jp](http://www.dell.com/jp) (solo Giappone)

[www.euro.dell.com](http://www.euro.dell.com) (solo Europa)

[www.dell.com/la](http://www.dell.com/la) (solo America Latina e Caraibi)

[www.dell.ca](http://www.dell.ca) (solo Canada)

L'assistenza Dell è disponibile online nei seguenti siti web e attraverso i seguenti indirizzi e-mail:

- Sito Web dell'assistenza tecnica Dell

[support.dell.com](http://support.dell.com)

[support.euro.dell.com](http://support.euro.dell.com) (solo Europa)

- Indirizzi e-mail dell'assistenza Dell

[mobile\\_support@us.dell.com](mailto:mobile_support@us.dell.com)

[support@us.dell.com](mailto:support@us.dell.com)

[la-techsupport@dell.com](mailto:la-techsupport@dell.com) (solo America Latina e Caraibi)

[apsupport@dell.com](mailto:apsupport@dell.com) (solo per Asia/Pacifico)

- Indirizzi e-mail commerciali

[apmarketing@dell.com](mailto:apmarketing@dell.com) (solo per Asia/Pacifico)

[sales\\_canada@dell.com](mailto:sales_canada@dell.com) (solo Canada)

- FTP (file transfer protocol) anonimo

[ftp.dell.com](ftp://ftp.dell.com)

Connettersi con nome utente: `anonymous` e utilizzare l'indirizzo e-mail come password.

## Garanzia e politica del reso

Per la fabbricazione dei prodotti hardware, Dell Computer Corporation ("Dell") usa parti e componenti nuovi o considerati tali in base alle normative standard del settore. Per informazioni sulla garanzia di Dell per la stampante consultare [support.dell.com](http://support.dell.com).

### Informazioni sul riciclaggio

Si raccomanda ai clienti di smaltire l'hardware del computer, i monitor, le stampanti e le altre periferiche usate secondo in maniera rispettosa dell'ambiente. I metodi potenziali comprendono il riutilizzo dei componenti o di tutto il prodotto e il riciclaggio dei prodotti, dei componenti e/o dei materiali.

Per informazioni dettagliate sui programmi di riciclaggio internazionali Dell vedere il sito [www.dell.com/recyclingworldwide](http://www.dell.com/recyclingworldwide).

## Contattare Dell

Per i clienti negli Stati Uniti: 800-WWW-Dell (800-999-3355).



**NOTA:** se non si dispone di una connessione a Internet attiva è possibile trovare informazioni sui contatti sulla fattura d'acquisto, sulla ricevuta, sulla confezione e nel catalogo Dell.

Dell offre diverse opzioni di assistenza e supporto online e telefoniche. La disponibilità varia a seconda del paese e del prodotto e alcuni servizi potrebbero non essere disponibili in alcune aree geografiche. Per contattare Dell per problemi di natura commerciale, di assistenza tecnica o assistenza clienti:

- 1 Visitare [support.dell.com](https://support.dell.com).
- 2 Selezionare il proprio paese nel menu a discesa **Choose A Country/Region** in fondo alla pagina.
- 3 Fare clic su **Contattaci** a sinistra nella pagina.
- 4 Selezionare il servizio desiderato o il collegamento per l'assistenza a seconda delle proprie necessità.
- 5 Scegliere il metodo più comodo per contattare Dell.





# Indice

## Numerics

100Base-TX Full-Duplex, 177

100Base-TX Half-Duplex, 177

10Base-T Full-Duplex, 177

10Base-T Half-Duplex, 177

## A

A4, 209

A5, 209

Ad-Hoc, 178

Aggiorna, 138

Aggiorna BTR, 428

Aggiornamento del software, 438

Aggiornamento toner, 167, 427

Alimentatore automatico di documenti (ADF, Automatic Document Feeder), 33, 36

Alimentatore multifunzione (MPF), 33, 491

Alimentazione, 459

Altitudine, 461

Altre Funzioni, 189

Ambiente, 461

Annullamento di un lavoro di stampa, 242

Dal computer, 243

Appendice, 539

Applica Nuove Impostazioni, 138

Arm. Copia Colori, 147, 158

Armonia colori, 389

Asta di pulizia della testina di stampa, 33

Attività Fax, 150, 164

Attività fax, 312, 401, 417

Autentica Trap Errore, 188

Avvia, 236

## B

B5, 209

Blocca Pannello, 430, 433

Blocco Kensington, 37

Bonjour (mDNS), 172, 177

Busta, 151-152, 165-166, 206, 360, 425-426

Busta #10, 209

## C

C5, 209

- Canale di collegamento, 171, 178
- Capacità di memoria, 143
- Caratteristiche tecniche della stampante, 459
- Caricamento dei supporti di stampa, 213
  - MPF, 214
  - PSI, 223
- Caricamento dei supporti di stampa nell'alimentatore multifunzione (MPF), 59, 214
- Caricamento dei supporti di stampa nell'inseritore primario (PSI), 66, 223
- Caricamento della carta, 59
- Caricamento di buste, 219
- Caricamento di carta intestata, 205, 222, 229
- Carta, 201
  - Arricciamento, 202
  - Caratteristiche, 201
  - Contenuto di fibre, 202
  - Contenuto di umidità, 202
  - Direzione della grana, 202
  - Grammatura, 201
  - Levigatazza, 202
- Carta consigliata, 203
- Carta non idonea, 203
- Cassetto 1 Dim.person. - X, 153
- Cassetto 1 Dim.person. - Y, 153
- Cassetto 1 Formato di Foglio, 153
- Cassetto 1 Tipo di Foglio, 153
- Cassetto di espulsione, 142
- Cassetto di espulsione documenti, 33
- Cavo, 462
- CCP, 203
- CCP (Carbonless Copy Paper), 203
- CD Driver e programmi di utilità, 25
- Chiave di trasmissione, 171
- Cinghia di trasferimento, 34
- Codice Express, 424
- Codice Servizio, 27, 424
- Collegamento della stampante, 43
- Colore, 147-148, 157, 159, 253, 385, 391
- Comando Monitor Stato, 437
- Come evitare gli inceppamenti, 241, 489
- Come installare, 26
- Come utilizzare, 26
- Compatibilità con i sistemi operativi, 459
- Compatibilità MIB, 460
- Componi, 312

- Componi prefisso, 150, 164, 312, 415
  - Composizione di gruppo, 333
  - Compressione immagine, 148, 160, 395
  - Configurazione della connessione di rete, 74
  - Configurazione delle impostazioni wireless, 87
  - Configurazione Junk Fax, 149, 163, 311, 378, 412
  - Connettore per spinotto a muro, 34, 44, 48, 462
  - Connettore telefonico, 34, 44, 48, 462
  - Conservazione, 461
  - Conservazione dei materiali di consumo, 471
  - Conservazione dei supporti di stampa, 209, 241, 470
  - Contattare l'assistenza, 535
  - Contattare Supporto Dell a, 131, 137
  - Contatti, 135
  - Conteggio Pagine Stampante, 190
  - Coperchio, 142
  - Coperchio anteriore, 33, 491
  - Coperchio di accesso al toner, 33
  - Coperchio documenti bianco, 485
  - Coperchio posteriore, 34, 491
  - Copertine, 151-152, 165-166, 359-360, 425-426
  - Copertura ADF, 34, 36, 491
  - Copia predefiniti, 147, 372
  - Crittografia, 171, 179
  - Cronologia errori, 154, 401
  - Cronologia lavori, 154, 401
  - Customizzazione link web, 153, 169, 364
- D**
- Data e ora, 358, 420
  - Dell Printer Configuration Web Tool, 127, 131
    - Formato di visualizzazione della pagina, 134
  - Densità carta, 151, 164, 358, 424
  - Determinazione dei valori, 482
  - Dettagli, 143
  - DHCP, 172, 182
  - Diagramma registrazione colore, 482
  - Dim. Max e-mail, 148, 160, 395
  - DimensioneDocumento, 147-148, 158-159, 256, 387, 392
  - Dimensioni, 460
  - Dimensioni carta supportate, 209

Direct Fax, 322  
DIRITTI LIMITATI DEL  
GOVERNO DEGLI STATI  
UNITI, 22  
Display a cristalli liquidi, 235  
Display LCD, 237, 443  
Dispositivo di memorizzazione  
USB, 297  
DL, 209  
DL PLL, 209  
DNS, 172, 182  
Driver, 25  
Driver della stampante  
(Macintosh)  
Installazione dei driver della  
stampante, 119  
DRPD, 162

## **E**

ECM, 150, 164, 312, 416  
Editor rubrica indirizzi, 440  
Emulazioni, 460  
Esposizione  
automatica, 147-148, 158,  
160, 260, 388, 394  
Estensione del vassoio di  
uscita, 233  
Estensione dell'MPF, 33  
Ethernet, 170, 177, 462

Etichetta, 151-152, 165-166,  
207, 360-361, 425-426  
Eventi Stampante, 142  
EWS, 368, 408  
Executive, 210

## **F**

Fascia bianca, 485  
Fascicolate, 148, 159, 253, 386  
Fax Predefiniti, 149, 160, 371  
Fessura di protezione, 34  
Finestra Stato della  
Stampante, 437  
Fogli Usati, 190  
Folio, 210  
Formato data, 152  
Formato di visualizzazione della  
pagina, 134  
Formato file, 148, 159, 391  
Formato ora, 152  
Frame di destra, 137  
Frame di sinistra, 136  
Frame superiore, 134  
FTP Client, 173  
Funzionalità del prodotto, 29  
Funzionamento, 461  
Funzione abilitata, 156, 430  
Fuser, 491

Fuso orario, 152

## **G**

Garanzia, 540

Garanzia della qualità di stampa, 461

Gruppo connessione, 402

Gruppo FAX, 192-193

Guida alle informazioni sul prodotto, 26

Guida della larghezza, 217

Guida di riferimento rapido, 26

Guida lunghezza, 33

Guida Online, 130, 137

Guida rapida all'accensione, 423

Guide dei documenti, 36

Guide larghezza carta, 33

## **H**

Host I/F, 144

HTTP, 172, 182

## **I**

ID, 144

Identificazione dei supporti di stampa, 209

Identificazione della specifica di stampa, 209

Immissione dei valori, 483

Imp. Predefinite, 350

Imp. Protezione, 147, 155, 429

Imp. puls. colore, 392

Imp. Blocco Pannello, 147

Imp. Ricez. Sicura, 147, 157

Impost. USB  
Porta USB, 432

Imposta data, 152

Imposta ora, 152

Imposta Password, 130, 137, 189

Impostazione, 470

Impostazione blocco Copy Service, 147, 156

Impostazione Blocco Fax Service, 147, 156

Impostazione Blocco Scan Service, 147, 156

Impostazione del paese, 304

Impostazione dell'ID della stampante, 305

Impostazione delle opzioni di copia, 252

Impostazione di ora e data, 306

Impostazione Segnalazione E-Mail, 127, 175, 186

Impostazione Server E-Mail, 174, 185

- Impostazione wireless, 403
- Impostazioni Cassetto, 130, 137, 153, 199, 350, 398
- Impostazioni copiatura, 148
- Impostazioni del Server di Stampante, 130, 136, 170, 175
- Impostazioni di ambiente del browser, 131
- Impostazioni di Protezione, 179
- Impostazioni di sistema, 145, 153-154, 176, 355, 400
- Impostazioni EWS, 176
- Impostazioni fax, 149, 161, 352, 376, 408
- Impostazioni Menu, 145, 344
- Impostazioni orologio, 152, 169
- Impostazioni pannello, 153, 401
- Impostazioni Porta, 172, 176
- Impostazioni rete senza fili, 171, 178
- Impostazioni Stampante, 129, 136, 145, 154
- Impostazioni TCP/IP, 171, 181, 349, 365
- Impressione Numero, 144
- Inceppamento, 524
- Indirizzo Gateway, 171, 181
- Indirizzo IP, 135, 171, 181
- Indirizzo MAC, 171, 178
- Indirizzo Server, 197
- Individuazione delle informazioni, 25
- Info sensore ambientale, 382
- Informazioni di base, 175
- Informazioni di sicurezza, 26
- Informazioni su Stampante, 130, 137, 143, 343
- Informazioni sul riciclaggio, 540
- Informazioni sulla garanzia, 26
- Informazioni sulla stampante, 33
- Infrastruttura, 178
- Inizializza NVM, 428
- Inizializzare la memoria NIC NVRAM e riavviare la stampante., 190
- Inoltra imp., 311, 415
- Inseritore primario (PSI), 33
- Installazione
  - Driver della stampante, 69
- Installazione dei driver della stampante, 69
- Installazione di una cartuccia di toner, 473
- Interfacce, 460
- Interruttore di alimentazione, 33
- Intestazione fax, 150, 163, 311, 412
- Invio di un fax, 315

Invio di un fax  
automaticamente, 318

Invio di un fax  
manualmente, 320

Invio di un lavoro di stampa, 241

Invio fax inoltrato, 150, 163

Invio ritardato, 149, 161, 397

IPv4, 171-172, 181-182, 188

IPv6, 171-172, 181-182, 188

## **L**

Lavori Completati, 129, 144

Lavoro della Stampante, 129,  
136, 143

LCD, 235

LED B/N / Colore, 236

LED dati, 235, 443

LED Pronto/Errore, 235, 443

Legal, 210

Letter, 209

Leva di rilascio fuser, 34, 491

Linea Monitore, 149, 163, 311,  
410

Lingua Pannello, 146, 155, 433

Liscio, 151-152, 165-166,  
359-360, 425-426

Lista Lavoro, 129, 144

Livelli di Revisione  
Stampante, 143

Livello della cartuccia di  
stampa, 142

LLTD, 173

LPD, 172, 177, 182, 407

## **M**

Manager pulsante scansione, 441

Manutenzione, 469

Manutenzione stampante, 164

Margine centrale, 148, 159-160,  
264, 390, 395

Margine sinistro/destro, 148,  
159-160, 263, 390, 394

Margine superiore/inferiore, 148,  
159-160, 262, 390, 394

Memoria, 460

Memoria di base, 460

Menu Ammin., 402

Messaggio toner basso, 423

mm/pollici, 146, 155, 422

Mod. campo Da, 432

Mod. risp./FAX, 310

Mod. TEL/FAX, 310

Modalità Aggiorna, 382

Modalità DRPD, 310

Modalità Indirizzo IP, 171, 181

Modalità IP, 171, 181

Modalità orologio, 307

Modalità TEL, 310  
Modalità timer risparmio energetico 1, 145, 154  
Modalità timer risparmio energetico 2, 145, 154  
Modifica delle impostazioni delle voci di menu, 138  
Modo aggiornamento BTR, 364  
Modo ricezione, 149, 162, 310, 408  
Monarch, 209  
Monarch PLL, 209

## **N**

N. di Fogli, 144  
N. fax inolt., 311, 415  
NCR, 203  
NCR (No Carbon Required), 203  
Nitidezza, 147-148, 158, 160, 259, 388, 393  
Nome Comunità (Lettura/Scrittura), 187  
Nome Comunità (sola lettura), 187  
Nome Comunità (Trap), 187  
Nome Host, 144, 171, 181  
Nome intestazione fax, 150, 163  
Nome Lavoro, 144  
Nome società, 311, 413

Nomi dei componenti, 33  
Normale spesso, 151-152, 165-166, 359-360, 425-426  
Notifica Trap (IP), 188  
Num.Comp.Prefisso, 150, 164, 312, 415  
Numero di Codice Attività, 143  
Numero di Codice Servizio Dell, 143  
Numero di copie, 252  
Numero di Serie Stampante, 143  
Numero fax, 150, 163, 311, 413  
Numero fax inoltrato, 150, 163  
Nuova password, 157

## **O**

OCR, 203  
Orario Invio Lavoro, 144-145  
Ordinare i materiali di consumo a, 131, 137

## **P**

Paese, 151, 164, 312  
Pag. dimostr., 154  
Pag. test col., 401  
Pagina copertina fax, 150, 163, 311, 413



Pagina di Configurazione del Server di Stampante, 170  
 Pagina di Configurazione Segnalazione E-Mail, 173  
 Pagina Impostazioni di sistema, 153  
 pagina impostazioni di sistema, 128  
 Pagina Impostazioni pannello, 237  
 pagina impostazioni TCP/IP, 128  
 Pannello operatore, 33, 235  
 --, 235  
 Password Administrator, 189  
 Patinata, 151-152, 165-166, 359-360, 425-426  
 PDL, 460  
 Percorso DRPD, 150, 163, 311, 413  
 PiùChiaro/PiùScuro, 147-149, 158, 160-161, 258, 318, 388, 393, 396  
 Point & Print, 112  
 Politica del reso, 540  
 Politica di assistenza tecnica Dell, 539  
 Porta Ethernet, 34, 44  
 Porta USB, 34, 44  
 Porta USB anteriore, 33  
 Porta9100, 172, 177, 182, 407  
 Posizione, 135, 143  
 Posizione carta inceppata, 490  
 Premier, 153  
 Problema di copiatura, 527  
 Problemi al display, 507  
 Problemi all'utilità stampante/driver scanner, 533  
 Problemi di base della stampante, 507  
 Problemi di qualità di stampa, 510  
 Problemi di scansione, 530  
 Problemi di stampa, 508  
 Problemi fax, 527  
 Proprietario, 144  
 Protocollo fax, 151, 164  
 Protocollo monitor, 312, 401  
 Pulisci sviluppatore, 167, 382, 427  
 Pulsante (Backspace), 443  
 Pulsante (Cancella tutto), 443  
 Pulsante (Contatti), 236  
 Pulsante (Fax), 235  
 Pulsante (Modalità colore), 236  
 Pulsante (Ricomposizione/Pausa), 236  
 Pulsante Annulla, 236, 443  
 Pulsante Avvia, 236, 443

Pulsante Backspace, 236  
Pulsante Cancella tutto, 236  
Pulsante Composizione  
rapida, 236  
Pulsante Copia, 235  
Pulsante di selezione diretta, 235  
Pulsante Indietro, 236, 443  
Pulsante Menu, 237, 443  
Pulsante Scansione, 237  
Punto-Punto, 115

## **Q**

Qualità di collegamento, 171,  
178

## **R**

Rapporti, 153, 349  
Rapporti del Server di  
Stampante, 170  
Rapporto, 244  
Rapporto Impostazioni  
Stampante, 145  
Registraz. auto, 426  
Registraz.colore, 427  
Regola altezza, 152, 167, 362,  
429  
Regola BTR, 151, 165, 359, 424  
Regola fusore, 152, 165, 360, 425

Regolare, 153  
Regolazione della registrazione  
del colore, 480  
Regolazione Registrazione, 361  
Regolazione Registrazione  
Automatica, 152, 166  
Regolazioni Registrazione  
Colore, 166  
Reinserisci Password, 157  
Resetta il Server di  
Stampante, 189  
Rete, 402  
Rete collegata  
Ethernet, 402  
Inizializza NVM, 408  
Protocollo, 407  
Ricez. Autom. Fax, 310, 409  
RicezAutomRis/Fax, 310, 409  
RicezAutomTel/Fax, 310, 409  
Ricezione automatica Fax, 149,  
162  
Ricezione automatica Segreteria  
telefonica/Fax, 149, 162  
Ricezione automatica  
Tel/Fax, 149, 162  
Ricezione remota, 149, 163, 311,  
412  
Ricezione sicura, 157, 431  
Riciclato, 151, 165, 359-360, 426  
Ricomposizione automatica, 321

- Riconoscimento ottico dei caratteri, 203
- Riduci/Allarga, 147, 157, 255, 386
- Riduci/Allarga personalizza, 158
- Rifiuta dimensioni, 150, 164, 312, 415
- Rimozione degli inceppamenti, 489
- Dall'ADF, 491
- Parte anteriore della stampante, 496
- Retro della stampante, 497
- Vassoio di espulsione, 500
- Rimozione delle cartucce di toner, 471
- Rip. Predef., 168, 363
- Ripristino automatico, 145, 154, 419
- Ripristino dei valori predefiniti, 383, 435
- Ripristino wireless, 406
- Risoluzione, 148-149, 159, 161, 317, 392, 396
- Risparmiare materiali di consumo, 469
- Ristora Impostazioni, 138
- Ritardo di riconnessione, 149, 163, 311, 411
- Ritardo rinvio, 149, 163, 311, 411
- Rubrica, 402
- Rubrica indirizzi, 130, 136, 154, 190, 401
- Rullo alimentazione carta, 34
- Rullo di trasferimento, 34
- S**
- ScanDirect, 441
- Scansione in rete, 148, 159, 391
- Scansione predefinit, 148, 159, 368
- Scansione su PC, 188
- Scarico carta, 34
- Schema di installazione, 26
- Segnalazione E-Mail, 130, 137, 177, 183, 407
- Segnale pannello comandi, 145, 154
- Segreteria telefonica/Fax, 162
- Seleziona riordina URL, 153
- Selezione del supporto prestampato, 204
- Selezione della carta, 204
- Selezione della carta intestata, 204
- Selezione della carta perforata, 206
- Sensore CTD, 479
- Servizi online, 539

Sistema di Gestione Forniture  
Dell, 437

Sistemi operativi, 460

SMB Client, 173

SNMP, 173, 177, 186

SNMP UDP, 407

Software stampante, 437

Specifiche del collegamento, 43,  
462

Spina blu, 48

SSID, 171, 178

Stampa, 241

Stampa Auto Log, 146, 155, 423

Stampa con WSD, 455

Stampa da USB, 147, 156

Stampa fronte-retro  
manuale, 230

Stampa in rete, 69

Stampa su carta intestata, 205

Stampa volume, 130, 136, 190

Stato dei materiali di consumo  
della stampante, 469

Stato della stampante, 129, 136,  
142

Stato di Lavoro, 144

Stato di preinstallazione del  
driver della stampante, 69

Stato Messenger, 177

Stato Porta, 173, 177

Supporti di stampa, 201, 470  
Dimensioni, 213

Supporto  
Contattare Dell, 540

## T

Tabella stampa, 381

Tastierina numerica, 236

TCP/IP, 180

Telefono, 162

Telefono/Fax, 162

Temperatura, 461

Tentativi di riconnessione, 149,  
163, 311, 411

Terminatore giallo, 49

Time-Out, 173, 183

Timeout errore, 420

Timeout lavoro, 146, 155, 420

Timer risparmio energetico, 266,  
418

Tipo di collegamento, 43, 462

Tipo di documento, 317

Tipo di Foglio, 211

Tipo di stampa, 144

Tipo di Stampante, 142

Tipo linea, 149, 163, 311, 410

Tipo originale, 147, 158, 257,  
387

Tipo rete, 171, 178  
Toner non-Dell, 152, 168, 363, 428  
Toni/Impulsi, 149, 163, 311, 411  
Tono avviso pannello, 145, 154  
Tono carta esaurita, 146, 155  
Tono di avviso, 146, 155, 421  
Tono eliminazione automatica, 146, 155  
Tono lavoro, 146, 154  
Tono ricezione remota, 150, 163, 311, 412  
Trasmetti fax, 150, 164, 312  
Trasmissione fax, 151, 164, 312, 417  
Tutti i toni, 146, 155  
TWAIN, 270

## **U**

Umidità di conservazione, 461  
Umidità relativa, 461  
Unità scanner, 491  
Up Multiplo, 148, 159, 260, 389, 470  
USB, 462  
Uscita Risultato, 144  
User Setup Disk Creating Tool, 441  
Utility di lancio rapido, 438

Utilizzo di Dell Printer Configuration Web Tool, 129

## **V**

V. Fin. Popup, 153  
Vassoio di alimentazione dei documenti, 33, 36  
Velocità connessione FAX, 194  
Velocità di connessione, 402  
Velocità di Stampa, 142  
Velocità modem, 150, 164, 312, 416  
Velocità Processore, 143  
Versione F/M, 424  
Versione Firmware, 143  
Versione Firmware di rete, 143  
Vetro ADF, 485  
Vetro documenti, 36, 485  
Voce di Menu, 139  
Volume altoparlante, 307  
Volume suoneria, 308  
Volume tono Ring, 149, 163, 311, 410

## **W**

WEP 128 bit Ascii (13 Byte), 179  
WEP 128 bit Hex (26 Byte), 179

WEP 64 bit Ascii (5 Byte), 179  
WEP 64 bit Hex (10 Byte), 179  
Windows Image Acquisition  
(WIA), 271  
Wireless LAN, 177  
WPA2-PSK AES, 179  
WPA-RSK TKIP, 179  
WSD, 173, 177, 183









